



Tadjqiqot.uz

O'ZBEKISTON RESPUBLIKASI VA XORIJY OLIY TALIM MUASSASALARI
PROFESSOR-O'QITUVCHILARI, YOSH OLIMLAR, DOKTORANTLAR,
MAGISTRANTLAR VA IQTIDORLI TALABALAR

DAVRIYLIGI: 2018-2024

RESPUBLIKA KO'P TARMOQLI

ILMIY KONFERENSIYA

YANGI O'ZBEKISTON: 2024

CONFERENCES.UZ

ILMIY TADQIQOTLAR

| ANJUMAN | КОНФЕРЕНЦИЯ | CONFERENCES |

MATERIALLAR TO'PLAMI

MAY
№64
ANDIJON



CONFERENCES.UZ

**ЯНГИ ЎЗБЕКИСТОН:
ИЛМИЙ ТАДҚИҚОТЛАР
1-ҚИСМ**

**НОВЫЙ УЗБЕКИСТАН:
НАУЧНЫЙ ИССЛЕДОВАНИИФ
ЧАСТЬ-1**

**NEW UZBEKISTAN:
SCIENTIFIC RESEARCH
PART-1**

ТОШКЕНТ-2024



УЎК 323(575.1)(063)
КБК 66.3(5Ў)я43
Й-18

«ЯНГИ ЎЗБЕКИСТОН: Илмий тадқиқотлар» [Тошкент; 2024]

«Янги Ўзбекистон: Илмий тадқиқотлар» мавзусидаги республика 64-қўп тармоқли илмий масофавий онлайн конференция материаллари тўплами, 31 май 2024 йил. – Тошкент: «Tadqiqot», 2024. – 122 бет

Ушбу Республика-илмий онлайн даврий анжуманлар «Харакатлар стратегиясидан – Тараққиёт стратегияси сари» тамойилига асосан ишлаб чиқилган еттига устувор йўналишдан иборат 2022 – 2026 йилларга мўлжалланган Янги Ўзбекистоннинг тараққиёт стратегияси мувофик: – илмий изланиш ютуқларини амалиётга жорий этиш йўли билан фан соҳаларини ривожлантиришга бағишланган.

Ушбу Республика илмий анжуманлари таълим соҳасида меҳнат қилиб келаётган профессор - ўқитувчи ва талаба-ўқувчилар томонидан тайёрланган илмий тезислар киритилган бўлиб, унда таълим тизимида илғор замонавий ютуқлар, натижалар, муаммолар, ечимини кутаётган вазибалар ва илм-фан тараққиётининг истиқболдаги режалари тахтил қилинган конференцияси.

Маъсул муҳаррир: Файзиев Шохруд Фармонович, ю.ф.д., доцент.

1. Ҳуқуқий тадқиқотлар йўналиши -

Профессор в.б., ю.ф.н. Юсувалиева Раҳима (Жаҳон иқтисодиёти ва дипломатия университети)

2. Фалсафа ва ҳаёт соҳасидаги қарашлар -

Доцент Норматова Дилдора Эсоналиевна (Фарғона давлат университети)

3. Тарих саҳифаларидаги изланишлар -

Исмаилов Хусанбой Маҳаммадқосим ўғли (Ўзбекистон Республикаси Вазирлар Маҳкамаси ҳузуридаги Таълим сифатини назорат қилиш давлат инспекцияси)

4. Социология ва политологиянинг жамиятимизда тугган ўрни -

Доцент Уринбоев Хошимжон Бунатович (Наманган муҳандислик-қурилиш институти)

5. Давлат бошқаруви -

Доцент Шакирова Шохида Юсуповна (Жаҳон иқтисодиёти ва дипломатия университети "Беш муҳим ташаббус" маркази раҳбари)

6. Журналистика -

Тошбоева Барноҳон Одилжоновна (Андижон давлат университети)

7. Филология фанларини ривожлантириш йўлидаги тадқиқотлар –

Самигова Умида Ҳамидуллаевна ("Kinder land of Asia" НТМ ўқув ва тарбия ишлари бўйича директор ўринбосари)

8. Адабиёт -

PhD Абдумажидова Дилдора Раҳматуллаевна (Тошкент Молия институти)

9. Иқтисодиётда инновацияларнинг тугган ўрни -

Phd Воҳидова Меҳри Хасанова (Тошкент давлат шарқшунослик институти)

10. Педагогика ва психология соҳаларидаги инновациялар -

Турсунназарова Эльвира Таҳировна (Ўзбекистон давлат жаҳон тиллари университети, таржимонлик факультети, инглиз тили амалий таржимаси кафедраси в.б. доценти, PhD)

11. Жисмоний тарбия ва спорт -

Усмонова Дилфузахон Иброҳимовна (Жисмоний тарбия ва спорт университети)

12. Маданият ва санъат соҳаларини ривожланиши -

Тоштемиров Отабек Абидович (Фарғона политехника институти)

13. Архитектура ва дизайн йўналиши ривожланиши -

Бобохонов Олтибой Раҳмонович (Сурхандарё вилояти техника филиали)



14.Тасвирий санъат ва дизайн-

Доцент Чариев Турсун Хуваевич (Ўзбекистон давлат консерваторияси)

15.Муסיқа ва хаёт-

Доцент Чариев Турсун Хуваевич (Ўзбекистон давлат консерваторияси)

16.Техника ва технология соҳасидаги инновациялар -

Доцент Нормирзаев Абдукаюм Рахимбердиевич (Наманган муҳандислик-қурилиш институти)

17.Физика-математика фанлари ютуқлари -

Доцент Соҳадалиев Абдурашид Мамадалиевич (Наманган муҳандислик-технология институти)

18.Биомедицина ва амалиёт соҳасидаги илмий изланишлар -

Т.ф.д., доцент Мамадова Нодира Мухтаровна (Тошкент давлат стоматология институти)

19.Фармацевтика -

Жалилов Фазлиддин Содикович, фарм.ф.н., доцент, Тошкент фармацевтика институти, Дори воситаларини стандартлаштириш ва сифат менежменти кафедраси мудири

20.Ветеринария -

Жалилов Фазлиддин Содикович, фарм.ф.н., доцент, Тошкент фармацевтика институти, Дори воситаларини стандартлаштириш ва сифат менежменти кафедраси мудири

21.Кимё фанлари ютуқлари -

Рахмонова Доно Қаххоровна (Навоий вилояти табиий фанлар методисти)

22.Биология ва экология соҳасидаги инновациялар -

Йўлдошев Лазиз Толибович (Бухоро давлат университети)

23.Агропроцессинг ривожланиш йўналишлари -

Доцент Сувонов Боймурод Ўралович (Тошкент ирригация ва қишлоқ хўжалигини механизациялаш муҳандислари институти)

24.Геология-минерология соҳасидаги инновациялар -

Phd доцент Қаххоров Ўктам Абдурахимович (Тошкент ирригация ва қишлоқ хўжалигини механизациялаш муҳандислари институти)

25.География-

Йўлдошев Лазиз Толибович (Бухоро давлат университети)

Тўпламга киритилган тезислардаги маълумотларнинг ҳаққонийлиги ва иқтибосларнинг тўғрилигига муаллифлар масъулдир.

© Муаллифлар жамоаси

© Tadqiqot.uz

Page Maker\Верстка\Саҳифаловчи: Хуршид Мирзахмедов

Контакт редакций журналлов. www.tadqiqot.uz
ООО Tadqiqot город Ташкент,
улица Амира Темура пр.1, дом-2.
Web: <http://www.tadqiqot.uz/>; E-mail: info@tadqiqot.uz
Тел: (+998-94) 404-0000

Editorial staff of the journals of www.tadqiqot.uz
Tadqiqot LLC The city of Tashkent,
Amir Temur Street pr.1, House 2.
Web: <http://www.tadqiqot.uz/>; E-mail: info@tadqiqot.uz
Phone: (+998-94) 404-0000



ҲУҚУҚ ФАНЛАРИНИ РИВОЖЛАНТИРИШ ЙЎЛИДАГИ ТАДҚИҚОТЛАР

DAVLAT BUDJETI IJROSI USTIDAN PARLAMENT NAZORATINI AMALGA OSHIRISH MEKANIZMLARI

Asadov Eldorjon Nizomiddin o'g'li,
Toshkent davlat yuridik
universiteti tayanch doktoranti

Annotatsiya: mazkur maqolada muallif davlat budjeti ijrosi ustidan parlament nazoratini amalga oshirish mexanizmlarini tahlil qilingan. Muallif tomonidan davlat budjeti ijrosi ustidan parlament nazoratini amalga oshirish mexanizmlari tahlili asosida O'zbekiston Respublikasining Konstitutsiyasi va qonunlari, O'zbekiston Respublikasi Oliy Majlisi palatalarining qarorlari so'nggi yillardagi o'zgarishlarini tahlili asosida, nazariy xulosalar ishlab chiqilgan.

Kalit so'zlar: Davlat budjeti, parlament nazorati, qonunchilik, normativ-huquqiy hujjatlar, qonuniylik.

O'zbekiston Respublikasining muhim moliyaviy hujjati – Davlat budjetining ijrosini nazorat etish parlament faoliyatida alohida ahamiyat kasb etadi.

Parlamentimizning bu boradagi nazorat vakolati konstitutsiya va boshqa qonunlarda mustahkamlab qo'yilgan.

Parlament nazorati faoliyatining muhim yo'nalishi bu mamlakatni boshqarish, makroiqtisodiy va ijtimoiy-iqtisodiy rivojlanishni tartibga solish, ayniqsa iqtisodiyot sohalarining hamda hududlarning barqaror va muvozanatli rivojlanishini ta'minlashda asosiy moliyaviy hujjat bo'lgan Davlat budjetini ko'rib chiqish, uni qabul qilib, ijrosini nazorat qilishdan iboratdir. Mazkur masala budjet jarayonining o'zaro ketma-ketlikda bog'liq bo'lgan bosqichlaridan biri hisoblanib, unga professional nuqtayi nazardan yondashish uchun budjet jarayonidagi boshqa ishtirokchilarning vazifalari va vakolatlari, budjet tizimi, uning asosiy prinsiplari haqida aniq ma'lumotga ega bo'lish kerak bo'ladi.

O'zbekiston Respublikasining muhim moliyaviy hujjati – Davlat budjetining ijrosini nazorat etish parlament faoliyatida alohida ahamiyat kasb etadi.

Davlat budjeti ijrosi ustidan parlament nazorati deganda, parlament va uning organlarining davlat budjetini shakllantirish va undan samarali foydalanish sohalarida budjet intizomiga og'ishmay rioya qilinishini ta'minlashga qaratilgan faoliyati tushuniladi.

Shuni alohida qayd etish lozimki, Davlat budjeti ijrosi ustidan parlament nazoratini amalga oshirishda – Hisob palatasi muhim o'rinda turadi.

Mamlakatimizda Hisob palatasi Davlat budjetining ijrosi, davlat aktivlari va passivlarining holati hamda harakati, qimmatbaho metallar va toshlar bilan operatsiyalar amalga oshirilishi, oltin-valyuta zaxiralarini boshqarish, xorijiy kapitalni respublika iqtisodiyotiga jalb etish va undan samarali foydalanish, davlatning tashqi qarzi o'z vaqtida qaytarilishi doimiy monitoringi va nazoratini ta'minlash maqsadida tashkil etilgan.

Qonunchilik palatasi Davlat budjetining ijrosi ustidan nazoratni amalga oshiradi. O'zbekiston Respublikasi Iqtisodiyot va moliya vazirligi Qonunchilik palatasiga Davlat budjeti ijrosining borishi to'g'risidagi axborotni va zarur materiallarni har chorakda yuboradi.

Qonunchilik palatasi Davlat budjetining har chorakdagi ijrosining borishini ko'rib chiqadi. Uni ko'rib chiqish chog'ida Vazirlar Mahkamasining hisoboti, fraksiyalarning fikrlari va takliflari, Qonunchilik palatasi mas'ul qo'mitasining tegishli xulosasi eshitiladi, muhokama o'tkaziladi hamda tegishli qaror qabul qilinadi.

Vazirlar Mahkamasi Davlat budjetining ijrosi to'g'risidagi yillik hisobotni hisobot yilidan keyingi yilning 15-mayidan kechiktirmay Hisob palatasining xulosasi bilan birga Qonunchilik palatasiga taqdim etadi.

Qonunchilik palatasi Vazirlar Mahkamasi tomonidan taqdim etilgan Davlat budjetining ijrosi



to'g'risidagi yillik hisobotni fraksiyalarda, Qonunchilik palatasi qo'mitalarida dastlabki tarzda muhokama qilish asosida ko'rib chiqadi.

Davlat budjeti ijrosining borishi to'g'risidagi masalani dastlabki tarzda muhokama qilish davomida fraksiyalar, Qonunchilik palatasi qo'mitalari Davlat budjetining daromad qismi ijrosi xususida, ajratilgan mablag'larning o'zlashtirilishi holati to'g'risida tegishli organlardan qo'shimcha axborotni, shuningdek ularning maqsadli sarflanishi va ulardan samarali foydalanilishi haqidagi ma'lumotlarni talab qilib olishi mumkin. Bunda fraksiyalar joylarda budjet mablag'larining maqsadli sarflanishi va ulardan samarali foydalanilishi masalalarini Qonunchilik palatasining qo'mitalari tomonidan o'rganish tashabbusi bilan chiqishi mumkin.

Davlat budjetining ijrosi to'g'risidagi yillik hisobot fraksiyalarda, Qonunchilik palatasi qo'mitalarida muhokama qilinganidan keyin Qonunchilik palatasining majlisida ko'rib chiqiladi hamda Qonunchilik palatasining qarori bilan tasdiqlanadi.

Hisob palatasi o'z faoliyatida bevosita O'zbekiston Respublikasi Prezidentiga bo'ysunadi, Prezidentga, shuningdek O'zbekiston Respublikasi Oliy Majlisi Qonunchilik palatasiga hisobdordir.

Bundan tashqari, mamlakat soliq va budjet siyosatining asosiy yo'nalishlari, shuningdek, navbatdagi yil uchun O'zbekiston Respublikasining Davlat budjeti va maqsadli davlat jamg'armalari budjetlarining loyihalari Hisob palatasining tegishli xulosasi bilan Oliy Majlisga kiritiladi. Shuningdek, Davlat budjetining ijrosi bo'yicha har yilgi hisobot Hisob palatasi tomonidan tashqi audit va baholash o'tkazilganidan so'ng O'zbekiston Respublikasi Oliy Majlisiga tasdiqlash uchun taqdim etiladi.

Bu borada xorijiy mamlakatlar tajribasiga murojaat qilsak, Davlat budjeti ijrosi ustidan parlament nazoratini amalga oshirishda – Hisob palatasi (Avstriya, Germaniya, Ispaniya, Fransiya), Bosh hisobot boshqarmasi (AQSH), Bosh audit idorasi (Kanada, Shvetsiya), Davlat hisobot qo'mitasi (Buyuk Britaniya), Hisobot sudi (Braziliya, Ruminiya, Portugaliya, Turkiya) kabi parlament tomonidan shakllantiriladigan maxsus moliya-nazorat organlari katta o'rin tutadi. Bu organlar zimmasiga qoida tariqasida davlat moliyasi auditi va davlat moliyaviy intizomini ta'minlash vazifalari yuklatilgan.

Shuningdek, bu organlar maxsus moliya-nazorat organlari qonun hujjatlarini moliyaviy ekspertizadan o'tkazish (Avstriya), tekshiruvlar jarayonida yuzaga keladigan har qanday nizolarni ko'rib chiqish (Gretsiya), davlat miqyosida moliyaviy hisobotlar shaklini belgilash, moliyaviy ma'lumotlar bazasini shakllantirish, budjetga soliq tushumlari va hukumatning joriy xarajatlariga oid besh yillik prognozni ishlab chiqish (AQSH) kabi vazifalarni ham bajaradi.

Davlat budjeti mamlakat ijtimoiy-iqtisodiy hayotida muhim o'rin tutar ekan, uning samarali, oqilona va tejamkorona ijro etilishini nazorat qilishda xalq vakillari bo'lgan parlament a'zolari muhim o'rin tutishlari darkor.

Xulosa qilib aytganda, davlat budjeti ijrosi ustidan parlament nazoratini tashkiliy ta'minlashning konstitutsiyaviy asoslari qonunchilik hujjatlari ijrosini kuchaytirishga, ularni amaliyotda qo'llashning samaradorligini yanada oshirishga, o'z navbatida, jamiyatni demokratlashtirish va yangilash, mamlakatni modernizatsiya va isloh etishning muhim omili bo'lib xizmat qiladi.

FOYDALANILGAN ADABIYOTLAR RO'YXATI

1. "Parlament nazorati to'g'risida" qonun // O'zbekiston Respublikasi qonun hujjatlari to'plami, 2016-y., 15-son, 141-modda.
 2. "O'zbekiston Respublikasi Oliy Majlisi Qonunchilik palatasining Reglamenti to'g'risida"gi Qonun // Oliy Majlisining Axborotnomasi. – 2003.– 9-10-son. 136-modda.
 3. "O'zbekiston Respublikasi Oliy Majlisi Senatining Reglamenti to'g'risida"gi Qonun // O'zbekiston Respublikasi Oliy Majlisi palatalarining Axborotnomasi. – 2005. –5-son. 161-modda.
 4. Латифов А. Парламентское право Республики Узбекистан: вопросы теории и практики. –Т.: 2005. – С. 320.
 5. Чиркин В.Е. Конституционное право зарубежных стран. Учебник. – М. Юрист, 2000. – С. 273.
- Герасимов В., Ахмедова З. Парламентский контроль исполнения бюджета [Электронный ресурс] <http://www.rau.su>



**NODAVLAT NAZORAT TIZIMI SIFATIDA AUDITORLIK NAZORATNING
YURIDIK TABIATI VA UNI TASHKIL ETISH ZARURIYATI**

Davranov Suxrobjon Rustamovich,
Toshkent davlat yuridik universiteti
mustaqil izlanuvchisi

Annotatsiya: Mazkur maqolada nodavlat nazorat tizimi sifatida auditorlik nazoratning yuridik tabiati va uni tashkil etish zaruriyati tadqiq etilgan. Nodavlat nazorat tizimi sifatida auditorlik nazoratning nazariy-huquqiy asoslarini takomillashtirish bo'yicha takliflar berilgan.

Kalit so'zlar: auditor, auditorlik tashkiloti, huquq, auditorlik tashkilotining huquqlari, majburiyatlari va javobgarligi, auditorlik tekshiruvi.

Mamlakatimizda bozor munosabatlariga asoslangan yangi iqtisodiy tizim vujudga kelmokda. Ushbu tizim xo'jalik yurituvchi subyektlarning mulklaridan ko'proq daromad va foyda olishni taqozo qiladi. Endilikda mulkka egalik qilish undan foydalanish va tasarruf etish faqat samara keltirishi kerak. Bozor iqtisodiyoti sharoitida korxonalar va tashkilotlarning asosiy mezonlari ham mulklardan samarali foydalanish tufayli olinadigan foyda bilan belgilanadi. Bunday natijaga qabul qilingan qonun qoidalarga to'liq amal qilish orqali erishish mumkin.

Hisob va nazorat bozor xo'jalik mexanizmining tarkibiy qismlari hisoblanadi. Mazkur mexanizmning rivojlantirilishi boshqaruv hisob va nazoratga ham yangicha talab ko'yadi. Oldingi davrlarga xos bo'lgan faqat yuqoridagi boshqaruv organlarining topshirig'ini bajarish, ularni oldida hisob berish endilikda tamomila eskirdi. Korxonalarda bosh buxgalterlar soxta ikkinchi shaxs edilar. Endilikda korxonalarining huquqlari kengaydi. Ularning turlari faoliyat yo'nalishlari tubdan o'zgardi. Korxonalarda hisob va nazoratning yangi obyektlari nomoddiy aktivlar qimmatli qog'ozlar xorijiy investitsiyalar vujudga keldi. Endilikda shunday savol muammo bo'lib turibdi: Yangi obyektlarni qanday qilib boshqarish hisobga olish va nazorat qilish kerak. O'z-o'zidan ma'lumki yangi usullarni ishlab chiqmasdan turib birdan eskisidan voz kechib ham bo'lmaydi.

Ikkinchidan bozor iqtisodiy rivojlangan mamlakatlardagi ish usul va uslublarini o'zimizda birdan joriy qilib bo'lmaydi. Sababi shart sharoitlar boshqa imkoniyatlar ham turlicha. Shuning uchun ikki tomonining usullarini imkoniyatlarini hisobga olgan holda ish tutilishi kerak.

Yangi sharoitda korxonalar mustaqilligining kengaytirilishi tufayli ularning xalqaro bozorga chiqishlari tadbirkorlikni rivojlantirishlari uchun keng imkoniyatlar yaratilayapti.

Iqtisodiy islohotlar strategiyasining muhim tarkibiy qismi hisob va nazoratdir. Yangi sharoitda ko'pmulkchilikka asoslangan korxonalar va firmalarning faoliyatlarini hisobga olish ekspertizadan o'tkazish o'ta dolzarb masalalardan hisoblanadi.

Iqtisodiy islohotlar strategiyasining muhim tarkibiy qismi hisob va nazoratdir. Yangi sharoitda ko'pmulkchilikka asoslangan korxonalar firmalarning faoliyatlarini hisobga olish ekspertizadan o'tkazish o'ta dolzarb masalalardan hisoblanadi.

Buning sabablari quyidagilardan iborat deb hisoblaymiz. Birinchidan, mulk shakli faoliyat turidan kat'iy nazar korxonalaridagi barcha resurslar samarali foydalanilishi kerak. Buning natijasida mulkdor ko'proq daromad (foyda) olishi kerak. Ikkinchidan, korxonalarining faoliyatlari endilikda tashqi bozor bilan ko'proq bog'lanmokda.

Bunday vaziyatda auditorlik nazoratining ahamiyati katta hisoblanadi. Auditorlik nazorati nodavlat moliyaviy nazoratining yangi turi bo'lib, u mustaqillikning dastlabki yillarida O'zbekistonda ham paydo bo'ldi. Iqtisodiyotni boshqarishning bozor tizimiga o'tilishi va turli tijorat tizimlarining paydo bo'lishi bilan ularning moliyaviy ishonchligiga, shuningdek ular moliyaviy holatini obyektiv baholashga nisbatan talablar keskin oshirildi.

O'zbekiston Respublikasining "Auditorlik faoliyati to'g'risida"gi Qonuniga binoan auditorlik faoliyati deganda - auditorlik tashkilotlarining auditorlik xizmatlarini ko'rsatish bo'yicha tadbirkorlik faoliyati tushuniladi [1]. Auditorlik faoliyati davlat hokimiyati va boshqaruvi organlari tomonidan amalga oshirilishi taqiqlangan. Auditorlik faoliyati auditor malaka sertifikatiga ega bo'lgan jismoniy shaxslar, ya'ni auditorlar tomonidan olib boriladi. Auditor auditorlik tekshiruvini sifatsiz o'tkazganligi, tijorat sirini oshkor etganligi hamda boshqa xatti-harakatlari oqibatida auditorlik tashkilotiga zarar yetkazganligi uchun qonun hujjatlariga muvofiq auditorlik tashkiloti oldida javobgar bo'ladi.

Auditorlik nazoratining asosiy vazifalari buxgalterlik va moliyaviy hisobotning ishonchligini hamda amalga oshirilgan moliyaviy va xo'jalik operatsiyalarining amalda bo'lgan me'yoriy hujjatlarga



muvofiqligini aniqlash, tekshirilayotgan iqtisodiy subektlarning to'lov-hisobot hujjatlarini, soliq deklaratsiyalarini va boshqa moliyaviy majburiyatlarini tekshirishdan iborat.

O'zbekistonda keyingi yillarda ayditorlik nazoratini rivojlantirish uni xalqaro talablar darajasiga ko'tarish borasida bir qancha muhim ishlar amalga oshirildi. Ushbu masalaga qaratilgan ko'plab qonunlar qabul qilindi, yangi Nizomlar joriy etildi. Jumladan, Respublika Auditorlar Palatasi tashkil kilindi.

Endi "audit" so'zining mohiyati, auditorlik faoliyatining mazmunini ko'rib chiqaylik. Adabiyotlarda "audit" so'zining mazmuni har xil talqin qilinadi. Ayrimlarida "audit" so'zi lotin tilidan olingan bo'lib "u eshitadi" ma'nosini bildiradi. Desalar, boshqalar esa ushbu so'z ingliz tilidan olingan bo'lib "u yordam beradi", "ko'maklashadi" degan ma'noga ega deb ta'rif kiladilar. Audit bu tekshirish taftish kilish tergovchi degan fikrlar xam bor. Amerika Qo'shma Shtatlarning nufuzli iqtisodiy universitetlarida o'tiladigan "Audit darsligida auditga shunday tarif berilgan. Audit daxilsiz xodim tomonidan axborotlarning belgilangan mezon-lariga mosligini aniklash va xolisona xulosa berish maksadida xujalik tizimi to'g'risidagi ma'lumotlarni tuplash va baxolash jarayonidir" [2].

Audit bu muayyan vakolatlar berilgan shaxslar ya'ni auditorlar tomonidan xo'jalik yuritayotgan barcha subyektlar faoliyatlarining Respublikada qabul kilingan qonun koidalarga muvofiqligini tekshirish yeki ekspertiza qilishdir. Auditorlik faoliyati o'z ichiga bundan tashkari yangi korxonalarni ochish moliya-kredit hisob kitob ishlarini yuritish buyicha maslahatlar berish konsaltingxizmati mutaxassislar tayerlash ularning malakasini oshirish audit sohasida ukuv-uslubiy tavsiyalar ishlab chikarish kabi masalalarni xam uz ichiga oladi.

Bugungi kunda nazorat va audit sohasida kuyidagi muammoli masalalar o'z yechimini kutmokda. Audit bilan nazorat taftishning nima farqi bor. Auditning keng joriy qilinishi tufayli nazorat-taftish tizimida qanday o'zgarishlar sodir buladi. Auditorlarning asosiy vazifalari va funksiyalari taftishchilarga nisbatan nimasi bilan farq qiladi. Auditning tashkiliy shakllari kanday rivojlanadi.

Auditorlik nazorat bilan boshqa nazorat organlari kanday uygunlashadi? Auditor bilan taftishchining farki ko'p. Auditor birinchidan mulk egasiga va tekshirilayotgan korxonaga bevosita buysinmaydi. Auditor albatta maxsus litsenziyaga ma'lumotga va ish tajribasiga ega bulishi kerak. Auditor auditni xujalik subyekti hisoblangan yuridik shaxs bilan tuzilgan shartnoma asosida utkazadi. Audit natijalari ancha mukammallashtirilgan shaklda rasmiylashtiriladi va fakat buyurtmachiga takdim etiladi. Xolos.

Mamlakatning iqtisodiyotdagi yangi ustuvor islohotlarni chuqurlashtirilishi, shuningdek xususiylashtirish jarayonini o'sib borishi auditning rivojlanib borishini taqozo etadi.

Milliy iqtisodiyotning yanada rivojlanishi uning salohiyatini to'liq ishga solish uchun investitsiyalar jalb etishni zaruriyat qilib qo'yadi. Xususi va xorijiy kapitalarni, shuningdek aholining omonatga qo'yilgan mablag'larini jalb etishga intilishlar, faoliyatning foyda keltiruvchi turlarlari va ularning foydalar keltirish jarayoni moliyaviy axborotlar manbalarining, ba'zan foydalanuvchilar ishonchini qozongan tegishli auditor xulosalarining mavjud emasligi tufayli kuchli to'siqlarga uchraydi. Bu kabi manbalarining yetarli emasligi O'zbekiston iqtisodiyotining 80 foizga yaqinini tashkil etgan holda faoliyat yuritayotgan kompaniyalarning qo'shimcha mablag'larni jalb etishiga to'siq bo'lmoqda [3]. Auditning bosh maqsadi subyektning moliyaviy hisobotlarini ishonchli va to'g'riligini aniqlash, mijozlarni qonunlar, xo'jalik huquqlari me'yorlari va soliq qonunchiligiga amal qilishini monitoring qilishdir.

Adabiyotlar ro'yxati:

1. Qonun hujjatlari ma'lumotlari milliy bazasi, 26.02.2021-y., 03/21/677/0155-son, Qonunchilik ma'lumotlari milliy bazasi, 14.03.2022-y., 03/22/759/0213-son, 30.03.2022-y., 03/22/760/0249-son, 21.04.2022-y., 03/22/765/0332-son; 21.01.2023-y., 03/23/815/0044-son
2. Дж. К. Ван Хорж. Значение финансового менеджмента М., Финансы и статистика. 2010 г. С. 788.
3. Тулаходжаева М.М., Пономарева А.Н. Пути перехода к применению международных стандартов аудита в Республике Узбекистан. – Ташкент.: ПРООН, 2010, с.4



TIJORAT BANKLARIDA TEKSHIRUV O‘TKAZISHNING TARTIBGA SOLINISHI BO‘YICHA RIVOJLANGAN DAVLATLAR TAJRIBASI, ULARNI O‘ZBEKISTON SHAROITIDA QO‘LLASHNING O‘ZIGA XOS JIHATLARI

Mustanov Ilxom Abdivalijonovich,
Toshkent davlat yuridik universiteti
mustaqil izlanuvchisi

Annotatsiya: Mazkur maqolada tijorat banklarida tekshiruv o‘tkazishning tartibga solinishi bo‘yicha rivojlangan davlatlar tajribasi, ularni o‘zbekiston sharoitida qo‘llashning o‘ziga xos jihatlari tadqiq etilgan. Tijorat banklarida tekshiruvlar o‘tkazishning tashkiliy-huquqiy asoslarini takomillashtirish bo‘yicha takliflar berilgan.

Kalit so‘zlar: nazorat organi, bank tizimi, bank-moliya tizimi, tekshirish.

Xorijiy davlatlarda bank nazorati amaliyoti o‘ziga xos jihatlarga egaligi bilan diqqatga sazovor. Bu borada shuni ta’kidlash lozimki, rivojlangan xorijiy davlatlarda bank-moliya tizimini nazorat qilish masalalariga yondashuv turlicha.

Masalan, Buyuk Britaniya, Kanada, Shvetsiya, Germaniya va boshqa bir qator rivojlangan davlatlarda turli moliya sektorlari faoliyatini nazorat qiluvchi markaziy bankdan tashqari yagona davlat nazorat organlari tashkil etilgan.

Xorijiy Central Banking nashriyoti tomonidan olib borilgan so‘nggi tahlillar shuni ko‘rsatadiki, 1994-yildan 2004-yilgacha banklar faoliyatini nazorat qilish yagona davlat organi zimmasiga yuklatilgan davlatlar soni 3 tadan 37 taga oshgan [1]. Buning sabablaridan biri esa banklar faoliyatining murakkablashib borishi va ularning faoliyati turli moliya bozorlarini qamrab olayotganligi hisoblanadi. Bunda nazorat qiluvchi organning tashkil etilishi bilan banklarning faoliyati doimiy monitoring qilinib, salbiy oqibatlarining oldini olish imkoniyati oshadi.

Bu borada o‘z navbatida bir qator olimlarning fikricha, yagona nazorat organi faoliyati tufayli butun moliya sektori bir tomonlama yondashuv asosida tartibga solinadi va nazorat sohasiga turli davlat organlari aralashuvini bartaraf etadi.

O‘z navbatida olimlar tomonidan o‘tish davrida bunday nazoratning samaradorligi past bo‘lishi qayd etilgan.

G‘arb davlatlarida moliya sektorini nazorat qilishning yagona modeli mavjud bo‘lmay, bunday modellarning quyidagi kamida 3 turi amal qiladi:

- nazorat vakolatlari markaziy bankda bo‘lgan model;
- nazorat vakolatlari maxsus yagona davlat nazorat organida bo‘lgan model;
- birinchi va ikkinchi model elementlarini o‘zida mujassam qilgan model [2].

Bir qator rivojlangan Yevropa davlatlari markaziy banklarning nazorat bo‘yicha vakolatlarini kengaytirish yo‘lidan borishgan [3].

Nazorat vakolatlarining taqsimlanishi borasida L.I.Larina “shoshqaloqlik bilan asossiz ravishda nazorat qiluvchi organlar o‘rtasida nazorat vakolatlarining markazlashish yo‘nalishida taqsimlanishi nazorat sifatining pasayishiga, markazlashishning nazariy afzalliklari esa amaliyotda o‘zini oqlamasligi mumkin” [4]ligini ta’kidlagan.

O‘z navbatida amaliyotda hech bir bank sohasini nazorat qiluvchi organ markaziy bankdan to‘liq mustaqil emasligini qayd etish mumkin. Sababi markaziy banklar tomonidan amalga oshiriladigan pul-kredit siyosati bevosita bank faoliyati bilan bog‘liq. Shu bois nazorat qiluvchi organ markaziy bank bilan o‘zaro munosabatga kirishgan holda o‘z vazifalarini bajarishiga to‘g‘ri keladi. Bu borada Buyuk Britaniya tajribasini misol keltirish mumkin. Ushbu davlatda 1998-yili tashkil etilgan moliya sohasini nazorat qiluvchi organning normal faoliyat yuritishi uchun uning ingliz banki va g‘azna bilan o‘zaro yordam to‘g‘risidagi Memorandumni imzolashiga to‘g‘ri kelgan. Mazkur hujjat asosida taraflar o‘rtasida javobgarlik doiralari taqsimlangan, inqiroz holatlari yuzaga kelganda ma’lumotlar almashish tartibi belgilangan [5].

Bank nazorati borasida xorijiy davlatlar amaliyotiga nazar solsak, bunda AQSH amaliyoti diqqatga sazovor.

Yuqoridagilarga asosan ta’kidlash mumkinki, bank nazoratining markaziy bank tomonidan yoki maxsus organ tomonidan amalga oshirilishi samaradorligi borasida olimlar tomonidan ham, amaliyot xodimlari tomonidan ham yakdil fikrlar bildirilmagan. Bizningcha bu har bir davlatda bank nazoratini



amalga oshirish mexanizmining qay darajada puxta ishlab chiqilganligiga bog'liq.

Biroq, bizningcha, bir vakolatli organ tomonidan ham bank tizimining, ham moliya tizimining nazorat qilinishi nazoratda kamchiliklarga yo'l qo'yilishiga olib kelishi mumkin. Shu bois davlatning har bir tizimida o'zining nazorat qiluvchi organi faoliyat yuritishi maqsadga muvofiq.

Mustaqillik yillarida bank tizimini shakllantirish borasida amalga oshirilgan islohotlar natijasida jahon tajribasida qabul qilingan tamoyillarga muvofiq ikki pog'onali bank tizimi shakllantirildi.

O'zbekiston Respublikasi bank tizimining ikkinchi pog'onasini tijorat banklari tashkil etadi. Ular universal banklar, ya'ni bank operatsiyalarining barcha turlarini amalga oshiradigan banklar, shuningdek, ixtisoslashgan, ya'ni iqtisodiyotning aniq tarmoqlariga xizmat ko'rsatadigan yoki bank operatsiyalarining ba'zi turlarini amalga oshiradigan banklar tashkil etadi. Shunday ekan, banklar nazoratini to'g'ri yo'lga qo'yish, ular faoliyatini mukammal tekshirish chora tadbirlarini kuchaytirish lozim.

Bank nazorati borasida keltirilgan qarashlarni tahlil qilish asosida mazkur tushunchaga quyidagicha ta'rif berish mumkin: "Bank nazorati – bu nazorat ostidagi subyektning amaldagi qonun normalari va nazorat qiluvchi bank tomonidan belgilangan bank qonunchiligi bajarilishi va ularning ijro etilishi ustidan olib boriladigan kuzatuv, shuningdek, bank qonunchiligini buzganlik uchun qo'llaniladigan davlat ta'sir choralari majmui" hisoblanadi.

Bir qator xorijiy davlatlarning bank nazorati bo'yicha amaliyotini tahlil qilish asosida ta'kidlash mumkinki, bank nazoratining markaziy bank tomonidan yoki maxsus organ tomonidan amalga oshirilishi samaradorligi borasida olimlar tomonidan ham, amaliyot xodimlari tomonidan ham yakdil fikrlar bildirilmagan. Bizningcha bu har bir davlatda bank nazoratini amalga oshirish mexanizmining qay darajada puxta ishlab chiqilganligiga bog'liq.

Biroq, bizningcha, bir vakolatli organ tomonidan ham bank tizimining, ham moliya tizimining nazorat qilinishi nazoratda kamchiliklarga yo'l qo'yilishiga olib kelishi mumkin. Shu bois davlatning har bir tizimida o'zining nazorat qiluvchi organi faoliyat yuritishi maqsadga muvofiq.

Adabiyotlar ro'yxati:

1. Мурычев А.В. Выступление на Международном банковском форуме «Банки России - XXI век» (г. Сочи, 2-3 сентября 2005 г.) // Вестник банковского дела. 2006. № 9. С. 18.
2. Банковский надзор. Европейский опыт и российская практика // Пособие, подготовленное в рамках проекта «Обучение персонала Банка России. Этап III» под. ред. Микаэа Олсена. М. 2005. С. 24.
3. Голубев С.А. Правовое регулирование государственного управления банковской системой в Российской Федерации и в зарубежных странах: сравнительно-правовой анализ.- М.: ЗАО Юстицинформ, 2004. С. 269-270; Банковский надзор. Европейский опыт и российская практика // Пособие, подготовленное в рамках проекта «Обучение персонала Банка России. Этап III» под. ред. Микаэа Олсена. М. 2005. С. 24.
4. Ларина Л.И. Выступление на Международном банковском форуме «Банки России - XXI век» (г. Сочи, 2-3 сентября 2005 г.) // Вестник банковского дела. 2006. № 9. С. 34.
5. Котляров М.А. Реформа банковского надзора в России: от ведомственного контроля к мегарегулированию // Банковское дело. 2007. № 4. С. 11.



ФУҚАРОЛИК, ИҚТИСОДИЙ, ЖИНОЯТ, МАЪМУРИЙ СУД ИШЛАРИ ВА МАЪМУРИЙ ҲУҚУҚБУЗАРЛИК ТЎҒРИСИДАГИ ИШЛАРНИ КЎРИШ БИЛАН БОҒЛИҚ БЎЛГАН ЧИҚИМЛАРНИНГ АҲАМИЯТИ

Нуритдинов Жамшидхон Мамутхонович,
Адлия вазирлиги Юридик таълим
ва суд-экспертиза бошқарма бошлиғи

Аннотация: Мазкур мақолада фуқаролик, иқтисодий, жиноят, маъмурий суд ишлари ва маъмурий ҳуқуқбузарлик тўғрисидаги ишларни кўриш билан боғлиқ бўлган чиқимларнинг аҳамияти тадқиқ этилган. Фуқаролик, иқтисодий, жиноят, маъмурий суд ишлари ва маъмурий ҳуқуқбузарлик тўғрисидаги ишларни кўриш билан боғлиқ бўлган чиқимлар юзасидан айрим қонун ҳужжатларига ўзгартиш ва қўшимчалар киритиш бўйича таклифлар берилган.

Калит сўзлар: чиқим, процессуал чиқимлар, процесснинг молиявий воситаси, тўловлар.

Мамлакатимизда суд-ҳуқуқ тизимини янада такомиллаштириш, суд экспертлик фаолияти самарадорлигини ошириш, ушбу соҳани замонавий, юқори аниқликдаги таҳлил воситалари билан жиҳозлаш орқали одил судловни таъминлашга алоҳида эътибор қаратилмоқда.

Одил судловни **процессуал чиқимларсиз** тасаввур этиб бўлмайди. Зеро, мазкур институт жиноят ишларини юритиш жараёнининг барча босқичларидаги процессуал ҳаракатларни амалга оширишни ташкилий-моддий жиҳатдан таъминлаш билан бирга, иштирокчиларнинг мулкӣ манфаатларини ҳимоялашга ҳам хизмат қилади.

Шуни алоҳида қайд этиш лозимки, **фуқаролик, иқтисодий, жиноят, маъмурий суд ишлари ва маъмурий ҳуқуқбузарлик тўғрисидаги ишларни кўриш билан боғлиқ бўлган чиқимларнинг аҳамиятини** қуйидагиларда кўриш мумкин:

- ишларни кўриб чиқиш учун **зарурий шарт-шароитларни** яратиб бериш;
- процесс иштирокчиларининг моддий манфаатларини самарали муҳофазалаш, бу ўз навбатида уларнинг **процессларда тўлиқ ва ўз вақтида иштирокини таъминлайди**;
- **турли соҳага оид билим ва кўникмаларга** эга бўлган мутахассислар ҳамда зарур маълумотга эга **иштирокчиларни** кўпроқ жалб этиш орқали **иш сифатини ошириш**;
- ишларни юритишда **сарфланган харажатлар миқдорини аниқлаш** ва уларни **ундириб олишни** таъминлаш.

Бошқача айтганда, мазкур институт том маънода **процесснинг молиявий воситаси** бўлиб хизмат қилади.

Бироқ, шунга қарамасдан, бугунги кунда **процессуал чиқимлар институти** амалда тўлиқ ишламаётган эди.

Натижада суд ва тергов органларига ишда кўмаклашувчи шахсларни жалб этишда турли хил қийинчиликлар туғдиришига, шунингдек, ишда иштирок этган шахсларнинг транспорт воситалари ва турар-жой билан боғлиқ харажатлари учун чиқимдор бўлишига олиб келган.

Шунингдек, мукаддам ушбу муносабатлар Ўзбекистон Республикасининг 1992 йил 3 июлдаги **“Гувоҳлар, жабрланувчилар, экспертлар, мутахассислар, таржимонлар ва ҳолисларнинг қилган харажатларини тўлаш тартиби ва миқдорлари тўғрисида”**ги 661-ХП-сонли Қонуни (2022 йил 5 ноябрдан ўз кучини йўқотган) билан тартибга солинганди.

Мазкур Қонун билан белгиланган тўлов миқдорлари ҳамда тўлаб бериш тартиблари бугунги кун талабларига тўғри келмаслиги, муносабатлар аниқ ва батафсил белгиланмаганлиги сабабли аксарият ҳолларда тегишли тўловлар амалга оширилмасдан қолинганди.

Натижада ишда кўмаклашувчи шахслар томонидан тегишли хизматлар кўрсатилишига қарамасдан **амалиётда уларга маблағлар тўлаб берилмаган**.

Бу ўз навбатида иш юзасидан тергов ва суриштирув органлари томонидан ишга кўмаклашувчи шахсларни жалб қилишда **турли хил қийинчиликлар ва тўсқинликларни юзага келтираётганди**.

Мазкур муаммоларни ижобий ҳал этиш ҳамда ишга жалб қилинган шахсларга тўланиши лозим бўлган маблағларни тўланишига оид муносабатларни тўлиқ тартибга солинишини таъминлаш мақсадида, Адлия вазирлиги томонидан Ўзбекистон Республикасининг **“Ўзбекистон Республикасининг айрим қонун ҳужжатларига ўзгартиш ва қўшимчалар киритиш, шунингдек айрим қонун ҳужжатларини ўз кучини йўқотган деб топиш тўғрисида”**ги 2022



йил 3 августдаги ЎРҚ–786-сон Қонунининг 10-моддаси ҳамда Ўзбекистон Республикаси Президентининг 2019 йил 17 январдаги ПҚ–4125-сон қарори билан тасдиқланган 2019-2020 йилларда суд-экспертлик фаолиятини янада такомиллаштириш бўйича “Йўл харитаси”-нинг 2-банди ижроси юзасидан **Хукумат қарори лойиҳаси ишлаб чиқилган.**

Ўз навбатида, бунинг натижасида, **жорий йилнинг 28 октябрь куни “Жабрланувчилар, гувоҳлар, экспертлар, мутахассислар, таржимонлар ва ҳолисларга тўланиши лозим бўлган маблағларни ҳисоблаш ва тўлаш тартиби тўғрисидаги низомни тасдиқлаш ҳақида”**ги 570-сон қарори қабул қилинди.

Хукумат қарори билан тасдиқланган ушбу Низомга асосан бир қатор тартиблар ва қоидалар белгиланди.

Унда бир қатор қуйидаги янгиликлар мавжуд. Хусусан:

– жабрланувчилар, гувоҳлар, экспертлар, мутахассислар, таржимонлар, ҳолисларга тўланадиган **тўловлар** ва қоплаб бериладиган **ҳаражатлар турлари назарда тутилди.**

Хусусан, доимий яшаш жойлари узоқда бўлганлар учун келиб-кетиш харажатлари, меҳмонхона харажатлари, кундалик харажатлари, эксперт, таржимон, мутахассисга хизмат топшириғи билан боғлиқ бўлмаган вазифаларни бажарганлик учун тўловлар ҳамда доимий иш ҳақи олмайдиган жабрланувчилар, гувоҳлар ва ҳолислар **одатдаги машғулотида чалғитганлик учун тўловлар** шулар жумласидандир.

– жабрланувчилар, гувоҳлар, экспертлар, мутахассислар, таржимонлар, ҳолисларга тўланадиган **тўловлар** ва **ҳаражатларни қоплаш миқдорлари белгилаб берилди.**

– жабрланувчилар, гувоҳлар, экспертлар, мутахассислар, таржимонлар ва ҳолислар харажатларини қоплаш ва тўловларни амалга ошириш **тартиби белгиланди.**

– **Низомга мувофиқ**, масъул органлар (мансабдор шахслар) томонидан ишда иштирок этишга жалб этилган қуйидаги шахсларга ушбу Низомда белгиланган тартибда ҳақ тўлаб берилади:

а) **жабрланувчилар ва ишга кўмаклашувчи шахсларга:**

уларнинг доимий яшаш жойларидан ташқаридаги ҳудудларда ўтказиладиган процессуал ҳаракатларни амалга ошириш **жойига келиб-кетиш харажатлари;**

тураржой билан боғлиқ харажатлари (меҳмонхона ёки тураржой ижараси);

кундалик харажатлари;

б) **эксперт, таржимон, мутахассисга ишда иштирок этишда ўз вазифаларини бажарганлиги учун**, ушбу вазифалар хизмат топшириғи тартибда бажарилган ҳоллар бундан мустасно;

в) **доимий иш ҳақи олмайдиган жабрланувчилар** ва уларнинг қонуний вакили, гувоҳлар ва ҳолисларга ишда иштирок этишга уларни одатдаги машғулотида қолдирилганлик (чалғитганлик) учун.

Низомга мувофиқ, агарда қонунчилик ҳужжатларида **манфаатдор томонлар ўртасида шартнома тузилиши** назарда тутилган бўлса, **ишда иштирок этишга жалб этилганлик учун шартномада** белгиланган миқдорда ва тартибда ҳақ тўлаб берилади.

Мисол учун, баҳоловчиларни суд эксперти ёки мутахассис сифатида суд ва тергов органларига жалб қилишда **“Баҳолаш фаолияти тўғрисида”**ги қонунига мувофиқ шартнома тузилиши керак эди, шу сабабли аксарият ҳолатлар бу каби мутахассисларни жалб қилинишида тўсқинликлар мавжуд эди.

Шу каби, мамлакатимиздаги **нодавлат суд-экспертиза ташкилотлари** ҳам фаолият юритаётган бўлиб, улар шартнома асосида тадқиқотларни амалга ошириши сабабли, асосан Жиноят ва МЖТКга доир ишларда уларни жалб қилишда муаммолар мавжуд эди.

Низомда Ишга кўмаклашувчи шахслар ҳамда жабрланувчиларга тўланиши лозим бўлган харажатлар қуйидаги маблағлар ҳисобидан қопланади:

фуқаролик, иқтисодий ҳамда маъмурий суд ишлари бўйича тегишли илтимоснома билан мурожаат қилган тараф томонидан суднинг депозит ҳисобварағига олдиндан киритилган маблағлар;

жиноят ишлари бўйича Ўзбекистон Республикаси Давлат бюджетидан махсус ажратиладиган маблағлар;

маъмурий ҳуқуқбузарликлар тўғрисидаги ишлар бўйича масъул органларнинг бюджет маблағлари бўйича харажатлар сметаларида назарда тутилган маблағлар ҳамда уларнинг бюджетдан ташқари маблағлари.

– **Низомга кўра ишга кўмаклашувчи шахслар ҳамда жабрланувчилар:**

а) процессуал ҳаракатларни амалга ошириш жойига келиб-кетиш харажатлари:



- умумий фойдаланиладиган транспортнинг барча турларида юриш (таксидан ташқари) қиймати;

- транспортда йўловчиларни давлат томонидан **мажбурий суғурталаш бўйича** тўловлар;

- тасдиқловчи ҳужжатлар мавжуд бўлган тақдирда, йўлда юриш ҳужжатларини олдиндан сотиш, самолёт ва поездларда жойларни бронлаш хизматлари бўйича тўловлар;

- йўл ҳужжатлари мавжуд бўлмаган тақдирда, ҳар бир километрга базавий ҳисоблаш миқдорининг 0,1 фоизи миқдорида.

б) тураржой билан боғлиқ харажатлари (меҳмонхона ёки тураржой ижараси) тураржой билан боғлиқ харажатларини **бир кунлик қоплаш** (меҳмонхона ёки тураржой ижараси) **миқдори** базавий ҳисоблаш миқдорининг **1,5 бараваридан ошмаслиги** лозим;

в) кундалик харажатлари учун ҳақ базавий ҳисоблаш миқдorigа нисбатан қуйидаги коэффициентларда, **жами 0,35 гача** миқдорда тўланади:

овқатланиш (алкоголь ва тамаки маҳсулотлари бундан мустасно) харажатларини тасдиқловчи ҳужжатлар (чеклар) тақдим этилганда — 0,25 гача миқдорда тўланади;

бошқа харажатлари учун — 0,10 миқдорида тўланади.

Мазкур тартиб келгусида фуқароларимизнинг Бош қомусимизда белгиланган ҳуқуқларини тўлиқ таъминланишига, процесс иштирокчиларининг моддий манфаатларини самарали муҳофазаланишига, зарур ҳолатларда жабрланувчилар, гувоҳлар, холисларни ҳамда мустақил экспертлар, мутахассислар, таржимонларни ишда иштирок этиши орқали **одил судлов сифати оширилишига** ҳамда **судда тортишувчанлик институни янада таъминлашга** хизмат қилади.



DAVLAT XIZMATCHILARINI ROTATSIYA QILISHNING HUQUQIY ASOSLARINI RIVOJLANTIRISH MASALALARI

Dilshoda Saydullayeva

Toshkent Davlat yuridik universiteti talabasi

Telefon:+998(33)7920210

saydullayeva2002@gmail.com

Annotatsiya: Ma'lum bir lavozimda uzoq yil ishlagan, davlat xizmatchilari shu lavozimga teng bo'lgan boshqa lavozimga o'tkazilishi davlat xizmatchisining rotatsiyasi hisoblanadi. Rotatsiya asosan davlat xizmatchilarining malaksini oshirish, davlat boshqaruvining samaradorligini ko'paytirish va korrupsion xavflarni oldini olish maqsadida amalga oshiriladi. Lekin bu institutning yetarli huquqiy asoslari yaratilmagani ham bir qator muammolarni keltirib chiqarmoqda. Turli olimlarning fikrlariga ko'ra esa aynan mana shu holat bir qator muammolar natijasida o'z yechimini topa olmayapti. Bular qatoriga byurokratik elitaning qarshiligi va siyosiy aralashuvlar kiradi. Shuningdek, bu muammolarga aniq yechimlar berish orqali tizim faoliyatini yanada yaxshilash mumkin.

Kalit so'zlar: rotatsiya, davlat xizmatchisi, byurokratik elita, siyosiy aralashuv, meritokratiya, davlat fuqarolik xizmati, tuzilmaviy islohot, qonun.

Davlat xizmatchilarining rotatsiya - ma'lum bir lavomda uzoq yil ishlagan xizmatchilarni, shu lavozimga teng bo'lgan, lekin ayni ishlayotgan o'rnidan boshqa joyda joylashgan ish o'rniga o'tkazishda ko'rinadi. Davlat xizmatchilarining rotatsiyasi davlat boshqaruvining samaradorlikni oshirish, korrupsiyaning oldini olish va malaka oshirishga ko'maklashishga qaratilgan muhim jihati. Biroq, bu amaliyot uchun mustahkam qonunchilik bazasini yaratish muammolarga to'la. Amaliyotda asosan, davlat xizmatchilari aynan bir organ tizimida bir hududdan ikkinchi hududda joylashgan organlarga "ko'chiriladi".

Aynan man shu "ko'chirish" tartibi ayni bir qonun normasida belgilanmagan bo'lib, bu asosan, har bir organning ichki idoraviy-normativ hujjatlarida belgilangan. Bu esa o'z-o'zidan davlat xizmatchisining rotatsiya qilish tartibini har bir organ uchun farqli ekanligidan dalolat beradi. Umumiy tartibda esa davlat xizmatchilarini rotatsiyasi faqatgina "Davlat fuqarolik xizmati to'g'risida" gi qonunning 39-moddasida aytilgan bo'lib, lekin ayni moddada ham to'liq holatda ochib berilmagan.

Davlat xizmatchisining rotatsiyasini huquqiy asoslantirish masalasini yoritir ekanmiz, ushbu amaliyotning hozirgi holatida kelib chiqadigan qator kamchiliklarga ham to'xtalib o'tamiz. Birinchi o'rinda, yuqorida aytilgan o'tganim – ushbu sohani tartibga solish masalasiga qonun hujjatlarida aniqlik kiritilmaganligi eng birinchi ko'zga ko'rinadigan muammolardan biri hisoblanadi. Huquqiy fanlar nazariyasida, qonunosti hujjatlari – shaxslarning huquq va erkinliklarini belgilamasligi kerakligi, demokratik davlatda shaxslarning huquq va majburiyatlari faqatgina Konstitutsiya va qonunlarda o'rnatilishi kerakligi turli olimlar tomonidan ilgari suriladi. Ayni holda esa davlat xizmatchisini rotatsiya qilish ham davlat xizmatchisining mehnat munosabatlari bilan bog'liq huquqlariga taalluqlidir. Bu esa o'z-o'zidan ushbu tizimni aynan qonun normalarida to'liq va aniq ochib berilishini talab qiladi. Aynan bizning qonunchilik tizimimizda ushbu jarayon haqida faqatgina yuqorida aytganimdek, "Davlat fuqarolik xizmati to'g'risida" gi qonunning bir moddasida to'xtalib o'tilgan bo'lib, hattoki, Mehnat kodeksida ham rotatsiya qilish masalasiga to'xtalinmagan. Shuningdek, ushbu jarayon idoraviy-normativ hujjatlarda ham yetarlicha yoritib berilmagan. Misol uchun, "Ichki ishlar organlarida xizmatni o'tash tartibi to'g'risida" gi Nizom, "Davlat soliq qo'mitasi to'g'risida" gi Nizomlarda qisman ochib berilgan bo'lib, ushbu tartib Qo'mita va Vazirlik tomonidan belgilanishi aytilgan. Shu sohada fikr yuritgan olimlardan biri R. Jones: "Ko'plab mamlakatlarda davlat xizmatining rotatsiyasiga oid aniq qonunchilik qoidalari yo'q, bu noaniqlik va rotatsiya qilishning izchil amalga oshirilmasligiga olib keladi"¹, - deya fikr bildirgan. Darhaqiqat, davlat xizmatchisining rotatsiyasi tartibini aniq belgilamaslik – huquqdagi ayrim bo'shliqlarni vujudga kelishiga sabab bo'ladi. Bu esa o'z-o'zidan korrupsiya va mansabdor shaxslarning o'zboshimchalik bilan qaror qabul qilishiga mezon bo'ladi.

Bundan tashqari, davlat xizmatchilarini rotatsiya qilishda duch keladigan yana bir muammolardan

¹ Jones, R. Legislative Clarity and Civil Service Rotation: A Comparative Analysis. Governance Studies Quarterly -2018. 543-558.



biri - resurslarning cheklanganligidir. Albatta, bu yerda gap davlat yoki ish sharoitidagi resurslar haqida ketmayapti. Bu yerda gap davlat xizmatchilarining bilim resurslari haqida ketmoqda. Ko'pincha, davlat xizmatchilari rotatsiya qilingandan so'ng yangi mehnat majburiyatini amalga oshirish uchun yetarli malaka va tajriba yetishmaydi va bu holat nafaqat O'zbekiston amaliyotida, balki jahon amaliyotida ham dolzarb muammolardan biri hisoblanadi. Shu sohada tadqiqot qilgan olimlardan biri A. Black tomonidan aniqlanganidek, "O'qitish va salohiyatni oshirish uchun cheklangan resurslar rotatsiya siyosatini amalga oshirishga to'sqinlik qilishi mumkin"¹. Davlat xizmatchilarining ko'nikmalarini rivojlantirish va qo'llab-quvvatlash mexanizmlariga tegishli sarmoya kiritilmasa, ularning rotatsiya orqali yangi rollarga moslashish uchun tajriba va tayyorlik yetishmasligi holati aniq fakt bo'lib qoladi.

Ushbu kamchiliklar aynan rotatsiya qilishni ko'zlanganidek muvaffaqiyatli va samarali bo'lmasligiga olib keladi. Shuningdek, yana shunday bir omillar borki, rotatsiya institutining ayni aniq tartibini belgilashga qarshilik qiladi. Bulardan biri – byurokratik elitaning qarshiligi. Yana bir olim J. Smithning fikriga ko'ra, "Ko'pincha mustahkam o'rnashgan byurokratik elita o'z ta'sirini yo'qotishdan va o'rnatilgan kuch dinamikasini buzishdan qo'rqib, rotatsiya siyosatiga qarshilik ko'rsatadi"². Ya'ni, ayni bir lavozimdagi yuqori mansabdorlar rotatsiya qilingach o'z kuchi va ta'sirini yo'qotib qo'yishdan qo'rqib, rotatsiya qilishning qonuniy tartibini belgilashga va umuman ushbu institutga qarshi bo'lishadi. Bu qarshilik qonun hujjatlarining qabul qilinishiga yoki byurokratik sabotaj orqali samarali amalga oshirilishiga to'sqinlik qilishi mumkin. Yana qarshiliklardan biri bu aynan ushbu sohaga siyosiy manfaatlar yuzasidan aralashuvdir. Tadqiqotchi-olim L. White aytganidek, davlat xizmatiga siyosiy aralashuv shaffof va xizmatga asoslangan rotatsiya tizimini rivojlantirishga putur etkazishi mumkin³. Siyosiy manfaatlar professional fikrlardan ustun bo'lsa, rotatsiya siyosati sodiqlikni mukofotlash yoki norozi ovozlarni chetga surish uchun sun'iy o'zgartirilishi mumkin. Bunday holat aholining davlat xizmatining halolligi va xolisligiga bo'lgan ishonchini so'ndiradi.

Shu o'rinda savol tug'iladi, ushbu institutni tartiga solish uchun uni alohida qonun va qonunosti hujjatlarida mustahkamlab qo'yish shartmi? Savolga javob olish uchun esa jahon tajribasiga yuzlanamiz.

Dunyoda davlat xizmati eng yaxshi amalga oshiriladigan davlatlardan biri bo'lgan Germaniya birinchi yuzlanishimiz to'g'ri bo'ladi. Germaniyada faqat davlat xizmatchilarining milliy darajada rotatsiyasiga bag'ishlangan maxsus federal qonun yoki qonun osti hujjati yo'q. Shu bilan birga, davlat xizmatchilarining rotatsiyasini tartibga soluvchi tamoyillar va qoidalar davlat xizmati, ishga joylashish va ma'muriy tartib-qoidalar bilan bog'liq bo'lgan turli huquqiy bazalarda belgilanishi mumkin. Lekin, ushbu institut "Davlat xizmati to'g'risida" gi Federal qonun (Bundesbeamtengesetz) va har bir federal hududning (Bundesland) tegishli davlat xizmati qonunlari bilan tartibga solinadi. Bu qonunlar, odatda, davlat xizmatining turli jihatlarini, jumladan, ishga qabul qilish, ko'tarilish va martaba oshirishni ko'rib chiqadi. Rotatsiya siyosati ushbu qonunlarda aniq ko'rsatilmagan bo'lsa-da, davlat xizmati to'g'risidagi nizomlarda ko'pincha tashkilot ehtiyojlari, martaba oshirish maqsadlari va kasbiy malakadan kelib chiqqan holda ish o'rinlarini almashtirish, o'tkazish va tayinlash qoidalari ko'zda tutilgan. Bundan tashqari, Germaniya hukumati tarkibidagi muayyan idoralar, vazirliklar yoki idoralar davlat xizmatchilarining rotatsiyasiga oid ichki ko'rsatmalar yoki siyosatlariga ega bo'lishi mumkin. Ushbu ichki qoidalar odatda tegishli tashkilotlarda rotatsiya dasturlarini amalga oshirish tartibi, mezonlari va mulohazalarini belgilaydi. Germaniyada davlat xizmatchilarining rotatsiyasi bo'yicha eng aniq va dolzarb ma'lumotlarni olish uchun "Davlat xizmati to'g'risida" gi Federal qonunning tegishli qoidalari, amaldagi davlat xizmati qonunlari va har qanday ichki qoidalar yoki ko'rsatmalar bilan tanishish tavsiya etiladi. Germaniyadagi kabi tizimga ega bo'lgan yana bir davlatlardan biri bu Amerika Qo'shma Shtatlaridir. Amerikada ham ushbu soha alohida bir qonun bilan tartibga solinmaydi, lekin davlat xizmati to'g'risidagi normativlarda bu haqida so'z boradi. Ya'ni, 1978-yilda qabul qilingan "Davlat xizmatini isloh qilish to'g'risida" gi qonunda rotatsiya qilish tartibi ko'rsatilgan. Shuningdek, ushbu soha Xodimlarni boshqarish idorasi (OPM) tomonidan o'rnatilgan qoidalar bilan tartibga solinadi. Bundan tashqari, alohida shtatlarda davlat xizmati to'g'risidagi o'z qonunlari va qoidalari bo'lishi mumkin. Kanadada ham ushbu tizim tayinlashlar federal darajadagi

¹ Black, A. Resource Constraints in Civil Service Rotation: Implications for Policy Development. Public Administration Review – 2020. 321-335.

² Smith, J. Bureaucratic Elites and Civil Service Rotation: Challenges and Opportunities. Public Management Journal-2019. 89-104.

³ White, L. Politicization of Civil Service Rotation: Implications for Governance. Political Science Quarterly – 2021. 401-417.



“Davlat xizmatchisining bandligi to’g’risida” gi qonun (PSEA) bilan tartibga solinadi, lekin alohida qonun normasi uchramaydi. Avstraliyada davlat xizmatiga tayinlanishlar 1999-yilda qabul qilingan “Davlat xizmati to’g’risida” gi qonun bilan federal darajada va har bir shtat va hududda tegishli qonunlar bilan tartibga solinadi. Yaponiyada ham bu tizim alohida qonun bilan emas, balki “Davlat xizmatining milliy qonuni” asosida amalga oshiriladi. Faqatgina Buyuk Britaniya va Fransiya bu borada farqli xarakterga ega, Xususan, Britaniyada davlat xizmatiga tayinlanishlarni tartibga soluvchi keng qamrovli qonunchilik hujjatlari mavjud, jumladan, 2010-yildagi “Konstitutsiyaviy islohotlar va boshqaruv qonuni” va Davlat xizmati kodeksi bulardan eng asosiylaridir. Rotatsiya institute alohida hujjat bilan belgilanmagan bo’lsa-da, ushbu qonunlar asosida keng yoritilgan. Fransiya esa bu tizim Davlat xizmati kodeksi asosida amalga oshiriladi va keng tarzda yoritilgan. Umuman olganda, ko’pgina mamlakatlarda davlat xizmatchilarining tayinlanishini tartibga soluvchi qonunlar yoki qonunosti hujjatlari mavjud. Bu huquqiy bazalar mamlakatning ma’muriy tuzilishi, huquqiy an’analari va siyosiy tizimiga qarab ko’lami, tafsiloti va amalga oshirilishi jihatidan farq qiladi.

Demak, bularni tahlil qilib, bir narsani tushunishimiz mumkinki, hech bir rivojlangan mamlakat aynan davlat xizmatchisining rotatsiya qilish tartibi to’g’risida alohida qonun normasiga ega emas, balki uni davlat xizmatining tarkibiy qismi sifatida qaragan holda davlat xizmati, davlat boshqaruvi to’g’risida qonunlarda to’xtalib o’tgan. Shu sababli, biz ham ushbu sohani shu turdagi qonun doirasida aniq o’rnatilishini taklif sifatida berishimiz mumkin. Bu esa ushbu institutning turli organlar faoliyatida farqli bo’lib qolishini oldini oladi. Shuningdek, ushbu sohalarida vakolat berilgan yuqori organlar amaldorlarining o’zbshimchaligi va korrupsion xarkatlariga barham beradi.

Aynan ushbu tizimni, avvalo, qonun, aynan shu qonun asosida keyinchalik qonunosti normalarda mustahkamlanishi ushbu muammolarning birdan-biri yechimi hisoblanadi, lekin tartibni o’rnatish bosqichma-bosqich amalga oshirilsa yanada samaraliroq natija beradi. Ushbu bosqichma-bosqich olib borishga bir qator takliflar berib o’tgan bo’lar edim. Va ushbu takliflarni quyidagi jadval orqali tushunib olishingiz mumkin:



Yuqoridagi jadvalni bosqichliligi bo’yicha tushuntiradigan bo’lsam, birinchi bo’lib, qonunchilik qoidalariga aniqlik kiritish masalasiga to’xtalamiz. Mamlakatimiz bu sohadagi muammolarni oldini olish uchun birinchi o’rinda davlat xizmatida rotatsiyaning davomiyligi, mezonlari va protsessual jihatlarini belgilab beruvchi maxsus qonun hujjatlarini qabul qilishi kerak. Ushbu qonunchilik har tomonlama bo’lishi kerak, bunda noaniqlik yoki noto’g’ri talqin qilish uchun o’rin qoldirmasligi zarur. Keyingi o’rinda, institutsional islohot amalga oshirilishi kerak. Davlat xizmati institutlari doirasida tuzilmaviy islohotlarni amalga oshirish institutsional inertsyani bartaraf etishga yordam beradi. Ya’ni davlat xizmatchilarini rotatsiya qilish davrida organlr tizimidagi ayrim buzilishlar vujudga kelishini oldini oladi. Bu tashkiliy ierarxiyalarni qayta qurish, qarorlar qabul qilish jarayonlarini tartibga solish, moslashish va innovatsiya madaniyatini rivojlantirishni o’z ichiga olishi mumkin. 3-bosqichda biz monitoring va baholash tizimini ishga tushirishimiz zaruru. Rotatsiya siyosatini muntazam ravishda monitoring qilish va baholash ularning ta’sirini baholash va yaxshilash sohalarini



aniqlash uchun zarur. Bu jarayon davlat xizmatchilarining fikr-mulohazalarini olish, qonunchilik qoidalariga rioya etilishini nazorat qilish va rotatsiya amaliyotini davriy ko'rib chiqishni o'z ichiga olishi kerak. Rotatsiya jarayonlarini nazorat qilish uchun mas'ul bo'lgan mustaqil organlarni tashkil etish ularni siyosiy aralashuvdan himoya qilishga va monitoring qilishga yordam beradi. Va bu yuqoridagi aytganimiz mamlakatimizdagi rotatsiya qilish tizimini har bir organ uchun bir xil amalga oshirilishini ta'minlaydi. Bundan keyingi o'rinda biz davlat xizmatchilarining potensialini oshirishga sarmoya kiritishimiz zarur. Kadrlarni o'qitish va salohiyatni oshirish tashabbuslari uchun resurslarni taqsimlash davlat xizmatchilarining rotatsiyaga munosib tayyorlanishini ta'minlash uchun muhim ahamiyatga ega. Shuningdek, rotatsiya qilingan davlat xizmatchisiga dastlabki davrda tajribali xodimlar tomonidan muraabbiylik yordamlari berilishi ham katta samara berishi mumkin. Beshinchi o'rinda esa davlat xizmatini depolitizatsiya qilish zarur. Ya'ni ushbu institutning har bir davlat xizmatchisi uchun teng amal qilishini ta'minlash zarur. Hukumatimiz davlat xizmatiga qabul qilish, ko'tarilish va rotatsiya qilishda meritokratiya (imkoniyatlarning tengligi) va professionallik tamoyillarini qo'llab-quvvatlashi kerak. Eng so'nida esa byurokratik elitlarni jalb qilish zarur. Mustahkamlangan byurokratik elitaning qarshiligini yumshatish uchun siyosatchilar asosiy manfaatdor tomonlar bilan muloqot va maslahatlashuvlarda qatnashishi kerak. Konfliktlarni to'g'ri hal qilish rotatsiya siyosatini yanada silliq amalga oshirishga yordam beradi. Bu bosqichni mamlakatimiz tizimiga moslashtiradigan bo'lsak, yuqori lavozimlarda faoliyat yuritadigan davlat xizmatchilari bilan ushbu tizimning har bir jihatlarini tahlil qilib, ularga tizim haqida tushunchalar berish zarur.

Ushbu tavsiyalarni amalga oshirish orqali mamlakatimiz davlat xizmatchilarining rotatsiyasi uchun mustahkam huquqiy bazani ishlab chiqishdagi murakkabliklarni yengib o'tadi va davlat boshqaruvida shaffoflik, hisobdorlik va professionallikni oshirishga muvofiq bo'ladi.

Davlat xizmatchilari rotatsiyasining mustahkam huquqiy asoslarini ishlab chiqish davlat boshqaruvida mas'uliyat, kasbiy mahorat va innovatsiyalarni rivojlantirish uchun muhim ahamiyatga ega. Biroq, rotatsiya siyosatining samaradorligi va yaxlitligini ta'minlash uchun qonunchilikdagi noaniqlik, byurokratik qarshilik, siyosiy aralashuv va resurslarni cheklanishi kabi ko'plab muammolarni hal qilish kerak. Mavjud adabiyotlar va ilmiy nutqlardan tushunchalar olish orqali siyosatchilar ushbu muammolarni hal qilishlari va davlat xizmatini boshqarishda mazmunli islohotlarni ilgari surishlari mumkin. Rotatsiya siyosati oshkoralik, meritokratiya va davlat xizmatining mukammalligi tamoyillariga asoslanishini ta'minlash orqali ushbu muammolarni kompleks hal etish zarur.

Foydalanilgan adabiyotlar:

1. "Davlat fuqarolik xizmati to'g'risida" gi qonun, 2022;
2. Ichki ishlar organlarida xizmatni o'tash tartibi to'g'risidagi Nizom;
3. Davlat soliq qo'mitasi to'g'risidagi Nizom;
4. Davlat xizmati to'g'risidagi Federal qonun (Germaniya);
5. Davlat xizmatini isloh qilish to'g'risidagi qonun, 1978 (AQSh);
6. Davlat xizmatchisining bandligi to'g'risidagi qonun (Kanada);
7. Davlat xizmati to'g'risidagi qonun, 1999 (Avstraliya);
8. Davlat xizmati kodeksi (Buyuk Britaniya);
9. Davlat fuqarolik xizmati kodeksi - Code de la Fonction Publique (Fransiya);
10. Jones, R. Legislative Clarity and Civil Service Rotation: A Comparative Analysis. Governance Studies Quarterly -2018. 543-558.
11. Black, A. Resource Constraints in Civil Service Rotation: Implications for Policy Development. Public Administration Review – 2020. 321-335.
12. Smith, J. Bureaucratic Elites and Civil Service Rotation: Challenges and Opportunities. Public Management Journal-2019. 89-104.
13. White, L. Politicization of Civil Service Rotation: Implications for Governance. Political Science Quarterly – 2021. 401-417.
14. F.B.Isayeva. Davlat xizmatini o'tash. TDYUI-2012.



ТАРИХ САҲИФАЛАРИДАГИ ИЗЛАНИШЛАР ЙЎЛИДАГИ ТАДҚИҚОТЛАР

ЎЗБЕК ХАЛҚНИНГ ИЖТИМОЙ ТУРМУШИДА ДИНИЙ ТАСАВВУРЛАРНИНГ ЎРНИ

Аллаберганова Илмира Сатимбоевна
Тошкент тиббиёт академияси Урганч филиали
Ижтимоий фанлар кафедраси ўқитувчиси

Кириш. Ўзбек халқнинг ижтимоий, оилавий - маиший ва шахсий турмушида диний тасаввурлар муҳим ўринни эгаллаб келган. Дин ибтидоий жамоа тузумидан ҳозиргача халқимиз маънавий маданиятининг таркибий қисми сифатида жамиятнинг, оила ва шахс ҳаётининг барча ҳужайраларигача сингиб кетган. Унинг илдизи энг қидимги том даврига бориб тақалади ва бутун кейинги тарихий тараққиёт жараёнида турли шаклда намоён бўлиб келган.

Масаланинг мазмуни. Ибтидоий диний эътиқодларнинг энг қадимий шаклларида бири **тотемизм** бўлиб, у илк уруғчилик жамияти даврида пайдо бўлган. Тотемизм тушунчаси айрим шахснинг ёки бир гуруҳ кишиларнинг, уруғ ёки қабиланинг купинча қандадир бир хайҳон ёки усимлик билан, баъзан жонсиз моддий буюм ёки табиат ҳодисалари билан ғайритабиий яқинлиги, ҳатто қонқариндошлик алоқаси бор, деган эътиқодни англатади. Айрим тотемистик тасаввурлар сарқитларини ўзбекларнинг ойлавий маиший урф-одатларида ҳозиргача учратиш мумкин. Масалан, отга сиғиниш ва унинг гўштини истеъмол қилишдаги иримлар, муқаддас қушлар ва ҳайвонларнинг суяги, тирноғи пари ва ҳ.к ларни тумор шаклида ишлатиш кабилар тотемистик тасаввурлар қолдиқлари эканлигини тадқиқотчилар қайд қилганлар.

Яна бир қадимий диний эътиқод шаклларида **Фетишизм** дин тараққиётининг барча поғоноларида ибодатнинг муҳим элементи сифатида оддий илк динлардан то ҳозирги мураккаб жаҳон динларигача ҳаммасида намоён бўлади. Фетемизм - португалча - **Фетимо** сузидан тумор, сеҳрланган буюм деган маънони беради. Фетемизмнинг моҳияти шундаки, дахматли табиат ёки бераҳм ижтимоий кучлар олдида ожизлик қилган одам хурофий қурқинг туйғулари асосида қандайдир ғайритабиий кучдан мадад кутади, унинг химоясига умид боғлайди.

Ўзбекларда фетишизмнинг энг ёрқин намунаси ёмғир чақириш маросимида қўлланиладиган сеҳрли яда тошидир. Дастлаб бу тўғрисида XI асрда Маҳмуд Қошғарий маълумот беради. Унинг таърифича, туркий халқларда ёмғир, шамол ва бошқаларни талаб қилиш учун маҳсус тошлар билан фол очиш одатдир. Бу одат улар орасида кенг тарқалгандир

Теотемистик тасаввурлар ва фетемизм билан боғлиқ ниҳоятда кенг тарқалган ва ҳозиргача сақланиб келган илк дин шаклларида яна бири **Магия** (сеҳргарлик) хисобланади. Магия ёлғон ва кузга қуринмайдиган сеҳрли алоқа ва таъсирларнинг табиатда мавжудлигига ишонтириш, айрим ҳолларда одам билан табиат уртасидаги муносабатларга узаро таъсир утказиш бир одамнинг иккинчи бир шахсга қила билиш қобилиятига эга эканлигидан иборат диний эътиқоддир. Бу эътиқод асосида айрим одамлар муайян усул ва воситалар орқали табиатга ва бошқа одамларга узи истаганча фойда ёки зарар етказиш мумкин деган тушунча ҳосил қилганлар. Сеҳргарлик билан табиий ҳодисаларни узига буйсундириш ёки айрим шахсларга таъсир қилиш мақсадида утказиладиган хатти-харакатлар ва шу билан шуғулланадиган шахслар бизнинг давримизга етиб келган. Ҳатто ҳозирги илмий - техника тараққиёти замонида ҳам сеҳргарлик билан кишиларни давом, тақдирга таъсир қилиш мумкин деган тасаввурларга эга айрим шахсларни, турли экстрасенсларни, фоябинлик ва дуогуйлик билан шуғулланувчи фирибгарларни учратишимиз мумкин.

Ибтидоий динларнинг илк шаклларида бири Анимизмдир. Бу ном фанга инглиз этнографи Эдуард Тейлор томонидан киритилган (лотинча - “анима” - жон; руҳ дегани).

Ибтидоий одамларда дастлаб жон ва таннинг алоҳидалиги ва жоннинг мустақил яшаши мумкинлиги тўғрисида оддий тасаввурлар пайдо бўлган. Улар ўз таналари бузилишини, одамнинг ўлиши ва жасади билан боғлиқ ҳодисаларни тушуна олмай жонни мавжуд бир нарса



деб билганлар. Бошқа халқлардагидек ўзбекларда ҳам анимистик тасаввурларнинг туб моҳияти руҳлар ҳақидаги қадимий қарашлар билан боғлиқ.

Узоқ тарихий давр давомида турли-туман диний тасаввурлар таъсирида бўлиб келган ўзбеклар VIII аср бошларида арабларнинг босиб келиши билан аста-секин ислом динига ўта бошлайдилар. Ислом дини маҳаллий хусусиятларни ҳисобга олган ҳолда халқ орасида кенг тарқалган қадимий кўхна диний тасаввурлар, урф-одатлар ва маросимлар, ибодат ва ғояларни ўзида мужассамлаштира бошлаган. Натижада Муҳаммад пайғамбарнинг таълимоти Ўрта Осиё шароитида бир оз қурама ҳарактерда намоён бўлади. Муҳаммад вафотидан сўнг мусулмонларга бош бўладиган, ҳам диний рутба ҳам дунёвий ҳокимлик қиладиган муносиб ҳалифага эҳтиёж юзага келди ва янги шаклланган араб давлати тож-тахти учун пайғамбар авлодлари ва яқинлари орасида кураш булиб, мусулмонлар “иша” ва “сунна” оқимларига бўлиниб кетдилар. Исломдаги кейинги асрларда пайдо булган ҳар-хил мазҳаблар асли ўша даврдаги маънавий ва ижтимоий - иқтисодий зиддиятларнинг муҳим оқибати сифатида келиб чиққан эди.

Ўзбеклар асосан сунна мазҳабига эътиқод қилиб келмоқдалар. Яқин ўтмишда, совет тузуми ўрнатилишигача ислом дини инсон ҳаёт фаолиятининг барча томонларини қамраб олган: унинг дунёқарашини маиший ва маданий турмушини, ҳуқуқий ва оилавий тартибларини, бутун турмуш тарзини, шу билан бирга унда қадимий диний эътиқод ва тасаввурларнинг кўп элементлари мужассамланганлиги маҳаллий исломнинг узига ҳос хусусиятларини юзага келтирган ҳатто мусулмончиликнинг бешта асосий қоидаси (фарз)ни адо этишда ўзбеклар орасида узига ҳослик пайдо бўлган. Инсоннинг барча маиший ва маънавий фаолиятини қамраб олган ислом мустамлака даврида капиталистик муносабатлар шароитида ҳам жамият тараққиётига катта таъсир қилиб келган.

Хулоса. Хулоса қилиб айтадиган бўлсак, глобаллашув жараёнида нинг давлатимиз янги Ўзбекистонни шакллантираётган бир даврда конституцион давлат ўз кучини кўрсатиши зарур. Давлатимиз раҳбари айтганидек, Ўзбекистоннинг давлат мустақиллигига, ҳудудий яхлитлигига ва хавсизлигига раҳна соладиган, миллий ва диний адоватни авж олдирадиган, уруш ва зўравонликни тарғиб қилувчи, конституцион тузумга, халқнинг демократик эркинликларига ва маънавиятига тажовуж қиладиган шахслар ва жамоа ҳаракатлари қонундан ташқари бўлиши лозим. Ўтмишда ва ҳозир ҳам маънавий маданиятимизнинг таркибий қисми ҳисобланган ислом динимизнинг, албатта ҳулқ-атворимизнинг, анъанавий турмуш тарзимизни ёшлар тарбиясини, эътиқодини мустаҳкамлашда хизмати катта. Шунинг учун янги Конституциямизнинг 31-моддасида «Ҳамма учун виждон эркинлиги кафолатланади. Ҳар-бир инсон хоҳлаган динига эътиқот қилмаслик ҳуқуқига эга. Диний қарашларни мажбурий сингдиришга йул қуймайди» деб ёзилиши жуда ўринли ва замонавий руҳдаги қоидадир.

Фойдаланилган адабиётлар.

1. Абдусамедов А. Динлар тарихи. -Тошкент: 2004. 244 б
2. Абидова З.Қ. Ёзма манбаларида Хоразм воҳаси зиёратгоҳларининг ёритилиши (X–XVI асрлар). Ўтмишга назар журнали. № 11(2019) – Б.61-69.
3. Abidova Z.Q. Beruniyning tarixga oid asarlari va “osor ul boqiyah” asarida taqvimiy bayramlarning yoritilishi. O‘zbekiston olimlarining ilmiy-amaliy tadqiqotlari. Tom 1 № 2 (2022):. Б.18-23.
4. Очилдиев А. ва бошқалар. Диншунослик асослари (ўқув қўлланма). - Тошкент: “Тошкент ислом университети” нашриёти, 2013.
5. Мўминов А. ва бошқ. Диншунослик (дарслик). -Тошкент: «Меҳнат», 2004. 295 б



АРХИТЕКТУРНЫЕ ПАМЯТНИКИ И ИСТОРИЯ ДРЕВНЕГО ХОРЕЗМА.

Эгамбердиева Зарина Уктамовна

Самаркандский государственный институт иностранных языков
Преподаватель кафедры гуманитарных наук и информационных технологий
e-mail: zarinaegamberdieva24@gmail.com

Сапаева Шукуржон Улугбек кизи

Студентка Самаркандского государственного института иностранных языков
Факультета иностранного языка и литературы (английский язык)
e-mail: sapayevashukurjon06@gmail.com

Annotatsiya: Ushbu maqolada O'rta Osiyoning yirik markazlaridan biri hisoblangan ko'hna Xorazmning eng qadimgi tarixi va rixiy me'moriy yodgorliklar haqida so'z yuritilgan.

Kalit so'zlar: sivilizatsiya, Ko'hna Xorazm, Behistun yozuvi, «Avesto» kitobi, Movarounnahr, Zardushtilik, Tuproq qa'la, Qo'uyqirilgan qa'la, Xiva, Kalta-minora, Islomxo'ja minorasi.

Аннотация: Данная статья о древнейшей истории и богатых архитектурных памятниках древнего Хорезма, который является одной из важнейших центров Центральной Азии.

Ключевые слова: цивилизация, Древний Хорезм, Бехистунская надпись, книга «Авесто», Мавераннахр, Зороастризм, Топрак-кала, Кой-Крылган-кала, Хива, Кальта-Минор, Минарет Ислам-Ходжа.

Annotation: This article is about the ancient history and rich architectural monuments of ancient Khorezm, which is considered one of the major centers of Central Asia.

Key words: civilization, Ancient Khorezm, Behistun inscription, book «Avesto», Maverannahr, Zoroastrianism, Toprak-qala, Qoy Qirilgan qala, Khiva, Kalta-minor, Islam Khoja complex.

Введение. История Древнего Хорезма является одним из самых древних историко-культурных областей Средней Азии, который известен своими великими городами и благоприятным климатом. Как не было бы Египта без Нила, также не было бы Хорезма без Амударьи.

Хорезм - древнейший культурный оазис на северо-западе Узбекистана. Цивилизация древнего Хорезма прослеживается от неолита (VI - начало V тысячелетия до н.э.) до сегодняшнего дня. В оазисе пышно расцвели городская культура и сопутствующие ей ремесла и торговля. Самые ранние исторические сведения до нас донесла Авеста (первая половина I тысячелетия до н.э.), где встречается название страны «Hvairizem».

Природа обошла щедротами этот край: резко континентальный климат, засоленные почвы, острый дефицит воды. Единственное, на что не поспешила природа - это солнце. В году бывает примерно триста солнечных дней. Может быть поэтому близко к истине этимологическое толкование слова «Хорезм» - «земля солнца». Культурное освоение оазиса возможно было только при условии искусственного орошения. Здесь, на берегу великой азиатской реки Амударьи, и родилась одна из древнейших цивилизаций Средней Азии.

Археологи установили, что наибольшего развития ирригация и земледелие достигли в кангюско-кушанский период. Памятниками этого периода являются городища Джанбас-кала, Кургашин-кала, Базар-кала, Кунюрли-кала, Кой-крылган-кала и др. Те, кто возводили здесь городища, хорошо были знакомы с математикой, геодезией, астрономией, медициной, искусством градостроения.

Основная часть. Древнейший период Хорезма. Древний Хорезм (араб.: Khwarazm, греч.: Chorasmie, древнеперс.: (H)uwaramis) одна из древнейших цивилизаций Центральной Азии, исторически связанная с низовьями реки Амударьи. Известен целый ряд предположений относительно этимологии этого макротопонима: «кормящая земля», «низкая земля», «страна, где хорошие укрепления для скота», «страна, где поселения с хорошими стенами», «страна с хорошими варами», «страна благой вары», «страна хуритов». Впервые наименование «Хорезм» встречается в Бехистунской надписи Дария I, датированной около 521 г. до н.э., а также в «Авесте». Географически Древний Хорезм - это оазисы низовьев Амударьи от Дарганаты на юге до Аральского моря на севере, от земель древнего орошения Южной Акчадарьинской дельты на востоке до Сарыкамьшской впадины и верхнего Узбоя на западе. Амударья делит эту территорию на Правобережный



и Левобережный Хорезм, несколько различающийся в природном и историко-культурном отношениях. Хорезмский оазис со всех сторон окружают пустыни: Каракумы на юге, Кызылкумы на востоке и Арало-Каспийская на западе. Лишь на севере он ограничивается Аральским морем. Климат аридный, резко континентальный, засушливый, с небольшим количеством годовых осадков, составляющим не более 80 мм в год, высокой испаряемостью с поверхности земли, значительной сухостью воздуха, сильными ветрами. Природные факторы затрудняют развитие земледелия без искусственного орошения. [2;13] Определявшаяся природными условиями некоторая замкнутость ниже амударьинских оазисов, располагавшихся между центрально азиатскими пустынями, обуславливала определенную обособленность Древнего Хорезма от других очагов древних цивилизаций и стимулировала поиски собственных путей развития. В условиях такой обособленности особую роль для него приобретали связи с кочевой скотоводческой периферией, которые носили не только экономический, но и этнокультурный характер. Между тем обособленность отнюдь не была абсолютной. Торговые караваны проходили через пустыни и по путям, пролежавшим вдоль Амударьи. Река также служила транспортной артерией, по которой, как об этом свидетельствуют греческие источники, во второй половине 1 тыс. до н.э. проходил водный путь, являвшийся частью пути от Индии до Причерноморья. Ранние этапы истории Хорезма, как впрочем, и всей Средней Азии не находят полного отражения в письменных источниках. В эпической традиции (мифологии) время воцарения древних царей Хорезма относится к весьма отдаленному периоду. Аль-Беруни, основываясь на исторических преданиях, бытовавших в среде населения современного ему Хорезма, приводит сведения о заселении страны и основании династии правителей Хорезма за 980 лет до Александра Македонского (около 1292 г. до н.э.). Он сообщает о прибытии сюда «Сиявуша, сына Кейкауса, и воцарении там Кейхусрау и его потомков». [2;14-15]

Древнехорезмийская письменность: Древнейшей хорезмийской надписью считается надпись, обнаруженная на городище Большая Айбугир-кала (северный Туркменистан), которая датируется V-III вв. до н.э. В V веке до н. э. на основе арамейского письма была разработана хорезмийская письменность. На месте древнего городища Топрак-кала археологи обнаружили остатки архива документов на хорезмийском языке. Хорезмийское письмо использовалось до VIII века. При раскопках памятников древнего Хорезма, включая дворец Топрак-калы обнаружены документы на коже и дереве — на дощечках и палках. Все они написаны «тушью» (черными чернилами). Их письмо может быть определено как раннехорезмийский курсив. Формы многих букв значительно отличаются от начертаний в «кимперско-арамейском» письме, к которому восходит хорезмийская письменность, а также от начертаний, свойственных наиболее ранним хорезмийским надписям. Среди документов на дереве можно выделить три группы. К первой принадлежат перечни имен мужчин — свободных и домашних рабов, входивших в состав больших семей («списки домов», «дом, семья»). Хорезмийский язык — один из восточноиранских языков, близкородственные ему языки не засвидетельствованы, прямые его потомки отсутствуют. По некоторым историко-фонетическим признакам и морфологическим формам хорезмийский сходен с согдийским языком.[3;108]

Хорезм в античную эпоху и раннем средневековье.

Калалыгыр — крупнейший центр античного Хорезма. Согласно исследованиям Хорезмской археолого-этнографической экспедиции, столичный город Калалыгыр, чьи городища находятся в Дашогузском велаяте Туркменистана, был крупнейшим центром античного Хорезма, в котором территория крепости Калалыгыр 1 достигала 70 гектаров. Исследователи полагают, что постройка колоссальной крепости Калалыгыр 1, возникшей в конце V или в самом начале IV в. до н. э., была начата ещё в период господства в Хорезме династии Ахеменидов. Попытка возведения крепости могла входить в систему мероприятий Ахеменидов, отраженных в известном рассказе Геродота об ирригационной политике ахеменидских царей. Исследователи отмечают совершенство архитектуры дворца Калалыгыра 1, которая придала первоначальный импульс развитию хорезмийскому зодчеству. Другая крепость, Калалыгыр 2 располагалась в 10 км западнее крепости Калалыгыр 1, и была одним из культовых центров древнего Хорезма. Стены храма имели стреловидные бойницы, с севера к нему примыкает массивная овальная башня. Этот культовый центр был заброшен после тотального разгрома крепости, сопровождавшегося большим пожаром, следы которого заметны не только на стенах, но и на всем археологическом инвентаре. Памятник датируется серединой IV — началом II веков до н. э.



На территории древнего Хорезма археологи исследовали памятник Кой-Крылган-кала — сооружение, использованное как храм и обсерватория, было возведено в IV—III веках до н. э., затем было разрушено сакскими племенами на рубеже II века до н. э. и вновь было обитом в III—IV вв. н. э. Сооружение представляет собой цилиндрическое двухэтажное здание диаметром 44 метра, вокруг которого на расстоянии 14 метров возведены крепостные стены; пространство между центральным сооружением и стенами было застроено жилыми постройками. Предположительно, центральное сооружение использовалось как гробница хорезмийских царей и как зороастрийский храм. На Кой-Крылган-кале велись наблюдения за определёнными светилами на отдельных участках неба. С помощью девяти башен, равномерно расставленных по окружности внешней стены, можно было зашифровать пять астрономически значимых азимутов.

В Берунийском районе современного Каракалпакстана был изучен памятник Акчахан-кала, где открыли дворец, относящийся к концу III в. до н. э. — началу II в. н. э. В одном из его залов была обнаружена уникальная настенная роспись с изображением людей высотой около шести метров. Один из них представляет собой изображение мужчины, на голове которого массивная корона. Воротник костюма украшен сценами с участием людей и животных. Одет он в тунику, которая украшена рисунками людей с петушиными головами в масках. Брюки оформлены повторяющимся рисунком с изображениями длинноногих и длинношеих птиц. [4;336]

Грандиозный древний археолого-архитектурный комплекс Миздахкан (IV в. до н. э. - XIV в. н. э., XVII - XX вв.) находится на холмах, расположенных вдоль крупных магистральных путей, ведущих к плато Устюрт и Муйнаку, в 3-4 км. к югу от города Ходжейли («Ходжейли» переводится как «край паломников»), неподалеку от Нукуса в Каракалпакстане и занимает большую площадь в 200 га. Миздахкан представляет собой огромный комплекс разновозрастных древностей и включает в себя одно из наиболее древних кладбищ в Средней Азии (с мавзолеями Шамун-наби, Мазлумхан Сулу, Халфа Ережеп и бугром Джумарт-кассаб), а также город золотоордынских времен, караван-сарай, руины отдельных усадеб и замков, остатки ирригационных систем. Ранее считалось, что в комплекс входило и городище Гяур-кала, однако позднее было доказано, что это отдельный памятник. Во времена Средневековья Миздахкан был третьим по величине городом Хорезма.

Миздахкан сегодня - одна из наиболее почитаемых мусульманских святынь на территории Узбекистана. Дух захватывает от созерцания огромного пространства, на котором расположился древний некрополь. Здесь переплелись традиции зороастризма и ислама: старые могильники, руины средневековых мавзолеев, оплывшие развалины древнейших построек, от которых видно только самую верхушку, большая же их часть скрыта под слоями времени и песка. Здесь были обнаружены уникальные находки, связанные с древними погребальными обрядами (сосуды-оссуарии, саркофаги, керамические изделия, монеты), по которым археологи смогли воссоздать детали господствующей культуры.

Вывод. В настоящее время Хорезмская область также богата со своими архитектурными памятниками.

Сегодня невозможно представить древнюю Хиву без этого памятника азиатской архитектуры. Минарет Кальта-минор стал настоящим символом города. Его размеры поражают, а от уникального оформления трудно оторвать глаз. Фундамент минарета уходит на глубину 15 метров, диаметр у основания составляет 14,5 метров, а высота 29 метров. Но эта массивная башня возвышается лишь на треть своей проектной высоты.

В 1855 году, когда был убит правитель Хивы, Мухаммад Амин-хан, строительство величественного минарета прекратилось, хотя он должен был вырасти до 70 метров, а по некоторым оценкам до 110 метров. По плану архитектора широкое основание увеличивало прочность, а предполагаемая вершина сильно сужалась, не вызывая нагрузку. Однако, планам архитектора не суждено было свершиться – башня так и осталась недостроенной, и теперь похожа на огромную глазурованную бочку, и имеет название «Кальта», что переводится как «короткий»

В центре Ичан-Калы возвышается один самых высоких минаретов Узбекистана. Это минарет Ислам-Ходжа. Минарет является частью одноименного комплекса, в который входит медресе и мечеть. Высота минарета составляет 56,6 метров и он является вторым по величине в Средней Азии. Первое место по высоте занимает минарет Кутлуг Тимура в Куня-Ургенче (высота 62 метра), а на третьем месте располагается минарет Хасты Имам в Ташкенте (высота 53 метра).



Строительство минарета было начато в 1908 году по инициативе главного визиря Хивинских ханов Мухаммад Рахим-хана и Асфандияр-хана - Ислам-ходжи. В строительстве приняли участие лучшие среднеазиатские зодчие того времени, среди которых Худойберган Хаджи, и известные наккоши (мастера узоров) Эшмухаммад Худойбердиев и Болта Воисов.

У основания диаметр минарета составляет 9,5 метров, который по традиции сужается кверху. Когда смотришь на минарет снизу вверх, можно ощутить грандиозность этого сооружения. Сверху минарет украшен кружевным карнизом, освещенным небольшим купольным фонарем над помещением для глашатая. Основу минарета составляет жженный кирпич. Кирпичная кладка выложена в сочетании с глазурованными кирпичиками из майолики. Внутри башни можно перемещаться по винтовой лестнице, выполненного из жженого кирпича. Пройдя 175 ступенек по лестнице можно выйти на главную ротонду с окнами. Отсюда открывается потрясающий вид на город.

Список использованной литературы:

1. <https://www.orexca.com/rus/uzbekistan/karakalpakstan/khorezm.htm>
2. Хорезм в истории государственности Узбекистана “Ўзбекистон файласуфлари миллий жамяти” Тошкент-2013.- 336 стр.
3. «Памятники Хорезмийской письменности» - В.А.Лившиц. 2009г. 108стр.
4. Труды Хорезмской археолого-этнографической экспедиции, т. XIV. М., «Наука», 1984.
5. <https://www.booksite.ru/fulltext/1/001/008/119/668.htm>
6. <https://www.centralasia-travel.com/ru/countries/uzbekistan/places/khorezm/mizdahkan>
7. <https://www.advantour.com/rus/uzbekistan/khiva/kalta-minor.htm>
8. <https://uzbekistan.travel/ru/o/minaret-islam-hodzha-v-hive/>



СОЦИОЛОГИЯ ВА ПОЛИТОЛОГИЯНИНГ ЖАМИЯТИМИЗДА ТУТГАН ЎРНИ ЙЎЛИДАГИ ТАДҚИҚОТЛАР

SIYOSIY MADANIYAT VA TOLERANTLIK - JAMIYAT TARAQQIYOTIDA MUHIM OMIL

Sharof Agabayev,

“O‘zbekiston davlat jahon tillari universiteti”

Ijtimoiy fanlar kafedrasida dotsenti, siyosiy
fanlar bo‘yicha falsafa doktori (PhD)

Telefon: +998950488090

E-mail.: sharofagabaev@gmail.com

***Annotatsiya:** O‘zbekistonda davlat va jamiyat boshqaruvini modernizatsiyalash jarayonlarida yoshlar siyosiy madaniyati va tolerantligini oshirish dolzarb vazifaga aylandi. Mazkur ilmiy maqolada jamiyat rivojida siyosiy madaniyat, siyosiy ongning darajasi, siyosiy mafkuraning mohiyati, siyosiy ruhiyatning sifat mazmuni hamda siyosiy xulq-atvorning murakkab tarkibiga kiruvchi tolerantlik fenomenining muhim jihatlari ochib berilgan.*

***Kalit so‘zlar:** siyosiy madaniyat; tolerantlik; fuqarolik jamiyati; modernizatsiya; kosmosentrik madaniyat; sotsiosentrik madaniyat; demokratiya; taraqqiyot.*

Davlat va jamiyat rivojida turli omillar bilan bir qatorda, siyosiy madaniyat faktori ham muhim rol o‘ynaydi. Siyosiy madaniyat – bu umumiy madaniyat va merosning tarkibiy qismi hisoblanib, o‘zida tarixiy tajriba, ijtimoiy-siyosiy voqealarni eslash, siyosiy xatti-harakatlarga bevosita ta‘sir ko‘rsatadigan siyosiy qadriyatlar, yondashuv va ko‘nikmalarni qamrab oladi. Siyosiy madaniyat dunyoning siyosiy tizimlarini qiyosiy tahlil qilishga imkon beradigan amaliy siyosatshunoslikning asosiy fenomenlaridan biridir.

Bugungi kunda O‘zbekistonda davlat va jamiyat boshqaruvini modernizatsiyalash jarayonlarida yoshlar siyosiy madaniyati va tolerantligini oshirishni davrning o‘zi talab qilmoqda. Mamlakatimizning tarixiy istiqboli asosan yoshlar qatlamining qanday ijtimoiy-siyosiy qadriyatlar va meyorlar, g‘oyalar va an‘analarni o‘ziga singdirishi bilan bog‘liq holda kechadi. Mamlakatda fuqarolik jamiyati rivojlanishiga baho berishda, eng avvalo, yoshlarning siyosiy faolligi va faol fuqarolik pozitsiyasi orqali aniqlanishi mumkin[1].

Siyosiy madaniyatning ajralmas qismi, asosan, jamiyatda hukmronlik qiladigan yoki muayyan ijtimoiy guruh a‘zolari orasida keng tarqalgan siyosiy ongning elementlari hisoblanadi. Ularga, birinchi navbatda, jamiyat siyosiy hayotining turli jabhalari: siyosiy tizim, uning alohida institutlari, ijtimoiy-siyosiy munosabatlar va boshqa institusional hamda normativ asoslar kiradi. Barqaror siyosiy g‘oyalar, ijtimoiy-siyosiy madaniyatning bir qismi bo‘lgan – tolerantlik madaniyatini shakllantirishda muhim rol o‘ynaydi.

Siyosiy madaniyat haqida gapirganda, birinchi navbatda, siyosiy ongning darajasi, siyosiy mafkuraning mohiyati, siyosiy ruhiyatning sifat mazmuni hamda siyosiy xulq-atvorning murakkab tarkibiga kiruvchi tolerantlik fenomenini teran ravishda tahlil qilish kerak bo‘ladi. Chunki ular o‘rtasidagi dialektik birlik siyosiy madaniyat amaliyotining mushtarak qonuniyati mazmunini tashkil etadi.

Shuningdek, siyosiy madaniyat ijtimoiy-iqtisodiy tengsizlik vujudga kelib, sinfiy jamiyat tashkil topgandan keyin shakllana boshlaydi va amal qiladi. Lekin u to‘la tan olinmagan holda, obyektiv zaruriyat sifatida amal qilar edi. Chunki har bir inson va butun insoniyatning umumiy madaniyatini iqtisodiyotdan, siyosiy jarayonlardan, ijtimoiy munosabatlardan, ma‘naviy-axloqiy qadriyatlardan uning tub mohiyatini ajratib anglab bo‘lmaydi.

Siyosiy madaniyat tushunchasining o‘zi ancha keyin paydo bo‘ldi. Uni ilmiy muomalaga XVIII asrda nemis faylasufi I.Gerder olib kirgan bo‘lib, zamonaviy siyosatshunoslikda «siyosiy madaniyat» tushunchasi amerikalik nazariyotchi X.Fayer o‘zining 1956 yilda yozgan «Yevropaning buyuk davlatlari boshqaruv tizimi» kitobida tilga oladi. Keyinchalik G.Almond va S.Verba besh mamlakat –



AQSH, Buyuk Britaniya, Germaniya, Meksika va Italiya siyosiy jarayonlarini tahlil qilib, o'zlarining «Fuqarolik madaniyati» (1963 y.) kitobini yozadilar.

Siyosiy madaniyat, turli avlodlarning, siyosiy qadriyatlar va ideallarini uzoq vaqt davomida izlashi, ularni amalda sinash va tatbiq qilishda sinchkovlik bilan tanlash natijasida paydo bo'ladi[2].

Madaniyat kategoriyasida biz u yoki bu jamiyatning tarixan shakllangan qadriyatlari, an'ana va normalarining yig'indisini tushunadigan bo'lsak, uning fundamental asosini tolerantlik tashkil etishiga guvoh bo'lishimiz mumkin. Shu o'rinda, tolerantlik – faqatgina nazariy tushuncha bo'lmay, u eng avvalo, ma'lum madaniyat va sivilizatsiyaning muhim elementi ham hisoblanadi. Zamonaviy ijtimoiy-siyosiy fanlarda mazkur fenomenlarning yig'indisidan tashkil topgan bir qancha ilmiy qarashlar mavjud. Shulardan biri kosmotsentrik (yoki umuminsoniy) madaniyatdir. Kosmotsentrik madaniyat, yoki bo'lmasa, umuminsoniy madaniyat o'zida millatlararo, dinlararo va irqalararo bag'rikenglik an'analarni uyg'unlashtiradi. Zamonaviy Yevropalik olimlar A.Shveysser, E.Fromm, Y.Lotman va boshqalarning asarlarida madaniyat va tolerantlik «bitta qushning ikkita qanoti» sifatida e'tirof etiladi.

Mazkur yo'nalishlarning ikkinchisi bu – sotsiotsentrik madaniyat hisoblanadi. Ushbu ijtimoiy-madaniy yo'nalishning o'ziga xosligi shundaki, unda borliqning markazida shaxs va uning sotsiumda tutgan o'rni turadi. Mazkur ijtimoiy munosabatlarda individning «men» va «u» kabi jihatlariga ajratish jarayoni kechadi. Bunda tolerantlik omilining shakllanishi va rivoji o'sha individual egoizmning oldini olishga ko'mak beradi. Tolerantlik, eng avvalo, sotsial integrator vazifasini o'tab beradi[3].

Tolerantlik madaniyati turli xalqlarning tarixiy tajribasi va madaniy xususiyatlaridan kelib chiqib turlicha talqin etiladi. Ingliz tilida tolerantlik «shaxs va voqelikni qarshiliksiz (e'tirozsiz) qabul qilishga tayyorlik»ni anglatadi, fransuz tili va madaniyatida «o'zga insonni ozodligi, uning pozitsiyasi, harakati, siyosiy va diniy qarashlarini xurmat qilish» kabi omilga tayanadi. Xitoy madaniyatida tolerant bo'lish – bu «o'zgalarga nisbatan muruvvatli va sahiy bo'lish»ni; arab tilida esa, o'zida «kechirimlilik, shafqat, moyillik, marhamatlilik, xayrixohlik va chidamlilik» kabi omillarni qamrab olgan tushuncha sifatida; fors tilida tolerantlik – «sabr-toqat, bardosh va murosaga kelish»ni anglatadi[4]. Bu ta'riflar o'sha xalqlarning madaniy va mental xususiyatlaridan kelib chiqqan bo'lib, turli xil shaklda e'tirof etilmasa-da umumiylik omillariga egadir.

Nazariyotchi olimlar tolerantlikni mazmun-mohiyatini ochib berishda asosan madaniy va ma'naviy omillarga suyanishsa, amaliyotda u turlicha shaklda idrok etiladi. Masalan, davlat organlari tolerantlikni, eng avvalo, diniy va milliy munosabatlarni tartibga soluvchi muloqot vositasi sifatida; fuqarolik jamiyati institutlari esa – inson huquq, erkinliklarini himoya qilish va qo'llab-quvvatlash (advocacy) shaklida; iqsodiyot tizimlarida biznesning gumanizatsiyasi va taraqqiyot yo'lidagi ijtimoiy sheriklik prinsiplari asosida qabul qilinadi.

Tolerantlik yoshlar dunyoqarashi, madaniyati va qadriyatlari shakllanishida muhim rol o'ynaydi. U, eng avvalo, o'zga shaxsga nisbatan hurmat-ehtirom tuyg'ularini paydo bo'lishi bilan o'z-o'zini hurmat qilish prinsiplarini ham rivojlantiradi. Shuningdek, tolerantlik shaxslararo ijtimoiy munosabatlarning turli jabhalari: axloqiy-madaniy, ma'naviy-ruhiy, siyosiy-huquqiy sohalarda namoyon bo'ladi. Ular yagona bir g'oyaviy birlikda – mustahkam hamkorlik, munosabatlardagi uyg'unlik va bag'rikenglikda birlashadi.

Shuningdek, tolerantlik fuqarolik jamiyatining kognitiv asoslaridan biri bo'lib hisoblanadi. Taraqqiy etgan huquqiy madaniyat va tolerantlikning shakllanishi O'zbekistonda fuqarolik jamiyati hamda demokratik davlatchilikning oyoqqa turish jarayoni samarali kechishining eng muhim shartidir. Demak, yoshlar siyosiy madaniyatining konstruktiv rivojlanishini ham tegishli huquqiy madaniyatsiz, sifat jihatdan yangi huquqiy ongsiz tasavvur etish mumkin emas. Bu muammolar O'zbekiston Respublikasining Birinchi Prezidenti I.A.Karimovning «O'zbekiston XXI asr bo'sag'asida: xavfsizlikka tahdid, barqarorlik shartlari va taraqqiyot kafolatlari» nomli asarida o'ziga xos tarzda tahlil etilgan. «Biz uchun fuqarolik jamiyati – ijtimoiy makon. Bu makonda qonun ustuvor bo'lib, u insonning o'z-o'zini kamol toptirishiga monelik qilmaydi, aksincha, yordam beradi. Shaxs manfaatlari, uning huquq va erkinliklari to'la darajada ro'yobga chiqishiga ko'maklashadi»[5], deya ta'kidlanadi.

Demak, demokratik institutlarning mamlakatimizda yuzaga kelish qonuniyatlarini ko'rib chiqish asosida shu omil yotadiki, demokratiyaning samarali rivojlanishi uchun, demokratik institutlarning yuzaga kelishi va oyoqqa turishidagi umumjahon tajribasini ham, muayyan xalqda shakllangan milliy-madaniy an'analarni ham hisobga olish muhim ahamiyat kasb enadi.



Foydalanilgan adabiyotlar ro'uxati

1. Шарифходжаев М. Формирование открытого гражданского общества в Узбекистане. -Т.: Узбекистан, 2002.
2. Шерниязова Г.У. Проблемы взаимоотношения демократии и политической культуры в Республике Узбекистан. Автореф. дисс. канд. политических наук. -Т.: АГОС, 2001.
3. Жигунова Г. Толерантность как ценность гражданского общества. —«Власть». 2010 № 01. -с. 61.
4. Солдатова Г.У., Шайгерова Л.А., Шарова О.Д. Жить в мире с собой и другими. Тренинг толерантности для подростков // <http://www.tolerance.ru/master-klass/met4-0.html>.
5. Каримов И.А. Ўзбекистон XXI аср бўсағасида: хавфсизликка таҳдид, барқарорлик шартлари ва тараққиёт кафолатлари. Т., «Ўзбекистон», -1997. -Б. 173.



JAMIYAT TARAQQIYOTIDA TOLERANTLIK VA PLYURALIZIMNING O'ZIGA
XOS XUSUSIYATLARI

Sharof Agabayev,

“O‘zbekiston davlat jahon tillari universiteti”

Ijtimoiy fanlar kafedrasida dotsenti, siyosiy

fanlar bo‘yicha falsafa doktori (PhD)

Telefon: +998950488090

E-mail.: sharofagabaev@gmail.com

Annotatsiya: ushbu ilmiy maqolada jamiyatda erkin fikrlash, tolerantlik, g‘oyalar xilma-xilligi (plyuralizim), o‘z-o‘zini tanqid qilish muhitini yaratish hamda bugungi globallashuv jarayonida huquqiy davlat va adolatli fuqarolik jamiyatini turli xil g‘arazli g‘oya va nomadaniy illatlardan himoya qilib, bag‘rikenglik, diniy va millatlararo totuvlikning asl mohiyatini aholimizga, ayniqsa yoshlarimizga to‘g‘ri tushuntirish, ezgulik g‘oyalarini keng targ‘ib qilish kabi dolzarb vazifalar ilmiy jihatdan ochib berilgan.

Kalit so‘zlar: huquqiy davlat; fuqarolik jamiyati; globallashuv; tolerantlik; plyuralizim; madaniyat; millatlararo totuvlik; demokratiya; migratsiya.

Hozirgi kunda diniy, milliy va boshqa turdagi tolerantlik, millatlararo totuvlik yoshlar o‘rtasida olib boriladigan targ‘ibot va tashviqot hamda tarbiyaviy ishlarni chuqur o‘ylangan tizim asosida tashkil etish va ularning ta‘sirchanligini keskin kuchaytirishni davrning o‘zi taqozo etmoqda. Keskin globallashuv jarayonida uchrab turgan, etnik guruhlar orasiga nizo solish, o‘zga din vakillariga murosasiz pozitsiyada bo‘lish kabi turli xil xurujlarga nisbatan ogoh va hushyor bo‘lish har bir O‘zbekiston fuqarosining muqaddas burchidir. Jumladan, yoshlarimiz bunday xavflarga nisbatan sergak bo‘lishni o‘z vazifalari, deb bilishlari shart. O‘zga din va millat vakillariga toqatsiz munosabatda bo‘lish, yoshlar ongiga separatizm va diniy aqidaparastlik kabi vayronkor g‘oyalarni, jamiyatimizning asl qadriyatlariga dahli bo‘lmagan, yot uydirma ba‘zan jaholat sari yetaklovchi shavqatsiz tushunchalarni singdirishga urinishlar uchrab kelmoqda. To‘g‘ri, bu borada yoshlarimiz orasida ko‘plab amaliy ishlar qilinmoqda. Ammo, zanjirning kuchi uning eng zaif halqasi kuchiga teng ekanligini unutmaslik lozim[1].

Shuni ham e‘tirof etishimiz lozimki, bugun jamiyatimizda uchrab turadigan bag‘rikenglik g‘oyasiga zid, salbiy holatlar – befarqlik, murosasizlik, hasadgo‘ylik, manmanlik, haqiqatni mensimaslik, nosog‘lom tanish-bilishchilik, mahalliychilik, mansabparastlik va hokazolarning mavjudligi achinarli holat hisoblanadi. Bu haqda gap ketganda, ularni bartaraf etishning quyidagi mexanizmlarini keltirib o‘tish mumkin:

- jamiyatda erkin fikr va fikrlashlar, g‘oyalar xilma-xilligi (plyuralizim), tanqid, o‘z-o‘zini tanqid qilish muhitini yaratish;
- shaxslararo ijtimoiy munosabatda teng huquqli, o‘zaro manfaatlar uyg‘unligi va huquqiy madaniyat omillarini singdirish;
- demokratiya, oshkoralik va shaffoflik muhitini kuchaytirish;
- sog‘lom va erkin raqobat qadriyatlarini yaratish;
- jamiyatda ilm-ma‘rifat va tarbiyaning mavqeini oshirishga erishish.

Bugungi kunda biz barpo etayotgan huquqiy davlat va adolatli fuqarolik jamiyatini turli xil g‘arazli g‘oya va nomadaniy illatlardan himoya qilib, bag‘rikenglik, diniy va millatlararo totuvlikning asl mohiyatini aholimizga, ayniqsa yoshlarimizga to‘g‘ri tushuntirish, ezgulik g‘oyalarini keng targ‘ib qilishimiz darkor. Ba‘zan din yoki boshqa turdagi aqidaparastlik tushunchalarini bir-biridan farqlay olmaslik yoki g‘arazli maqsadda ularni teng qo‘yish kabi holatlarga duch kelmoqdamiz. Bu kabi holatlarga chek qo‘yishimiz uchun yetuk bilim, o‘tkir zehn va tafakkur talab etiladi. Bugungi ijtimoiy hayotimizga singib ketgan diniy bag‘rikenglik, millatlararo totuvlikni yanada chuqurlashtirib, kerak bo‘lsa, uni umuminsoniy qadriyat va madaniy omillari bilan boyitiishimiz lozim. Zero, bir yuz o‘ttizdan ortiq millat va elat hamda o‘nlab diniy konfessiya vakillari yashaydigan O‘zbekistonda tolerantlik muhitini yaratish, dinlararo bag‘rikenglik, millatlararo totuvlikni va madaniyatlararo muloqotni ta‘minlash eng ustuvor vazifalardan biri bo‘lib qolmoqda.

Agar e‘tibor beriladigan bo‘lsa, kishilar orasidagi murosasizlik hozirgi dunyoning eng katta global muammolaridan biriga aylandi. Jamoaviy, institusional va, hatto, davlat nuqtai nazari darajasiga



ko'tarilgan murosasizlik demokratiya tamoyillarini qo'poradi hamda insonning shaxsiy va jamoaviy huquqlari buzilishiga olib boradi[2]. Haqiqatdan ham dunyoning ko'pgina hudud va mintaqalarida avj olib borayotgan ixtiloflar va murosasizlik turli xil tahdidlarning tobora oshib borishiga olib kelmoqda.

Shuni ham ta'kidlash mumkinki, milliy manfaatlarimiz, milliy va umuminsoniy madaniyat hamda hayot tarzimizga zid bo'lgan zararli g'oyalar, mafkuraviy, informatsion xurujlarning reaksiya mohiyatini ochib berish, yoshlarimiz tafakkurida millatlararo totuvlik, diniy bag'rikenglik va sog'lom dunyoqarash asoslarini shakllantirish, ularni ongli ravishda yashashga, mustaqil, erkin fikrlashga, turli ma'naviy tajovuz va tahdidlarga qarshi sobit tura olishga qodir faol fuqarolar qilib tarbiyalash, jamiyatimiz oldida turgan dolzarb vazifadir.

Ta'kidlash lozimki, tolerantlik darajasiga «yangi milliy masala» deb ataluvchi voqelik salbiy ta'sir o'tkazadi. Uning negizida esa iqtisodiy va sotsiomadaniy qaloq mamlakatlardan chiqqan insonlarning «oltin milliard» mintaqalariga immigratsiyasi yotadi. Immigratsiyaning o'sishi oldin ham kuzatilgan, albatta. U asosan XX asrning ikkinchi yarmidan yaqqol namoyon bo'la boshlagan. Qabul qiluvchi davlatlar u yoki bu shaklda, goh migrantlarni sotsiumga assimilyatsiya qilib, goh ularni nazoratda ushlab turib, mazkur migratsion oqimni boshqarib tura olishgan. Oxirgi paytda esa vaziyat mutlaqo yangi ko'rinish va yo'nalish ola boshladi. Ko'pgina mamlakatlarda, yangi ko'chib kelganlar bilan to'layotgan keng «anklav»lar vujudga kelgan. Eng muhimi, yangi muhojirlar endi yangi jamiyatga assimilyatsiyaga kirishish qiyin kechmoqda, qolaversa, qabul qiluvchi mamlakatning tilini o'zlashtirishga, o'rnatilgan urf-odatlar, turmush tarzi va madaniyatini qabul qilishga intilish, harakatlar ham sust. Ayniqsa, bu o'zga diniy konfessiyadagi insonlarda yaqqol namoyon bo'lmoqda. Muhojirlarni qabul qiladigan davlatlarda etnik o'ziga xoslik, diniy va sotsiomadaniy omillarga ega bo'lgan, o'zlarining yangi yashash mamlakatlarida huquq va manfaatlarini himoya qilishga qodir bo'lgan aniq siyosiy metodlarni o'zlashtirgan yangi milliy ozchilik guruhlarini shakllana boshladi. Xususan, mahalliy aholi va migrantlar o'rtasida ishlab chiqarish, savdo-sotiqda, xususan, mehnat bozoridagi munosabatlarda raqobat va ixtiloflar tobora kuchayib bormoqda[3].

Natijada mahalliy aholining «kelgindilar» bilan munosabatlari tobora bezovtalik muhitini yuzaga keltirmoqda. Ayrim holda mazkur bezovtalik muhiti nafaqat maishiy, balki ijtimoiy munosabatlarda ham murosasizlik bilan o'rin almashmoqda. Migrantlarga nisbatan murosasizlikning kuchayib borishini Yevropaning ayrim mamlakatlari siyosiy sahnalaridan tobora mustahkam o'rin ola boshlayotgan o'ng-radikal, shovinistik va boshqa turdagi partiyalar faoliyatida ham kuzatishimiz mumkin[4].

Shu sababli globallashuv insonning kundalik hayotida g'oyatda xilma-xil madaniyatlar va o'ziga xosliklar bilan to'qnash keladi. Mazkur holatlarda insonlar o'zini qanday tutishlari lozim, qanday munosabat bildirish kerak? Nazariy jihatdan bu «barchaning barchaga qarshi kurashi»ga olib kelishi mumkin, amalda esa, bu asosan milliy, diniy va boshqa turdagi ixtiloflar shaklida namoyon bo'lmoqda[5].

Mazkur holatda esa faqatgina tolerantlik ixtilof muhitini so'ndirish, ijtimoiy munosabatlarni muvofiqlashtirish va sotsiumda barqarorlikni ta'minlashning muhim omili bo'lib xizmat qiladi. Bunda yoshlarni diniy bag'rikenglik ruhida hamda milliy qadriyatlar asosida tarbiyalash dolzarb ahamiyat kasb etadi.

Foydalanilgan adabiyotlar ro'yxati

1. Rizayev I.I. Globallashuv jarayonida millatlararo totuvlik va diniy bag'rikenglik. (Elektron manba): <http://tsue.uz/wp-content/uploads/2019/06/14-2.pdf>.
2. Тишков В.А. Толерантность и согласие. Материалы международной конференции. «Толерантность, взаимоотношения и согласие», Якутск, июнь, 1995 г. - М., 1997. -С. 17.
3. Галкин А.А. Культура толерантности перед вызовами глобализации / А.А.Галкин, Ю.А.Красин // Социс – 2003. - №8 –С.72.
4. Галкин А.А. Культура толерантности перед вызовами глобализации / А.А.Галкин, Ю.А.Красин // Социс – 2003. - №8 –С.73.
5. Устинова И.В. Политическая толерантность и формы ее проявления в современном обществе / И.В.Устинова // Наука и образование современной Евразии: традиции и инновации: Сборник научных статей. Материалы Евразийского научного форума, посвящённого 300-летию со дня рождения М.В.Ломоносова. 24-28 октября 2011 г. Часть третья. / Под. ред. М.Ю.Спириной, С.М.Елисеева, Е.Е.Ланиной. — СПб.: МИЭП, 2012. —С. 213.



Yuldashev Kudrat Abduvaxatovich,
O‘zbekiston davlat jahon tillari universiteti
mustaqil tadqiqotchisi

Annotatsiya: maqolada globallashuv fenomenining asosiy tendensiyalari hamda uning mamlakat ijtimoiy-siyosiy barqarorligiga ta’siri ilmiy tahlil etilgan. Globallashuvning yo‘nalish, motiv va tamoyillari ochib berilgan.

Kalit so‘zlar: globallashuv, O‘zbekiston, ijtimoiy-siyosiy jarayon, barqarorlik, tinchlik.

“Globallashuv” so‘zi lotincha “globus” (yer shari) so‘zidan olingan. Globallashuv deb, ma’lum bir g‘oya yoki maxsulotning sayyoramiz bo‘ylab tarqatilishiga aytiladi. Aksariyat mutaxassislar nazdida, globallashuv iqtisodiy jarayonlardan boshlangan. Bunay go‘yo amerikalik olim Teodor Levitt 1983 yilda “Harvard biznes revyu” jurnalida e’lon qilgan “Bozorlar globallashuvi” nomli maqola sabab bo‘lgan[1]. Fikrimizcha, axborot globallashuvini davrlashtirishga bunday yondashuv uncha to‘g‘ri kelmaydi.

Aslida, bu jarayon qachon boshlangani haqida gap borar ekan, aniq bir muddatni keltirish qiyin, albatta. Mazkur sohadagi globallashuv axborot tarqatishning texnik imkoniyatlariga muvofiq rivojlanib kelgan. Hatto alifbo va qo‘lyozmalar (varaqa, kitoblar) globallashuvning dastlabki ko‘rinishlari o‘laroq xizmat qildi desak, adashmasak kerak. Ushbu masalaning keskin rivojlanishi sifatida bosma kitob, radio va televideniyaning paydo bo‘lishini aytishimiz mumkin. Balki, axborot globallashuvining zamonaviy bosqichi XX asrning o‘ttizinchi yillarida nemis radiosi boshqa mamlakatlarga o‘z eshittirishlarini uzatishga kirishganidan va 1942 yilda “Amerika ovozi” radiostansiyasi ochilganidan boshlangandir.

Axborotning globallashuvi sayyoramiz bo‘ylab keng yoyilishi uchun “sovuq urush” yaxshigina xizmat qilib berdi. Bunday urush davomida boshqa (sotsialistik, kapitalistik, uchinchi dunyo) mamlakatlar aholisini zudlik bilan va keng ko‘lamda tegishli axborot bilan ta’minlab turish zaruriyati paydo bo‘ldi. Mazkur raqobat natijasi o‘laroq keskin rivojlanib ketgan axborot yetkazuvchi texnika globallashuvning nafaqat axborot, shu bilan bir qatorda barcha boshqa turlari ham avj olishiga sababchi bo‘ldi. Binobarin, ommaviy kommunikatsiya texnologiyalarining rivojlanishi axborotning keng tarqalishi va globallashuvini keltirib chiqardi. Buning oqibatida esa globallashuvning boshqa turlari vujudga keldi[2].

Hozirgi bosqichda axborot globallashuv qanday aniq asosga ega? XX asrning 70–80-yillarida televideniye global hodisaga aylanolmadi. Chunki o‘sha davrdagi teleko‘rsatuvlar bir-biriga to‘g‘ri kelmaydigan to‘rtta texnik tizimga asoslangan edi. Rivojlangan dunyo televideniyesi “PAL” rejimida ishlayotgan bo‘lsa, sotsialistik mamlakatlar televideniyesi “SEKAM” tizimida faoliyat ko‘rsatardi. Natijada bir texnik tizimga muvofiq yaratilgan televizorlar boshqa tizim signallarini qabul qilolmasdi.

Internetda esa bunday nomuvofiqlik bartaraf etildi. Bunga barcha Internetdan foydalanuvchilar yagona texnik standart (protokol)lar asosida ishlashlari yordam berdi. Albatta, Internet milliy sektorlarga bo‘linadi. Lekin texnik jihatdan yagona tarmoq bo‘lgan bu faoliyat maydonida bir sektordan boshqasiga o‘tish hech qanday qiyinchilik tug‘dirmaydi.

Ko‘rib turganimizdek, globallashuv axborot shakliga asoslanib va undan boshlanib, keyinchalik iqtisodiy va moliyaviy, so‘ngra siyosiy va harbiy, bora-bora esa madaniy va mafkuraviy sohalarga ham o‘tib ketdi. Demak, bugungi kunda axborot globallashuvi bu jarayonning barcha qolgan turlari uchun yaxlit asos, matematiklar tili bilan aytganda, umumiy maxraj bo‘lib xizmat qilmoqda.

Globallashuv qonuniyatlarini o‘zimiz tushunganimizcha keltirishga harakat qilamiz.

- Faqat hammaga kerak bo‘lgan, ya’ni *universal* konsepsiyalar, g‘oyalar yoki tovarlar globallashadi. Masalan, achchiq qalampirning sayyoramiz bo‘ylab tarqalishi yer sharining o‘rta kengliklarga kelib sekinlashadi va shimoliy kengliklarda deyarli butunlay to‘xtab qoladi, chunki bu yerda yashovchi xalqlar uni unchalik xush ko‘rishmaydi. Jinsi shimlar kiyish esa butun yer yuzi aholisi uchun urf bo‘lgan.

- Globallashuv davomida, albatta, mamlakatlarning sivilizatsion o‘ziga xos xususiyatlari emas, balki ushbu jarayonda *faol* mavqeni egallab turgan davlatlar uchun foydali bo‘lgan, masalan, g‘arbiy demokratiya prinsiplari singari g‘oyalar keng tarqatiladi.

- Globallashtirish tashabbuskorlari uchun ham, uning natijalarini qabul qilayotgan davlatlar



uchun ham *xavfsiz* bo‘lgan g‘oya yoki buyumlar (masalan, kompyuterlar, lekin atom bombalari emas) globallasishi mumkin.

- Faqat *ilg‘or* turmush tarzi va hayotiy normalar, masalan, tenglik va demokratiya g‘oyalari, gigiyena qoidalari va h.k. globallasadi.

- *Qulayliklar* yaratadigan, ruhiy qoniqish yoki moddiy farovonlik olib keladigan narsalar: musiqa anjomlari va plastik oynalar, kliplar va h.k. buyumlar globallashtiriladi[3].

Globallashtirishning bosh xususiyatlaridan biri – uning uzluksiz ravishda kengayib va chuqurlashib borishidir. Turli mamlakatlarda yashaydigan xalqlar va shaxslarning doimiy ravishda yangiliklardan xabardor bo‘lishga, ularni o‘z hayotlariga tatbiq etishga kuchli intilishlari globallashtirishga asos bo‘lib xizmat qiladi. O‘z navbatida, har bir davlat, jamiyat va shaxs psixologik jihatdan axborotni qabul qilish uchun ochiq tizim ekanligi bunda bosh sabab vazifasini o‘taydi.

Adabiyotlar

1. Теодор Левитт. Глобализация рынков. Маркетинг для практиков. -М., 1998.
2. Arnold, James ; Wiener, Roberta (eds.) Cold War: The Essential Reference Guide. — Santa Barbara, Ca.: ABC-CLIO, 2012. — 443 p.
3. Nowak, Maria ; Trehub, Aaron (eds.) The American Bibliography of Slavic and East European Studies for 1994. — Armonk, N.Y.: M. E. Sharpe, 1999. — 736 p.



TURLI TAHDIDLAR SHAROITIDA JAMOAT XAVFSIZLIGINI TA'MINLASH
MASALALARI

Yuldashev Kudrat Abduvaxatovich,

O'zbekiston davlat jahon tillari universiteti mustaqil tadqiqotchisi

Annotatsiya: jamiyat barqarorligi va tinchligi unda namoyon bo'ladigan tahdidlarga o'z vaqtida e'tibor berish va oldini olish bilan bog'liq. Ilmiy maqolada ushbu sharoitda jamoat xavfsizligini ta'minlash omillari ochib berilgan.

Kalit so'zlar: jamoat xavfsizligi, tahdid, barqarorlik, siyosiy tendensiyalar, islohot.

Xavfsizlikning meyoriy-huquqiy jihatlari axborot-psixologik xavfsizlikka, tahdidga qarshi tegishli kurash vositalarini ishlab chiqishni o'z ichiga oladi. Bu vositalar meyoriy-huquqiy aktlar, davlat, jamiyat va shaxs xavfsizligiga tahdid uyg'otuvchi holatlarga qarshi meyoriy hujjatlar, shuningdek, fuqarolarning konstitutsiyaviy huquq va erkinliklarini ro'yobga chiqarishga xizmat qiladigan qonunlar va qonun osti hujjatlarini ishlab chiqishni ko'zda tutadi. Mazkur hujjatlarning barchasi fuqarolarning ruhiy salomatligini himoya qilishga, jamiyatda ijtimoiy osoyishtalik hukm surishini ta'minlashga qaratilgan bo'ladi. Mazkur jarayon O'zbekistonda samarali amalga oshirilayotgani barchaga ma'lum.

Jamoat xavfsizlikni ta'minlashning tashkiliy qismi tarkibiga mazkur sohadagi huquqiy meyorlarga amal qilishini ta'minlash bilan shug'ullanuvchi davlat organlari va jamoat tashkilotlari, shuningdek alohida fuqarolar kiradi. O'zbekistonda fuqarolik jamiyati tarkib topa borgani sari boshqa sohalarda bo'lgani singari, xavfsizlikni ta'minlash sohasida ham fuqarolik jamiyati tuzilmalarining roli oshib bormoqda. Shu o'rinda O'zbekistondagi fuqarolik jamiyatining o'ziga xos ko'rinishlaridan bo'lgan mahalla institutining rolini alohida ta'kidlab o'tish joiz. Fuqarolarning o'z-o'zini boshqarish tizimidagi muhim tarkibiy qism sifatida mahalla turar joylardagi ma'naviy-ruhiy iqlimni tartibga solish bilan birga, xavfsizlikni ta'minlashda ham muhim rol o'ynayotir[1]. Fuqarolarni, birinchi navbatda yoshlarni, turli xil g'ayriqonuniy diniy oqimlar ta'siridan asrashda mahalla borgan sari faolroq ishtirok etmoqda. Aholining axborot-psixologik xavfsizligini ta'minlashda, ayniqsa, turli xil mish-mishlar oldini olish va g'ayriqonuniy diniy oqimlarning vakillari tomonidan varaqalar tarqatilishini bartaraf etishda mahalla fuqarolar yig'ini muhim vazifalarni bajaradi. Mahalla fuqarolar yig'inlari raislarining ma'naviy-ma'rifiy va diniy-tarbiyaviy ishlar bo'yicha maslahatchilari lavozimining joriy etilishi bu yo'nalishdagi ishlarning yanada jonlanishiga katta turtki berdi.

O'zbekistonda axborot va jamoat xavfsizlikni ta'minlashda tashkiliy masalalarning o'rni ayniqsa, muhim. Dunyodagi ko'pchilik mamlakatlarda o'rnatilgan tartibga ko'ra, xavfsizlik masalalari bilan davlat shug'ullanadi. Bu borada davlatning roli jamoat tashkilotlari va alohida fuqarolarni bu muhim masala yechimidan chetlatishda emas, balki ularni shu jabhaga jalb etish va uyushtirishda namoyon bo'ladi. Mamlakatimizda O'zbekiston Respublikasi Prezidenti boshchiligidagi davlat hokimiyati qonun chiqaruvchi, ijroiya va sud hokimiyati organlari, shuningdek jamoat tashkilotlari va alohida fuqarolar davlatni boshqarishdek yagona maqsad yo'lida o'z vakolat va huquqlari doirasida samarali faoliyat yuritib kelmoqda[2].

Tashkiliy tuzilmaning muhim tarkibiy qismlaridan biri – kadrlar masalasi bo'lib, davlat tashkilotlari va xususiy sektordagi tashkilotlarning axborot-psixologik xavfsizligi ko'p jihatdan ularga bog'liqdir. Shu nuqtai nazardan yetarli salohiyatga ega bo'lgan kadrlar tizimini shakllantirish va qo'llab-quvvatlash davlatning axborot-psixologik xavfsizlikni ta'minlash yo'lidagi faoliyatida yuksak samaradorlikka erishishda juda muhim omil hisoblanadi.

Davlat, jamiyat va alohida shaxsning axborot-psixologik xavfsizligini ta'minlashda bir qator muammolar mavjud bo'lib, ularning asosiylari quyidagilardan iborat. Eng avvalo, bu mazkur sohada davlat siyosati asoslarini ishlab chiqish muammosidirki, uning murakkabligi xavfsizlikni ta'minlash obyektini va subyekti o'ziga xosligi bilan bog'liq. Shaxs va jamiyat ma'naviyatining shakllanishi va rivojlanishi uchun sharoitlar yaratish sohasida vujudga keladigan ijtimoiy munosabatlar, avvalo, jamiyatning o'zi tomonidan huquqiy mezonlarni belgilash va qo'llab-quvvatlash, fuqarolar xulq-atvoridagi ijtimoiy maqbul stereotiplarni qo'llash mexanizmlarini yaratish orqali amalga oshiriladi. Ayni paytda davlatning ommaviy huquq yordamida mazkur sohadagi eng xavfli xatti-harakatlar oldini olish borasida muttasil faoliyat ko'rsatishi shu sohada eng muhim yo'nalishlardan birini tashkil etadi. Mazkur sohada davlat va jamoat tashkilotlarining o'zaro munosabatlari chegarasini aniq



belgilab olish juda zarur bo'lib, uning buzilishi, bir tomondan, hokimiyatni obro'sizlantirib qo'yishi, ikkinchi tomondan, jamoat tashkilotlarining befarqligi va loqaydligiga sabab bo'lishi mumkin.

Individual va ijtimoiy ongga jiddiy ta'sir o'tkazishi mumkin bo'lgan ommaviy axborot vositalari tizimini takomillashtirish ham muhim ahamiyat kasb etadi. Muammoning murakkabligi avvalo shundaki, fuqarolik jamiyatining asosi bo'lgan jamoat tashkilotlari ommaviy axborot vositalariga ta'sir o'tkazish uchun samarali vositalarga ega emas. Hozirgi kundagi mavjud tasavvurlarga ko'ra, individual ong va ijtimoiy ongni buzg'unchi axborot ta'siridan (bunday axborotni insonlar ongiga yoki ostki ongiga kiritish yo'li bilan ularning atrof-voqelikni noadekvat idrok qilishiga olib kelish), shuningdek, shaxs, jamiyat va davlatning axborot sohasidagi hayotiy muhim manfaatlarini himoyalash zarur. Bunday manfaatlar jumlasiga quyidagilarni kiritish mumkin:

- **Shaxs manfaatlari:** fuqarolarning obyektiv axborotni izlash, olish, uzatish va yaratishga bo'lgan konstitusiyaviy huquq va erkinliklarini; ularning o'z shaxsiy hayotlari dahlsizligiga bo'lgan huquqini; o'z salomatliklarini zararli axborotdan saqlashga bo'lgan huquqini ta'minlash.

- **Jamiyat manfaatlari:** axborot jamiyatini shakllantirish; milliy ma'naviy qadriyatlarni himoya qilish, milliy madaniy merosni targ'ib qilish, ommaviy ong ustida o'tkaziladigan manipulyatsiyalarga yo'l qo'yimaslik va ularning oldini olish.

- **Davlat manfaatlari:** shaxs va jamiyat manfaatlarini himoyalash; davlat hokimiyati organlari ustidan jamoatchilik nazorat institutlarini shakllantirish, fuqarolarning huquqiy ongi va huquqiy madaniyatini rivojlantirish, huquqiy davlat tuzish[3].

Tahdidlar jumlasiga quyidagilarni kiritish mumkin: inson salomatligiga zarar yetkazish; shaxs erkini anglab bo'lmaydigan darajada to'sib qo'yish, unga tobelik sindromini singdirish va buning natijasida g'ayriqonuniy xatti-harakatlar sodir etishga majburlash; insonning axloqiy, madaniy, siyosiy qiyofasini buzish; maxsus ta'sir o'tkazish vositalari yordamida ijtimoiy ong ustida manipulyatsiyalar o'tkazish; O'zbekistondagi yagona ma'naviyat va axborot makonini parokanda qilib tashlashga urinish; ijtimoiy axloq meyorlari va jamiyatning an'anaviy qadriyatlariga zarar yetkazish.

Bu tahdidlar salbiy axborot-psixologik ta'sir o'tkazish, maxsus vosita va usullarni ishlab chiqish, O'zbekiston davlatining ichki siyosatiga chetdan turib maqsadga yo'naltirilgan tarzda aralashish axborot urushiga tayyorlanish va axborot qurolidan foydalanish shakllarida amalga oshiriladi. Bunday tahdidlar oldini olish va ularning zararli oqibatlarini minimal darajaga tushirish uchun davlat siyosati quyidagi tamoyillarga asoslanishi lozim:

Adabiyotlar

1. Саидов С.Ш. Тенденции гражданского общества в Узбекистане: некоторые взгляды на создание общественной палаты // Alma Mater (Вестник высшей школы). – Россия, 2021. – №02. – С. 118.

2. Ўзбекистон Республикаси Ички ишлар вазирлиги Жамоатчилик ва оммавий ахборот воситалари билан алоқалар бошқармаси // <https://iiv.uz/oz/pages/o-press-sluzhbe>

3. Farrell W, Burnashev R, Azizi R, Babadjanov B (2021), 'Processes of Reintegrating Central Asian Returnees from Syria and Iraq', United States Institute of Peace, July.



MIYNET MIGRACIYASI

Nesiybeli Zaretdinova Qurbanbaevna
Berdaq atındağı Qaraqalpaq mámleketlik
universiteti Tariyx fakulteti Sociallıq pánler
kaferdası docenti

Xakimniyazova Mavluda Batır qızı
Berdaq atındağı Qaraqalpaq mámleketlik
universiteti Tariyx fakulteti sociologiya
jónelisi studenti
Telefon:+998(88) 353 27 03
xakimniyazova@list.ru

Annotaciya: Usı maqalada xalıqtıń miynet migraciyası, bántlik hám miynet bazarı haqqında maglıwmatlarga iye bolasız. Jane de sırt ellerde jumis penen bánt bolıwdıń unamlı ham unamsız tarepleri haqqında da biliwińiz mumkin.

Gilt sózler: Miynet migraciyası, jumis kúshi, jumis kúshi migraciyası, strukturalıq jumıssızlıq

Xalıqtıń, sonday-aq jumis kúshi migraciyasi kóleminiń úlkenligi hám jedelligi, házirgi dáwirdeń ayrıqsha qásiyetlerinen biri bolıp, bántlik, miynet bazarı, jumıssızlıqtıń jaǵdayı hám tálim sistemalarınń rawajlanıwın zárúrli dárejede belgilep beredi. Sol sebepli de, kóp mámleketlerde xalıq migraciyası sociologlar, ekonomistler, geograflar, tariyxshlar, medicina xızmetkerleri hám basqalardıń diqqatın ózine bargan sayın kóbirek tartadı. Sociologlar kóz qarasınan, migraciyanıń vertikal hám gorizontaldıq menen baylanısı izertlenedi. Demograflar ushın bolsa, migraciyanıń xalıqtı jaylastırıw, jáne onıń tákirar islep shıǵarılıwı (onıń tuwılıwı, ólimi, nekege kiriwi hám taǵı basqalar) ǵa tásir etiwı zárúr. Ekonomikalıq pánler, birinshi náwbette miynet ekonomikası tiykarǵı itibarın xalıq migraciyanıń miynet bazarın qalıplestiriw menen, islep shıǵarıwdı mákanda jaylastırıw, kadrlar qonımsızlıǵı menen óz-ara baylanıslı ekenligine qaratadı.

Házirgi waqıtta jumis kúshi migraciyasınıń sebep - aqibetleri óz-ara baylanıslılıǵın túsindirip beretuǵın bir qatar teoriyalar hám koncepciyalar islep shıǵılǵan. Olar járdeminde regionlar ortasındaǵı túrli migracion aǵıslardıń kólemi, baǵdarları, jedelligi menen ayaqlardıń sociallıq-ekonomikalıq rawajlanıw kriteriyaları menen birgelikte makrodárajede muwapıqlastırıladı (is haqısınıń muǵdarı, bántlik dárejesi, kapital aqshalar kólemi, turaq-jay sharayatları, jumis orınların sanı hám taǵı basqalar menen). Bunday óz-ara baylanıslardıń zárúrli tárepi - olar minez-qulıqınıń migrantlar quramına (jasına, jinsına, maglıwmat dárejesine hám kásiplik tayınılıǵına hám taǵı basqalarǵa) baylanıslılıqtı anıqlaw bolıp tabıladı.

Sońǵı tórt jil dawamında shet elde islep atırǵan puqaralarǵa salıstırǵanda múnasábet túpten ózgerip, miynet migrantları menen baylanis ornatıldı, olardıń mashqala hám mútajliklerin úyreniw hám de sheshiw boyınsha jańa sistema engizildi...¹

Miynet migratsiyasi zamanagóy dúnyada bargan sayın keń tarqalǵan hádiysege aylanıp barmaqta. Ózbekstan puqaraları da Evropada islew múmkinshiliklerin qıdırıp atırǵan bolıwı múmkin. Evropada islep atırǵan Ózbekstan puqaraları ushın unamlı hám unamsız tárepler:

1. Ekonomikalıq payda. Evropaǵa miynet migraciyasi Ózbekstan puqaralarına jaqsı ekonomikalıq múmkinshiliklerden paydalanıw múmkinshiligin beredi. Evropadaǵı jumis jayları kóbinese joqarı miynet haqı, sociallıq kepillikler hám jaqsı jumis sharayatları menen baylanıslı. Jumısshılar ushın ortasha miynet haqı saatına 8-10 evro. Ózbekstan puqaraları ushın jaqsı dáramat alıw ushın ájayıp múmkinshilik, úlken qosımsha - olar xızmetkerlerge pensiya, medicinalıq qamsızlandırıw, sonıń menen birge, miynetiniń sapası menen bir qatarda miynet haqın da asıradı. Bul puqaralar ushın jańa hám perspektivalı mártebe múmkinshilikleri ámeldegi bolıwı múmkin.

2. Kásiplik rawajlanıw Evropada islew Ózbekstan puqaralarına aldınǵı texnologiyalar, innovaciyalar hám intellektuallıq ortalıqtan paydalanıw múmkinshiligin beredi. Arnawlı bir tarawda islew múmkinshiligi sizdiń kásiplik ósiwińiz hám rawajlanıwıńızǵa úles qosıwı múmkin. Bunnan tısqari, joqarıdaǵılarǵa qosımsha túrde sonı atap ótiwimiz kerek, tájiriyebe artıp barıwı menen siz mártebe tekshesinan joqarı hám joqarı kóterilesiz. Bir jıllıq jumistada siz tómen lawazımnan joqarı dárejege koteriliwiniz múmkin.

1 <https://lex.uz/docs/-4997972?ONDATE2=02.03.2022&action=compare>



3. Tájiriybe hám ilmiy tájriybelerdi keńeytiw. Evropada islew Ózbekstan puqaralarına jańa tájiriybe arttırıw, mádeniyatlarara kónlikpelerdi rawajlandırıw hám til qáiletin asırıw múmkinshiligini beredi. Bul olardıń keleshekтеgi karerası ushın qımbatlı hám paydalı tájiriybe bolıwı múmkin.

4. Mádeniyatlarara baylanıs. Evropaǵa miynet migraciyası Ózbekstan puqaralarına jańa mádeniyatlar, dástúrler hám turmıs tárizi menen tanısıw imkanıyatın beredi. Olar mádeniyatlarara kónlikpelerin bekkemlewi, kóp milletli jámáátlerde islewdi úyreniwleri hám ashıq hám tolerant pikirlewdi rawajlandırıwı múmkin.

Biraq, miynet migraciyasında esta saqlaw kerek bolǵan mashqalalardı ham unamsız tareplerin keltirip shıǵarıwı múmkin:

1. Mádeniy kelisiw. Jańa mámleketke kóship ótiw jańa mádeniyat, til hám úrp-ádetlerge iykemlesiw ushın waqıt hám kúsh talap etiwı múmkin. Ózbekstan puqaraları miynet mádeniyatı hám ayırmashılıqlarǵa iykemlesiwı kerek bolıwı múmkin.

2. Shańaraq hám watannan uzaqlasıw. Miynet migraciyası shańaraqtan, doslardan hám watannan fizikalıq uzaqlasıwdı ańlatıwı múmkin. Bul saǵınıw sezimin hám uzaqtan baylanısa bolıw qálewini keltirip shıǵarıwı múmkin.

3. Migraciya qaǵazbazlıǵı. Evropada islep atırǵan Ózbekstan puqaraları tiyisli migraciya qaǵıydaları hám qaǵazbazlıqqa ámel qılıwları kerek, mısalı, vizasın uzaytırıw, islew ushın ruxsatnama yamasa qabıl etiwshi mámlekette dizimnen ótiw. Jónewden aldın yamasa turar jayınızda, keyinirek jańa ortalıqqa beyimlesiwdi ańsatlastırıw ushın bul másele ni úyreniwge arziydi.

Evropaǵa miynet migratsiyası Ózbekstan puqaralarına mártebe ósiwi hám rawajlanıwı ushın keń múmkinshilikler hám potencialın usınıs etedi. Biraq, kóship ótiwge qarar etiwden aldın, talaplar, nızamlar hám jumıs sharayatların, sonıń menen birge, óz mútajliklerińiz hám úmitlerińizdi dıqqat penen kórip shıǵıw zárúrli bolıp tabıladı.

Jumıs kúshi migraciyası strukturalıq jumıssızlıq penen de baylanıslı bolıp, onıń tiykarı jumıs orınların hám jumıstan ajralıp qalǵan migrantlar aǵımı ortasındaǵı saykes emeslik bolıp tabıladı. Bunda usı migrantlar bir orında jumıstan ajralıp, basqa orında ele jumıs tapmaǵan boladı. Bunday saykes emesliktiń aqıbeti migrantlar kelgen orınlarda olardı tayarlaw kólemiń bir qansha kópligi bolıp tabıladı¹

Juwmaqlap aytqanda, jáhán xojalıǵı rawajlanıp, mámleketlerara integracion baylanıslar kúsheyip barǵan sayın, miynet migraciyası da barǵan sayın intensivlesip barmaqta. Rawajlanǵan mámleketler hám ekonomikalıq qalaq mámleketler ortasındaǵı ayırmashılıqlardıń úzliksiz tereńlesip baratırǵanı da bul processlerdi jedellestiriwge kúshli tásir kórsetip atır. Sebebi miynet migraciyası jámiyet rawajlanıwınıń házirgi basqıshında miynet migraciyası ózine múnásip jumıs hám joqarı dáramat tabıw maqsetinde ámelge asırılǵan bólek túri bolıp, ekonomikası tómen bolǵan kem rawajlanǵan mámleketlerde bántlik hám miynet haqı migraciyasın keskin máselelerin sheshiw tiykarǵı qurallarınanan birine aylandı.

Paydalanılǵan ádebiyatlar

1. Sharipbaeva U.A. «Miynet ekonomikası hám sociologiyası». T.2007 TDIU
2. Q. Abdurahmonov, Sh. Xolmóminov, A. Xayitov, A. Akbarov. «Miynet ekonomikası hám sociologiyası» (oqıw qollanba). T-2013 TDIU
3. Antoni Giddens «Sociologiya». «SHarq» baspa aksionerlik kompaniyası bas redakciyası. Tashkent-2002
4. <https://lex.uz/docs/-4997972?ONDATE2=02.03.2022&action=compare>

1 Sharipbaeva U.A. “Miynet ekonomikası hám sociologiyası”. T.2007 TDIU



ЖУРНАЛИСТИКА ЙЎЛИДАГИ
ТАДҚИҚОТЛАР

SAWASHTA ERLIK KÓRSETKEN ATAMIZ QUDAYBERGENOV YUSUPBEK
ERLIKLERI MÁNGI YADIMIZDA

Erimbetov.A.Ó.,

Qanlıkól rayoni 20-sanli mekteptin
ruwxıylıq -aǵartıwshılıq isleri boyınsha direktor orınbasarı,

Erjanova.A.K.

Qanlıkól rayoni 20-sanli mekteptin is júritiwshisi
erjanova@gmail.com, 998996830125

Annotaciya: Bul maqala sawashta qatnasqan atamız Qudaybergenov Yusupbek haqqında. Ol óziniń erlikleri menen barlıq jas awladqa órnek boladı. Atamızdın erisken sıylıqları menen balaları, aqlıqları, shawlıqları maqtanısh etse arızıdı. Sebebi bul insanlar tınısh-tatıw jasawımız ushin hár tárepleme háreket etken. Olardıń erlikleri hám watan ushin islegen xızmetleri mángi yadımızda saqlanadı.

Gilt sózler: sawash, medal, front, diviziya, zalfondı, Berlin, polk,

Eslew bar eken- millet tınıshlıǵı bar. Insanǵa hár dayım tınıshlıq, tatıwlıq kerek. Tınıshlıqtı joǵaltqan oshaq ta, mámleket te heshqashan tınısh bola almaydı. Tınıshlıq-tatıwlıq bul álbette, rawajlanıwdın tiregi boladı. Insan, millet hám xalıq tariyxıy eslew sezimi menen jasadı. Eslew keshegi ótmishti, ata-babalar úgit-násiyatın, milliy miyrasımızdı ańlatıp turıwshı muqaddes kitap altınbetlerindey ómirimizdi jarıtıp turadı. Búgilmes erki hám batırlıǵı úlǵısın ózinde kórsetken, óz ómirin ana watanımızdın hár tárepleme qásterleniwi, búgingi tınısh hám ǵárezsiz kúnler ushin ózin pıdayı etken babalarımızdın muqáddes yadın eslep, qatarımızda bar bolǵan hám bul dunyanı tárk etken atalarımızdı ázizlew insanıyılıqtın eń joqarı miyzanı hám bizge tınıshlıq, amanlıq kerek dep jasadıtuǵın kewli keń xalqımızǵa tán qádriyat esaplanadı.



Tuwlıǵan topıraǵınıń tınıshlıǵı ushin óziniń ómirinen keshken, hámde usınday erkinlikte jasadı atırǵanımızǵa sebepshi bolǵan, qorqınıshlı ataması menen barlıq insan kewline ǵamlıq keltiriwshı urısta qatnasqan atamız Qudaybergenov Yusupbek ata yadımızda mángi saqlanadı. Bul insan ómirin qáwipke qoyıp urısta bolǵan. Ol 1920-jıl Qońırat rayonında tuwlıǵan. Qońırat rayoni voenkomati arqalı 1942-jılı urısqa jónegen. Birinshi fronttıń Kalinskiy frontı 37-shi diviziya 20-shı polkta bolǵan. Sol frontta ayaǵınan jaraqat alıp gospitalǵa jatqan. Aradan kóp ótpey gospitaldan shıǵıp 2-shi Ukraina frontında bolıp Polshanı azat etken. Sonnan Berlin territoriyası Shtranvekti alǵan. Ol 1945-jılı Kenizberkke hújim jasaǵan. Sońınan Berlinge kirip barıp 1945-jılı 8-maydın túngi saat 3, 4 ten keyin Berlin ústinen jeńiske erisedi. 2-shı zalfondın Berlide ótkergen.

Qudaybergenov Yusupbek kórsetken erlikleri ushin tómendegi medallar hám orden menen sıylıqlanǵan:

1-shi Jeńistiń 20-jıllıq medalı menen, 2-shi márte Jeńistiń 25-jıllıq medalı menen, 3-shi ret Lenin ordeni menen, 4-shi

Jeńistiń 30-jıllıq medalı menen, 5-shi márte Jeńistiń 33-jıllıq medalı menen, Veteran truda medalı menen, Qurallı kúshlerdin 70-jıllıq medalı menen, Jeńistiń 45-jıllıq medalı menen hámde Jasorat ordeni menen sıylıqlanǵan. Bul insane ǵúresken tınıshlıq, ǵárezsizlikte jasadı atırǵan ul-qızları, aqlıq, shawlıq hám quwlıqları óz ákesin, atasın eslep yad aladı. Hátteki bul insan jasaǵan kóshe atamasın Qudaybergenov Yusupbek atına qoyılıp, elege shekem onıń yadı



qádirlenedi.

Bul insan erlikleri menen barlıgı maqtanış etedi. Házirde bul insan qatarımızda joq. Biraq onıń islegen xizmetleri, Watan ushın ózin qurban qılğan erlikleri keyingi áwlad yadında mángi qaladı , hámde keleshek jasları ushın órnek bola aladı.

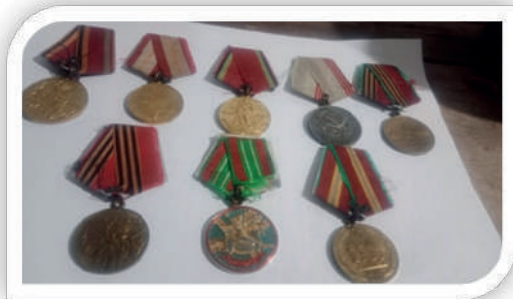



ФИЛОЛОГИЯ ФАНЛАРИНИ РИВОЖЛАНТИРИШ ЙЎЛИДАГИ
ТАДҚИҚОТЛАР

INGLIZ VA O‘ZBEK TOPISHMOQLARINING STRUKTURAL-SEMANTIK
TURLARI (SODDA SENTENSEMALI TOPISHMOQLAR MISOLIDA)

Abdujabborova Shohista Adiljonovna

Andijon Davlat Chet tillar Instituti stajyor-tadqiqotchisi (PhD)

Ingliz tili amaliyoti kafedrasida o‘qituvchisi

Email: abdujabborovashohista645@gmail.com

Annotatsiya. Ushbu maqolada ingliz va o‘zbek topishmoqlarning struktural-semantik hamda sintaktik xususiyatlarini tadqiq qilish, shuningdek, topishmoqlarda gaplarning struktural-semantik munosabatlariga ko‘ra turlarini shakliy va mazmuniy paradigmlarini belgilashdan iborat. Ushbu planda chog‘ishtirilayotgan tillar o‘rtasidagi o‘xshash va farqli tomonlarini ochib berish xalq topishmoqlari misollari kesimida yoritiladi. «Topishmoq» leksemasining ma‘no-mohiyati, uning lug‘atlardagi ifodasi ham maqolada ko‘rsatib berilgan.

Kalit so‘zlar: topishmoq, jumboq, struktural-semantik, sintaktik, sentensema, uyushiq, polipredikativ, monopredikativ, sintagma, paradigma.

STRUCTURAL-SEMANTIC TYPES OF ENGLISH AND UZBEK RIDDLES (EXAMPLE
OF RIDDLES WITH A SIMPLE SENTENCE)

Abdujabborova Shohista Adiljanovna

PhD researcher at Andijan State Institute of Foreign Languages

Teacher of the Department of English Language Practice

Email: abdujabborovashogista645@gmail.com

Abstract. This article consists of researching the structural-semantic and syntactic features of English and Uzbek riddles, as well as determining the formal and substantive paradigms of the types of riddles according to the structural-semantic relations of the sentences. In this plan, the similarities and differences between the different languages will be covered in the section on examples of folk riddles. The meaning of the lexeme “riddle” and its expression in dictionaries are also shown in the article.

Keywords: riddle, puzzle, structural-semantic, syntactic, sentenseme, combined, polypredicative, monopredicative, syntagma, paradigm.

Topishmoq eng arxaik folklor va adabiy janrlardan biridir. Topishmoqning maqsadi adresatning zukkoligi va mantiqiy-fikrlashini sinashdan iborat. Topishmoqning javobini izlash jarayoni aqliy faoliyatni faollashtiradi, majoziy va assotsiativ parallelliklarni qurish qobiliyatini shakllantiradi, moddiy dunyoning turli obyektlari va voqeliklarini taqqoslash, ular orasidagi o‘xshashlik va farqlarni ajratib ko‘rsatish qobiliyatini rivojlantiradi [6, 290].

Topishmoqlar bir zamonlardan boshlab, aql-zakovat, ziyraklik musobaqasi, ko‘ngil ochish, o‘yinkulgi vositasiga aylangan davrlargacha bo‘lgan murakkab taraqqiyot yo‘lini bosib o‘tgan. Bu borada, E. A. Jeleznyakova va M. L. Lapteva topishmoqning tuzilishini *uchta* asosiy komponentdan iborat ekanligini uqtiradi: *taxmin qilingan va kengaytirilishi zarur* bo‘lgan obyekt; yashirin obyekt bilan umumiy xususiyatlarga ega bo‘lgan *o‘rnini qoplaydigan* obyekt; va qayd etilgan ushbu obyektlarinh har *ikkisiga* ham qo‘llanilishi mumkin bo‘lgan tasvir. Topishmoq – ma‘lum bir lingvomadaniy birlikning mantiqiy va semantik tashkil etilishining o‘ziga xos xususiyatlarini belgilaydigan, metaforik ikki bosqichli sintaktik yaxlitlik hisoblanadi [2, 51].

Topishmoq - bu ma‘lum bir lingvomadaniy birlikning mantiqiy-semantik tuzilishining o‘ziga xos xususiyatlarini aniqlaydigan, metaforik uzatishga asoslangan ikki bosqichli sintaktik yaxlitlikdir.



Topishmoqning javobi ba'zan topiladi, ba'zan esa topishmoq javobsiz yakunlanadi. Umuman olganda, topishmoqning javobi taxmin asosida quriladi.

O'zbek tilida «topishmoq» leksemasining aktiv dominanti «jumboq» hisoblanadi. Biz tahlilga tortayotgan «topishmoq» konsepti turli geografik hududlarda turlicha nomlar bilan ataladi. Topishmachoq, topmacha, topar, top-top, cho'pchak, jumboq kabilar shular jumlasidandir [3, 235].

Ingliz tilida topishmoqlar «riddle» deb yuritilsa, uning yana bir faol ekvivalenti «puzzle» hisoblanadi. Shuningdek, ingliz tilining «Collins Dictionary» onlayn lug'atiga asosan biz «riddle» leksemasining bir necha ta'riflari va sinonimlariga ega bo'lishimiz mumkin: **riddle**¹

1. (noun) in the sense of puzzle. **Definition:** a question, puzzle, or verse phrased so that ingenuity is required to find the answer or meaning

Ex: Tell me a riddle.

Synonyms: puzzle, problem, conundrum, teaser, poser, rebus
brain-teaser (informal)

2. (noun) in the sense of enigma. **Definition:** a puzzling person or thing

Ex: a riddle of modern architecture

Synonyms: enigma, question, secret, mystery, puzzle, conundrum, teaser, problem

Ingliz va o'zbek xalq topishmoqlarining struktural-semantik hamda sintaktik xususiyatlarini tadqiq qilish adabiy til va xalq tilining ayrim hodisalaridagi izomorfik va allomorfik jihatlari haqida to'liq tasavvurni yuzaga kelishida tirgak vazifasini o'taydi. O'zbek tilshunosligida Abdullayev J.X. tomonidan «O'zbek xalq topishmoqlarining leksik-semantik xususiyatlari» [1, 22], Saparniyazova M.N. tomonidan esa «O'zbek xalq topishmoqlarining sintaktik-semantik xususiyatlari» tadqiq etilgan bo'lsa-da, [5, 30], ingliz va o'zbek tillari qiyosiy aspektida topishmoqning o'ziga xos gap qurilishi, gap modellari e'tibordan chetda qolib keldi. Topishmoqlarda gaplarning struktural hamda semantik munosabatlariga ko'ra turlari, bizningcha, **to'rt** xil bo'lib, ularning har bir turiga xos shakli va mazmuniy paradigmalarni belgilash chog'ishtirilayotgan tillar o'rtasidagi o'xshash va farqli tomonlarini ochib beradi:

1. Sodda sentensema bilan ifodalangan topishmoqlar;
2. Qo'shma sentensema bilan ifodalangan topishmoqlar;
3. Aralash qo'shma sentensema bilan ifodalangan topishmoqlar;
4. Tekstema bilan ifodalangan topishmoqlar.

Saitbaeva M.N.ning xalq topishmoqlarining sintaktik xususiyatlarini tahliliga ko'ra, topishmoqlar turli gap konstruksiyalarini: sodda gap – monopredikativ konstruksiyalar, qo'shma gap – polipredikativ konstruksiyalarni namoyon etadi [4,7]. Ma'lumki, sodda sentensemaning yig'iq holati mavjud bo'lib, o'zbek xalq topishmoqlarining ichida uning polipredikativ, ya'ni bosh bo'laklardangina tarkib topgan, birgina predikativ sintagmadangina iborat bo'lganlari uchraydi:

Eshitadi, ko'rmaydi, Ko'radi, eshitmaydi. (Quloq, ko'z)

Yashirin obyektning belgilari topishmoqda namoyon etiladi, u mavhum ega vazifasida gapning grammatik qurilishida ishtirok etadi. Masalan: Nima eshita oladi, lekin ko'ra olmaydi? *Quloq* eshitadi, ko'rmaydi. Nima ko'ra oladi, lekin eshita olmaydi? *Ko'z* ko'radi, eshitmaydi. Javob abstraklikdan iborat bo'lmasligi hamda uni topish qiyinchilik tug'dirmaslik uchun jumboqlanayotgan obyektga tegishli tushunchalar yoki uning xususiyatlari katta planda yoritilishi yoki unga aloqador predikatlar uyushishi darkor. Yana bir misol: *Yuraveradi, yuraveradi, Yo'li ko'paymaydi. (Beshik)*

Ingliz tiliga nazar tashlasak, bu tipdagi topishmoqlarni uchratishimiz mumkin:

"Voiceless it cries, / Wingless flutters, / Toothless bites, / Mouthless mutters." **Answer = the wind**²

Tarjimasi: *"Ovozsiz yig'laydi, / Qanotsiz titraydi, / Tishsiz tishlaydi, / Og'izsiz g'o'ldiraydi."*

Javob = shamol

Mazkur topishmoq ham yuqoridagi kabi polipredikativ shaklga ega, shuningdek, jumboqlanayotgan obyektning bo'sh o'rni mavjud, bir qator predikatlar uyushishi kuzatiladi. Qiyoslang: What cries voiceless? *The wind cries voiceless / the wind flutters wingless / the wind bites toothless / the wind mutters mouthless - Nima ovozsiz yig'laydi? Shamol ovozsiz yig'laydi / shamol qanotsiz titraydi / shamol tishsiz tishlaydi / shamol og'izsiz g'o'ldiraydi.*

O'zbek tilida, odatda, ega o'ziga oid so'zlar bilan birgalikda gap boshida, kesim o'ziga oid so'zlar bilan birgalikda gap oxirida keladi. Bunda ega guruhi temani, kesim guruhi remani hosil qiladi. Gapning sintaktik va aktual tuzilishi muvofiq keladi: *Olabosh qo'yim osmonga qarab suv ichar (Oq*

1 https://www.collinsdictionary.com/dictionary/english-thesaurus/riddle#riddle__4

2 <https://writingexplained.org/grammar-dictionary/riddle>



jo 'xori). Bu topishmoqda olabosh qo'yim deskripsiyasi – tema, qolgan qismi esa rema hisoblanadi. Topishmoqlarda tema qismi egaga muvofiq kelganda o'z aniqlovchisi bilan bir butunlikni hosil qiladi [5, 7]. *Katta xotin uy poylaydi, Kichkina xotin yo 'qlovga ketadi (Qulf, kalit).*

Izlanishlarimiz natijasi o'laroq, ingliz tilida ham yuqoridagi kabi topishmoqlar mavjud, ammo, ular ingliz tilining gap tuzilish qoidasiga ko'ra shakllangan, ya'ni $S+P+O$. Misol uchun:

I have four legs. I eat a lot of grass. I look like a horse. And I'm black and white. Who am I? Answer: A zebra! Tarjimasi: *Mening to'rt oyog'im bor. Men ko'p o't yeyman.*

Men otga o'xshayman. Va men oq va qoraman. Men kimman? Javob: Zebra

Tadqiqotimizga xulosa qilsak, topishmoqlarda gaplarning struktural hamda semantik munosabatlariga ko'ra turlari qiyoslanayotgan ikki tilda ham barqaror bo'lib, ularning analizi nihoyatda keng ko'lamli tashkil etadi. Birgina sodda sentensema misolida, biz, chog'ishtirilgan misollar orqali topishmoqlarning ingliz va o'zbek tilidagi o'xshash jihatlarini topa olishimiz mumkinligini angladik. Bu esa, barcha tillarda xalq topishmoqlari asosan bir qolipga mos tarzda tuzilishidan dalolat beradi. Sodda sentensemalarining minimal holati bosh bo'laklardan iborat polipredikativ sintagma shaklida uchraydi. Anglashiladiki, topishmoqlarning struktural hamda semantik munosabatlariga ko'ra qolgan turlari ushbu tillarda qiyosiy aspektida chuqur tahlilga tortilishga muhtoj.

Foydalanilgan adabiyotlar:

1. Abdullayev J.X. O'zbek xalq topishmoqlarining leksik-semantik xususiyatlari. Filol.fan. nomzodi...diss. - Toshkent. 1994.

2. Железнякова Э. А., Лаптева М.Л. Образовательный потенциал загадки в обучении русскому языку как неродному // Вестник Московского государственного областного университета. Серия: Педагогика. 2020. № 3. – С.50–56.

3. Rajabova R.Z. O'zbek bolalar adabiyotida topishmoq stilizatsiyasi // Scientific-methodological electronic journal "Foreign Languages in Uzbekistan", 2020, No 4(33),236-244. <https://journal.fledu.uz> ISSN: 2181-8215 (online).

4. Saitbaeva M.N. Imennoye skazuyemoe v uzbekskix narodnix zagadkax: Avtoref. diss. ... kand. filol. nauk. – T., 1984. – 23 s.

5. Saparniyazova M. N. O'zbek xalq topishmoqlarining sintaktik-semantik xususiyatlari. Filol. fan.nomzodi...diss. avtoreferati - Toshkent, 2005. – 30 b.

6. Струкова Т.В. Использование познавательно–эвристического потенциала жанра загадки в преподавании русского языка как иностранного // Учение записки Орловского государственного университета. № 1 (94), 2022 г. Scientific notes of Orel State University. Vol. 1 – no. 94, 2022. – С. 290–293.

7. https://www.collinsdictionary.com/dictionary/english-thesaurus/riddle#riddle__4

8. <https://writingexplained.org/grammar-dictionary/riddle>

9. <https://logiclike.com/en/riddles-for-kids>

1 <https://logiclike.com/en/riddles-for-kids>



**BOSHLANG'ICH TA'LIMDA BADIY ADABIYOT ORQALI INGLIZ TILI O'QITISH
METODIKASINI TAKOMILLASHTIRISH**

Ulasheva Umida

Sharof Rashidov nomidagi
Samarqand davlat universiteti doktaranti

Annotatsiya: Ushbu maqolada boshlang'ich ta'limda badiiy adabiyot orqali xorijiy til o'qitish metodikasini takomillashtirish xususida so'z boradi.

Kalit so'zlar: metodika, inductive va deductive usul, she'r, metod prinsiplari, gramatika, tarjima, matn.

Bugungi kunda yosh avlod ona tili fani bilan bir qatorda bir qancha chet tillarini ham o'rganib kelmoqda. Nemis tili, fransuz tili, ingliz tili hozirgi kunda maktabgacha ta'lim muassasalarida hamda maktabda o'quvchilarimizga 1 sinfdan mukammal chet tili fanlari o'rgatilib kelinmoqda. Binobarin, yoshlarning ingliz tiliga bo'lgan qiziqishi toboro oshib bormoqda. Bugungi kunda qayerga qaramaylik barcha sohalarimiz zamonaviylashib chet el texnologiyalari, ta'lim tizimi, hattoki, ularning zamonaviy so'zlari ham bizning tilimiz va hayotimizga kirib kelmoqda. Ingliz tili dunyo tili sifatida deyarli barcha sohalarda eng kerakli til sifatida nomoyon bo'lmoqda.

Boshlang'ich sinf o'quvchilarida til o'rganishga bo'lgan xohish-istak juda yuqori, negaki lug'at yod olish, gramatik qoidalarga qat'iy amal qilish, leksik, fonetik birliklarni tushunmaslik bu albatta bolalar uchun qiyinchilik tug'dirishi tabiiydir. Shu maqsadda o'yinlar, qo'shiqlar, multfilmlar, she'rlar, rasmlar hamda online darslar orqali, turli xil samarali metodlardan foydalanish bolajonlarni til o'rganishga bo'lgan muhabbatlarini yana ham yuksaltiradi. Qo'shimcha ravishda, davlatimiz tomonidan yaratilgan yuqori darajadagi shart sharoitlar, zamonaviy texnologiyalar bilan jihozlangan yorug' va shinam xonalar, maktablarning yosh, iqtidorli, shijoatkor kadrlar bilan ta'minlanganligi, maktab darslaridan tashqari mustaqil shug'ullanish uchun barcha sinflar uchun online telekanallardagi televizion darslarning tashkil etilganligi tahsinga sazovordir. Shunga ko'ra gramatikada asosan ikki xil unumli usul mavjud: Deductive va Inductive.

DEDUCTIVE usulda aynan o'yinlar, mashqlar, qo'shiqlar va hikoyalar orqali mavzu o'tiladi va so'ngra qoidaga bog'lab tushuntiriladi. Boshlang'ich sinflar gramatik birliklar ega, kesim, to'ldiruvchi, artikl, fe'l kabilarni bilmaganliklari uchun aynan bu usul samarali va foydali hisoblanadi.

INDUCTIVE usulda esa bizavval gramatik qoida tushuntiramiz so'ngra mashqlar yordamida mustahkamlaymiz. Masalan, zamonlar, predloglar, artikllar, aniqlovchi, hol tushuntirilgach, shu mavzuga doir bo'lgan mashqlar bilan tushuntirilgan mavzu mustahkamlanadi. Bu ko'pincha yuqori sinf o'quvchilari uchun samaralidir. Boshlang'ich sinf o'quvchilari fikri juda tarqoq bo'lishadi, ularni diqqatini jalb qilish mashaqqatli hisoblanadi shuning uchun o'qituvchi mahorat bilan mavzuni tushuntirib interfaol metodlardan foydalangan holda mavzuni o'tishlari lozim. Psixologlarning ta'kidlashicha yosh bolalar kattalarga nisbatan yangilikka qiziqishi, ishtiyoqi, 70-80% kuchliroq bo'lar ekan. Kundalik hayotimizda ham bajara olmaydigan vazifalarni bajarib ko'rishga harakat qilishadi, bir xillikdan juda tez zerikishadi, shu sababli o'qituvchidan yangicha uslublardan, noan'anaviy tarzda darsni tashkil etish, o'quvchilarga xorijiy tilni muhitini yaratib bera olishu kerak.

Chet til o'qitish metodi – deyilganda chet til o'rgatishning amaliy, umumta'limiy, tarbiyaviy va rivojlantiruvchi maqsadlariga erishuvni ta'minlovchi muallim va o'quvchi faoliyatining majmuasi tushuniladi. Metod atamasi "ta'lim usullari yig'indisi" va "ta'limning yo'nalishi" ma'nolarida qo'llanadi. Birinchisi ta'lim nazariyasida jarayon metodlar ma'nosida ishlatilsa, ikkinchi ma'noda uni o'qitish metodikasi tarixiga oid asarlarda uchratishimiz mumkin. Masalan, chet til o'qitishning tarjima metodi, tog'ri metod, ongli- qiyosiy metod, an'anaviy metod, intensiv metod va boshqalar hisoblanadi.

Metodlar tarixi atoqli metodist prof. I.V.Raxmanov tomonidan chuqur o'rganilgan. Tarjima metodi asosan ikki ko'rinishda bo'lib, grammatika-tarjima va matn-tarjima metodlari nomi bilan yuritiladi. Grammatika-tarjima metodi nuqtayinazaridan chet til umumta'limiy maqsadda o'rganilgan. Grammatik mashqlar tilo'rganuvchining mantiqiy tafakkurini o'stirish maqsadida bajarilgan. Grammatik bilimlarni bayon etish ta'limning asosiy maqsadi deb qabul qilingan. Bu metodning asosiy prinsiplari quyidagilar:

1. Til o'rganish yozma nutqqa asoslangan.



2. O'rganish predmeti qilib grammatika olingan, leksika ham unga tobe ravishdalanlangan. Grammatik mashqlar bajarish asosiy ish usuli bo'lgan.

3. Oldin, grammatik qoida yod olingan, so'ng esa qoidalar asosida gaplar tuzish tavsiya qilingan.

4. Grammatik shakl va so'zlarning ma'nosi so'zma-so'z tarjima vositasida ochib berilgan.

5. So'zma-so'z tarjima va quruq yodlash yo'li bilan til materiali o'zlashtirilgan.

6. So'zlarni kontekstdan tashqarida, yakka yodlash bilan chegaralanilgan.

Grammatik birlikning tuzilishidan uning ishlatilish qoidalari va so'zlovchining muloqot jarayonida qay hollarda qo'llanilishiga qarab ketma-ketlikda tuzildi. Tadqiqotchi mashqlar to'plamini yaratayotganda quyidagi omillarga asoslandi: 1) Ma'lum bir mavzuni ochib berishda, ularning ona tili bilan o'rganilayotgan tillari Grammatik birliklari orasidagi o'xshash va farqli jihatlarga urg'u berildi; 2) Interferensiya muammosi vujudga kelishi mumkin bo'lgan mavzularda bu holatni oldini olishga qaratilgan mashqlar tuzildi;

3) Mashqlar to'plamida tizimli yondashuv (принцип системности) ga tayanilgan holda topshiriqlar ketma-ketligi yaratildi, ya'ni yengildan murakkabga, tayyorlovchi (pre-communicative) mashqlardan asosiy (communicative) mashqlarga o'tildi.

4) Imkon qadar, ingliz va o'zbek madaniyatiga xos bo'lgan kontekstlar tanlandi va mashqlarga kiritildi.

5) Davlat ta'lim standardi va o'quvchilarning bilim ko'rstakichlariga mosligi.

Xulosa o'rnida shuni ta'kidlash joizki, umumta'lim maktablarida ingliz tilini o'quvchilarga o'rgatishda o'quvchilarning yosh xususiyatlarini hisobga olishi, chet tilini o'rgatishga bo'lgan muhitni yarata olishi, hamda ingliz tili o'rgatishda badiiy adabiyot vositalari hisoblangan hikoyalardan, qo'shiqlardan, sherlardan va maqollardan foydalanish, o'quvchilarning qiziqish va ehtiyojlarini to'liqqondirishga yordam beruvchi pedagogik innovatsion texnologiyalarga asoslangan zamonaviy dars ishlanmalari yordamida dars o'tish o'quvchilarda tilni o'rganish uchun yuqori samara beradi.

FOYDALANILGAN ADABIYOTLAR RO'YXATI

1. Samarova, S. (2018). Forming Creative Vision of Person as Universal Method Enhancing Creativity. *Eastern European Scientific Journal*, (6).

2. Samarova, S. R. (2019). Methods and technologies for the development of creative thinking of pupils. *European Journal of Research and Reflection in Educational Sciences*, 7(10), 37-43.

3. Shokarimova, K. A. (2021). The way of improving reading and writing skills during the lessons. *Academic research in educational sciences*, 2(2).



QO'SHMA GAP VA UNING TURLARI HAMDA QO'SHMA GAP QISMLARINI BOG'LOVCHI VOSITALAR MAVZUSINI O'QITISH

Vafoqulova Go'zal Ochilovna

Samarqand davlat chet tillar instituti akademik litseyi
ona tili va adabiyot fani o'qituvchisi

Annotatsiya: Maqolada Ona tili darslarida qo'shma gap va uni o'qitishda qo'llanuvchi metodlar mavzusi bo'yicha uslubiy metodik ta'minot keltirildi.

Kalit so'zlar: Kesimlik shakllari, sodda va qo'shma gaplar, ohang, teng bog'lovchilar, ergashtiruvchi bog'lovchilar.

Gapni gap qilib turgan asosiy belgi uning kesimlik (predikativlik) belgisi ekanligidan xabaringiz bor. Gapning kesimlik belgisi *kesimlik ma'nolarini (zamon, shaxs-son, tasdiq, inkor, modal (mayl)lik) ifodalovchi kesimlik shakllari orqali* ifodalanadi. Kesimlik ma'nosini ifoda etgan har qanday sintaktik birlik gap sanaladi: **Borma+sa(y)+di+m. Ko'm-ko'k dala.**

Bu gaplarning birinchisida kesimlik ma'nolari alohida-alohida kesimlik shakllari: *tasdiq-inkor ma'nosi -ma shakli orqali, modal (mayl) ma'no -sa(y) shakli orqali, zamon ma'nosi -di shakli orqali, shaxs ma'nosi esa -m shakli orqali* ifodalanmoqda. Ikkinchi gapda ham shu kesimlik ma'nolarining hammasi: *tasdiq, aniqlik (modal ma'no), hozirgi zamon, III shaxs ma'nolari* anglashiladi, lekin ular *moddiy ko'rsatkichlarga* ega emas. Nol ko'rsatkich orqali umumiy tarzda ifodalangan. Ana shu ma'nolar mavjudligi uchun ham u sintaktik birlik gap sanaladi.

Gap uchun muhim belgi sanalgan kesimlik belgisining miqdori gaplarni sodda va qo'shma gaplarga bo'lishga asos bo'ladi.

Gapning kesimlik belgisi kesimlik ma'nolarini [zamon, shaxs-son, tasdiq, inkor, modal (mayl)lik] ifodalovchi kesimlik shakllari orqali ifodalanadi. Kesimlik ma'nosini ifoda etgan har qanday sintaktik birlik gap sanaladi.

Sodda va qo'shma gaplar

Gap uchun muhim belgi sanalgan kesimlik belgisining miqdori gaplarni sodda va qo'shma gaplarga bo'lishga asos bo'ladi.

Bitta kesimlik belgisiga ega bo'lgan gap sodda, ikki va undan ortiq kesimlik belgisiga ega bo'lgan gap esa qo'shma gap sanaladi.

Qo'shma gap qismlarini bog'lovchi vositalar haqida umumiy ma'lumot

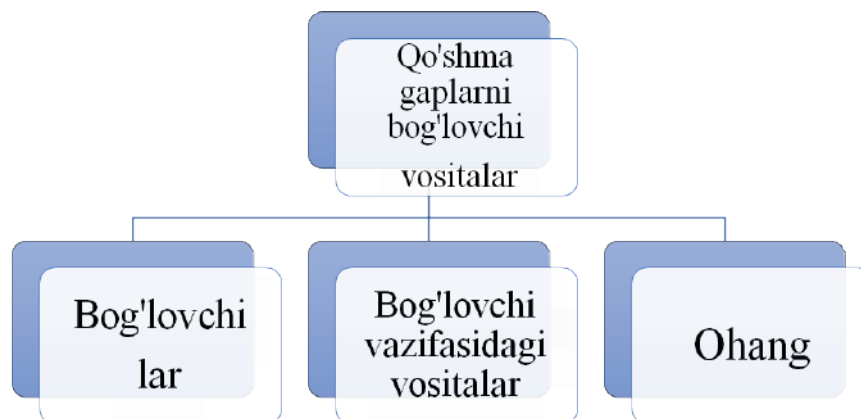

- a) **teng bog'lovchilar** (va, hamda; ammo, lekin, biroq; yo, yo... yo, dam... dam...);
b) **ergashtiruvchi bog'lovchi-**



lar (chunki,-ki, agar va boshq.)

c) Bog'lovchi vazifasidagi bo'lsa, esa so'zlari, ko'makchili qurilmalar, va -u (-yu),-da yuklamalari

Qo'shma gap tarkibidagi sodda gaplarning o'zaro qanday bog'lovchi vositalar yordamida grammatik bog'lanishga ko'ra qo'shma gaplar uch guruhga bo'linadi:

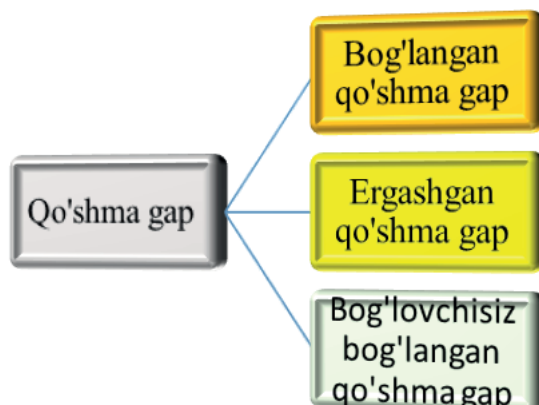

Mavzuni mustahkamlash uchun topshiriqlar:

1-topshiriq. Quyidagi sodda gaplardan mazmunan muvofiq keladiganini bir-biriga bog'lang. Qanday gap hosil bo'lganini ayting. Olim bo'lsang. Bahor keldi. Olam seniki. Gullar ochildi.

2-topshiriq. Quyidagi sodda gaplarni mazmunan muvofiq keladigan bog'lovchilar orqali o'zaro bog'lab ko'chiring. Sodda gaplar o'rtasida qanday mazmuniy munosabat borligini ayting. O'g'ri o'g'riligini qo'ysa qo'yadi, ...oq poshsho zolimligini qo'ymaydi. (M. Ismoiliy)

QISQA MUDDATLI TEST

1. Har kimning zari bo'lmasa-da, ammo hunari bo'lsa, dunyoda hech bir xavf-u xatar bo'lmaydi, shuning uchun kishi hunar ziynati bilan bezanmog'i lozim. Berilgan gapda qanday bog'lovchi vositalardan foydalanilgan?

A) ohang, yuklama, bo'lsa bog'lovchisi, ko'makchili qurilma, teng bog'lovchi B) ohang, fe'ning shart mayli shakli, bo'lsa bog'lovchisi, teng bog'lovchi, ko'makchili qurilma C) yuklama, ohang, zidlov bog'lovchisi, ko'makchili qurilma, bo'lsa bog'lovchisi D) ohang, fe'ning shart mayli shakli, yuklama, ko'makchili qurilma, teng bog'lovchi

2. Zidlik munosabati qanday gaplar bilan ifodlanishi mumkin?

A) bog'lovchisiz, bog'langan va ergash gapli qo'shma gaplar bilan B) bog'lovchisiz va bog'langan qo'shma gaplar bilan C) faqat bog'langan qo'shma gaplar bilan D) faqat zidlov bog'lovchisi bilan bog'langan qo'shma gaplar bilan

3. Sabab munosabati qanday gaplar bilan ifodalanishi mumkin?

A) bog'lovchisiz, bog'langan va ergash gapli qo'shma gaplar bilan B) bog'lovchisiz va bog'langan qo'shma gaplar bilan C) faqat sabab ergash gapli qo'shma gaplar bilan D) faqat sabab bog'lovchisi bilan bog'langan ergash gapli qo'shma gaplar bilan

Foydalanilgan adabiyotlar ro'yxati:

1. B.Mengliyev va O'.Xoliyorovning "O'zbek tilidan universal qo'llanma"
2. Nargiza Erkaboyevaning "O'zbek tilidan ma'ruzalar to'plami".



Sharipova Dilnoza Shavkatovna

Senior teacher of Bukhara state university

Abstract. Through comparison, the role of symbols and analysis of human emotional and socio-political, economic, cultural, educational and spiritual. Symbolism, the concept of multiplicity, transference of multiplicity, and chastnosti, the classification of metaphorism. Symbols and productions of art are analyzed, compared, analyzed and analyzed in synchronous and diachronic aspects.

Key words: symbol, image, symbol, umbrella, spray, metaphor, synchronous, diachronic, sign, symbol, traditional, private, internal.

Symbols have always existed as one of the important tools in human communication and relationships since ancient times. It is a proven fact that they were the basis for the formation of mnemonics - the first writing in the history of mankind. Symbols are very important in expressing certain thoughts and feelings of a person. In the current era, issues such as understanding their content, their appropriate use in written and oral speech, and expressing their exact content in translations are important. Especially in today's era of globalization, the need to reveal the essence of symbols, interpret, understand, explain, and translate from one language to another has become an urgent problem. The following opinion of E. Fromm, one of the thinkers of the 20th century, about symbols is noteworthy: "The language of symbols should be taught in schools like learning a foreign language." The development of society leads to a certain level of change, development, perfection of symbols. They serve as a socio-linguistic phenomenon to create lightness and comfort in people's exchange of ideas and communication, and to clearly express their relationship to things and events.

Introduction. Symbols are distinguished from the point of view of wide consumption, they are widely used in socio-political, economic, cultural, educational and spiritual life, as well as in science, art, etc., in fiction. However, symbols differ according to their different functions in these fields and directions. Accordingly, the symbols can be classified according to the following thematic groups: a) symbols used in social life; b) political symbols; c) symbols used in economic life; g) symbols used in cultural, educational and spiritual life; d) symbols in the science system; j) symbols used in art, for example, fiction;

Symbols in social life are mainly communicative, i.e. a means of communication between people, symbols in the system of sciences express a certain concept, and symbols in literature perform the function of artistic-aesthetic meaning of experience, situation and reality. For example, in mathematics, the sign + is used to add one number to another, and in linguistics, to express the meaning of an exclamation! punctuation marks are used. Among the symbols used in social life, an umbrella (☂) can be mentioned as an example. This sign gives an idea about rain. In dictionaries and scientific sources, the symbol is explained to a certain extent, its definitions are given. In most of the considered ones, symbols used in fiction are described, not symbols in social-political, economic, cultural, educational-spiritual life and science. As an example, we cite the comments on the symbol given in the "Uzbekistan National Encyclopedia" and the "Explanatory Dictionary of the Uzbek Language": "Symbol (Arab. - to indicate) (in fiction) is a conditional method of artistic representation of reality; from the forms of artistic conditioning. A symbol is different from a metaphor, its content is related to its figurative construction and is characterized by multiple meanings. The symbol has been present in the folklore and literature of all nations since ancient times. Symbolic images form a specific system and in some cases represent a common content in the literature and art of many nations [1. VI, 59]. "Symbol (Arab. - sign, symbol, sign; nickname, nickname). A conditional sign, a sign that represents and reminds of an idea, concept, event". [2. III, 347]

Knowing that the symbol has these and other properties, the creators tried to use it widely and appropriately in their works of art. There are symbols deeply embedded in people's minds and consciousness, which serve to create bright images in artistic works. Dove - peace, lion - courage, fox - cunning, wolf - greed have been present in works of art since ancient times. Such zoomorphic metaphors are an important tool in increasing the effectiveness and artistic-aesthetic value of works of art. For creative people, symbols provide an endless opportunity to express a relatively strong feeling, a broad concept and a large event in a concise, clear and effective way. Accordingly, the symbolic



images of folklore and classical literature were formed as a separate system.

As mentioned, symbols are considered a widely used means of expression in speech, and it appears in all forms of public speech. Especially they are used in the texts of artistic works. ensures the diversity of the language of the artistic work. There is also a system of symbolic images that has been used for centuries in the history of literature; flower - beauty, lover; nightingale - lover; yellow color - sadness, black color - a symbol of mourning, etc. In addition to traditional symbols, artists use every phenomenon and detail in nature (for example, clouds, springs, lightning, etc.) for symbolic images. [1. VI, 59] Symbols in works of art can be analyzed and studied in different aspects, such as synchronic and diachronic. When studying symbols in a diachronic aspect, it is appropriate to study them by dividing them into the following two groups: 1. Traditional symbols. 2. Private symbols. Conventional symbols can also be expressed as generic symbols, and private symbols as individual symbols. Traditional symbols are a system of symbolic images that have been used for centuries. As an example of this, it is possible to mention symbols of night - longing, apple - love, child, scarf - family used in folk art. As an example of special symbols, we can mention the symbolic images of Semrug and birds in the epic “Lison ut-Tair”, i.e. “Language of Birds” (1499), which is considered to be the essence, essence, and integral system of Alisher Navoi’s philosophy. The general picture of the ideas in this work is that through the symbolic images of Semrug and birds, a person refers to the understanding of himself, existence and people. In this work, Alisher Navoi expresses through symbols that all the good and evil, good and bad deeds, spiritual downfall, and the crisis of society in this world are related to man, that is, the essence of man, the phenomenon of humanity.

Conclusion. In general, the importance of symbols in social life, especially in fiction, in showing all its beauty and charm and in understanding its inner content is huge. Symbols appear as a result of linguistic and non-linguistic factors. Language tools play an important role in their formation based on the linguistic factor, while national characteristics, traditions and concepts are the basis for the formation of symbols as a non-linguistic factor. Symbols are one of the important manifestations of figurative thinking and serve as the main tool for improving the artistic and aesthetic taste of a person.

THE LIST OF USED LITERATURE:

1. National Encyclopedia of Uzbekistan. -T.: UzME, 2000. T.VI. -674 p.
2. An explanatory dictionary of the Uzbek language. I-V. -T.: National Encyclopedia of Uzbekistan, 2006-2008. T. I. 2006. -680 b; T. II. 2006. -672 p.; T. III. 2007. -688 p.; T. IV. 2008. - 608 p.; T. V. 2008. - 592 p.
3. Hotamov N., Sarimsakov B. Russian-Uzbek explanatory dictionary of literary terms. - T.: Teacher, 1979. - 320 p.



ОНА ТИЛИ ДАРSLARIDA “SO’ZLAR XAZINASI” O’YIN TOPSHIRIG’IDAN FOYDALANISH

Zaripova Barno Bahodirovna
Qarshi tumani 62 – maktab
ona tili va adabiyot fani o’qituvchisi

Annotatsiya: ushbu maqolada ona tili darslarida so’zlar xazinasini o’yin topshirig’idan foydalanish usullari haqida yoritilgan.

Kalit so’zlar: zamonaviy pedagogik texnologiyalar, so’zlar xazinasini metodi, texnologiya.

Zamonaviy pedagogik texnologiya tushunchasi haqida. Pedagogik texnologiya nima? Nega bu qo’shma so’zga keyingi yillarda “yangi”, “ilg’or”, “zamonaviy” so’zlarini va “-lar” ko’plik qo’shimchasini qo’shib “yangi pedagogik texnologiyalar”, “ilg’or pedagogik texnologiyalar”, “zamonaviy pedagogik texnologiyalar” deb atayapmiz? Bu kabi savollarga javob bermoq uchun, avvalo, “texnologiya” so’zining mohiyatini aniqlab olish lozim. Manbalarda keltirilishicha, “texnologiya” atamasi yunoncha so’z bo’lib, uning tarkibi ikki so’zning qo’shilishidan tuzilgan.

“So’zlar xazinasini” o’yin-topshirig’i

Mazkur o’yin-topshiriq kichik guruhlarda ishlash uchun mo’ljallangan bo’lib, ta’lim oluvchini lug’atlardan foydalanishga undaydi.

Quyida berilgan siralarga “So’zlar xazinasini”dagilarni (topshiriqlar asosida) to’g’ri joylashtiring.

1. Katta (6ta so’z)

(belgini kuchli darajada ifodalashiga ko’ra)

2. Kerak (4ta so’z)

(uslubiy xoslanganlik darajasiga ko’ra)

3. Kambag’al (5ta so’z)

(bo’yoqdorlik belgisining ortib borishiga ko’ra)

4. Kuchli (3ta so’z)

(ifoda belgisining kuchiga ko’ra)

5. Kuchsiz (6ta so’z)

(belgini kuchli darajada ifodalashiga ko’ra)

6. Kichik (3ta so’z)

(belgini kuchli darajada ifodalashiga ko’ra)

7. Koyimoq (3ta so’z)

(bo’yoqdorlik belgisining kuchliligiga ko’ra)

8. Kayfiyat (3ta so’z)

(bo’yoqdorligiga ko’ra)

9. Kambag’al (8ta so’z)

(bo’yoqdorligiga ko’ra)

10. Kelishgan (7ta so’z)

(ijobiylik belgisining bo’yoqdorligiga ko’ra)

11. Kesatq (4ta so’z)

(belgini kuchli darajada ifodalashiga ko’ra)

12. Ko’zi ilinmoq (5ta so’z)

(jismoniy holatning bo’yoqdorligiga ko’ra)

13. Kabi (7ta so’z)

(bo’yoq’ining ortiq darajada ekanligiga ko’ra)

14. Kasal (6ta so’z)

(qo’llanish doirasining tor-kengligiga ko’ra)

15. Kekkaygan... (8ta so’z)

(bo’yoqdorlik belgisining kuchli bo’lishiga ko’ra)

16. Ko’r (4ta so’z)

(qo’llanilish doirasining oz-ko’pligiga ko’ra)

Jami: 82ta so’z



So'zlar xazinasi

№	1	2	3	4	5
1	bamisoli	kayf	lozim	piching	qashshoq
2	kichkina	buyuk	ojiz	dimog'dor	ulug'
3	bechora	nosog'	mudramoq	mizg'imoq	dong qotmoq
4	so'qir	yanglig'	uxlamoq	ketvorgan	gado
5	zo'r	notavon	kinoya	misikin	ulkan
6	baquvvat	misli	kerilgan	azim	degandek
7	bechorahol	mitti	ojiz	lobar	zaif
8	gerdaygan	misikin	do'q urmoq	kamquvvat	bechora
9	istehzo	shart	tamtam	nimjon	manman
10	bejirim	yo'qsil	po'pisa qilmoq	kerik	xasta
11	notob	betob	kalondimog'	o'xshash	avzo
12	singari	xushqomat	qashshoq	zarur	basir
13	xushbichim	faqir	zabardast	bemor	faqir
14	takabbur				

Jami: 66ta so'z

Mazkur o'yin-topshiriq tarkibiga o'quvchiga lug'aviy ma'nosi ma'lum bo'lgan (*bemor, nimjon, uxlamoq, mitti, gado, buyuk, kichkina* kabi) 85-90 foiz, leksik mohiyati notanish bo'lgan (*kerik, basir, yo'qsil, tamtam, takabbur, so'qir* kabi) 10-15 foiz so'zlar joylashtiriladiki, bu o'quvchida lug'at bilan ishlashga ehtiyoj

* tug'diradi.

Ona tili mashg'ulotlarida foydalaniladigan interfaol metodlarning hozirda ikki yuzdan ortiq turi mavjud. Xullas, zamonaviy pedagogik texnologiyaning afzalligi ham, ahamiyati ham shu bilan belgilanadiki, bu ommaviy o'qitish sharoitida o'quvchilarning to'la o'zlashtirishini ta'minlovchi samarali yo'ldir. Zero, *o'quvchilar uchun ona tili darslarida tilshunoslik asoslarini emas, tilimizning rang-barang imkoniyatlaridan foydalanishni o'rganishlari muhim.*

Foydalanilgan adabiyotlar:

1. Sh.M.Mirziyoev Buyuk kelajagimizni mard va olijanob xalqimiz bilan birga quramiz. Toshkent: "O'zbekiston", 2017. – 488 b.
2. X.Ibragimov, U. Yo'ldashev, X. Bobomirzayev "Pedagogik psixologiya" Toshkent 2007. 407 b.



AMIR TEMUR IST LIEBER -HEILIGEN, ANHÄNGLICHKEIT, MURIEL
(MIR SEIED BARAKA, SCHAMSIDDIN KULOL)

M.N. Kasimowa

ist Oberlehrerin TDTUOF

Lehrstuhl „Usbekische Sprache und Literatur“.

Student: **Botir Obloqulov Jabbor O'g'li**

„Seine Geschichte kennt sich nicht.

Gestern Tage vergesst den

National keine Zukunft”I.A. Karimow

Annotasiya:Bu maqolada asosan Amur Temur va uning ustozlari Mir Said Baraka,Shamsiddin Kulollar haqida so'z yuritiladi.

Аннотация:В данной статье в основном говорится о Амуре Темуре и его учителях Мир Саиде Барака, Шамсиддине Кулоле.

Annotation:This article mainly talks about Amur Temur and his teachers Mir Said Baraka,Shamsiddin Kulol.

Kalit so'zlar:Insonparvar davlat arbobi,siyosiy strategiya,faoliyat,din,hadislar, islom e'tiqodı,qirollik,jamiyat.

Ключевые слова: государственный гуманитарный деятель. политическая стратегия. деятельность.религия.хадисы.исламская вера.королевство.общество.

Keywords:humanitarian,Statesman,political,strategy,activity,religion,hadiths,Islamic belief, Kingdom,society.

Schlüsselwörter: Humane Staatsmann, politischen Strategen, der Tätigkeit, Die Religion, Hadissen, islamischen Glauben, Königreichs, der Gemeinschaft” Amir Temur bewusstes Leben für die Verteidiger von Freiheit und Wohlstand der militärischen und politischen Strategen, humane Staatsmann, ein weiser Diplomat und viele andere einzigartige Eigenschaften des menschlichen Lebens sowie ein tiefes Wissen über Generationen Erfahrung als Genie zusammengefasst zu mobilisieren, philosophisch in einer einzigartigen und unsterbliches geistiges der Erblasser. Er stellte ferner fest, dass Amir Temur sagte: In jeder Stadt, in jedem Dorf Moschee, Medresse und dem Aufbau von Vertrauen. Die Armen und Bedürftigen, lassen Sie die Anker, baute ein Krankenhaus für die Patienten und ihre Ärzte ernannt werden. (Yunus O'g'iz:)368 Auch Kritik an der Tätigkeit von Amir Temur Er gab Arabschah. Er schrieb: „Endlich, Timur um die Seele gesammelt, -was auch immer am besten nach Samarkand ist. Das Ergebnis ist eine seltsame Wissenschaft ist repräsentativ für Samarkand Exzellenz und einzigartigen Stil der Kunst ein Schild über seinen Kollegen sendet, die Wissenschaftler, die auf dem Gebiet gesammelt. Um ihre Ziele Temur religiösen Sekten und Religionen erreichen effektiv verwendet werden. V.V.Bartold betonte,„Die Religion politische Ziele zu erreichen Temur als Waffe gedient ”Verbreiten Sie ihren Ruf in der Öffentlichkeit haben eine enge Beziehung mit der muslimischen Geistlichkeit Temur Er Arabshah Beispiel gebracht. Insbesondere hat der Autor Temur er alle Errungenschaften der Sheikh Schamsiddin al-Fochurie, Scheich Sainuddin al-Chavofie und Seied Baraka Unterstützung und wiederholt, dass Temur den Beitrag zur Arbeit dieser Menschen hervorhebt. Amir Temur fuhr fort: „Ich habe das Reich der Gesellschaft und einem festen Platz erkämpfen alle der Sheikh Shams al-Fochuriy, Scheich Seinuddin al-Chawofie und Seied Baraka”sagte er,„Wunderbar al-makdur” Regierungsstil, sowie Informationen über die Eigenschaft, besonders zu dieser Zeit das gemeinsame Erbe der Generationen,bezogen auf die gemeinsame Nutzung der Immobilie als Aufmunterung Management-Stil wird von Timur innerhalb des Staates, was zu dessen Abbau langsam gegessen gebracht. Er hörte Arabschah nicht (Sommer 1391), die den Krieg selbst Seied Amir Temur Khurasan unterstützt, wo Andichtie ihn segnete das ganze Land wich Bahrein und er legt die gleiche Zeit (in der Zeit von 1436 bis 1437 zu schreiben), die Nachkommen von Seied Baraka die Entsorgung schreibt. Gouverneur von Fars, Kerman und Isfahan später König Schuscho (1364-1384) Temur Befolgen Sie sagte:„Arabschah, der Tod seines Sohnes Zein al-Handed Temur Pflege“ Amir Temur Zein al-Abidin, die ihn und alle seine Nachkommen zeigt gespendet, um die Menge des Urins und Preisverleihung. Amir Temur Alter sehr gut ausgebildet, Besitzer der seltenen Talent der Welt. Einzigartige dem Fachschachmeister kennt den Koran auswendig, für 7 Jahre, und Schamsiddin Keramik Student. 12 Jahre alt, als er begann wegen seines Vaters Eigentum zu regieren.



16-18 Jahre alt Fechten, hören, im Alter von 20, befindet sich in einem Meisterwerk der Kunst der Jagd und ein tapferer Ritter des Turniers. Scheichsiken das Land, so dass die Muslime zurück zu dem bösen, guten und edlen Taten. Staat, wenn die Leichtigkeit religiös Bau, vier verbundenes System, das die Stufe des Königreichs ist, wird die Kraft und die Ordnung verloren. Eine solche Behörde hat ihn nackten Mann gesehen, den Mann ähnelte, schafft Vertrauen. Oder Menschen in die ahnungslose kein Hindernis für das Tor des roffless Haus. Eine Stadt der Moscheen, Schulen, Gebäude in Rabat auf eine Reise für die Menschen bauen, befahl den Bau von Brücken über den Fluss. Lehre über religiöse Fragen für die Muslime, islamischen Glauben und das Wissen über die Religion des Islam: Empfohlen, Hadissen, lassen Sie die Lektion, dass ich eine Stadt der Gelehrten und Lehrer ernannt haben .Jeder, der die Religion Mohammeds unterstützt, können Sie unterstützen, der die Religion Mohammeds verachten, haben Sie ihren Verstand gedemütigt. Die nützlichste der Prinzipien der islamischen Religion und Menschen des Reiches (der Prophet Muhammad) in der Scharija den Respekt gebunden, die das Ausüben sie gestärkt König werden müssen, und die Liebe der Familie und Gefährten auszudrücken. Beruf auf der Grundlage der Gesetze und Regeln der Regierung des Königreichs aufbewahren Intervention, und niemand schaden, die es sich leisten können. Gross und treuer Freund seinem Freund zu verletzen, den Freund als Feind ihres Feindes. Wenn nötig, für die Seele im Auftrag eines Freundes. Getötet einen guten Freund, und Freunde schadeten, auch wenn es weh tut Entschuldigung. Welche ist die Rückkehr des Landes zur Religion und der Aufstieg des Gefängnisses, und kommen Einwohner Männer Inneres in Gewerkschaften so ist es in der Nähe der Zerstörung des Landes. Amir Temur, ein Symbol seiner Zeit, um richtig die Rolle der Religion und Spiritualität verstehen. Scharafuddin Ali Jasdi Amir Temur beschreibt als eine religiöse Person. Am wichtigsten ist, Amir Temur „Die Leute der Sunna und der Gemeinschaft“ immer treu, religiösen Fanatismus gegen die Firma. Kurz gesagt, ist es frei von religiösen Extremismus und Verständnis; seine vollkommenen Glauben ist die Ablehnung anderer Religionen nicht durch, und in dieser Hinsicht ist es nicht nur sein Alter, sondern ein Modell für den modernen Mann. Obwohl formal Kirche und Staat getrennt sind, der Gesellschaft und der Präsident stellte fest, dass „Religion der Arbeit Religion des Staates, in dem Fall ist, der Staat“, aber manche Leute Politik nicht verstehen, er war immer ruhig, die Verwendung von Söldner Motive, dass es auf die Politik der Unabhängigkeits bestrebungen der falsche Prestige im Widerspruch - Mondhell

Literature:

1. Nemischa-O'zbekcha lug'at Z. Butayev „FAN“ TOSHKENT 2007
- 2.O'zbekcha-Nemischa lug'at Sh.Karimov „Nihol“ TOSHKENT- 2011 „Amir Temur“ Yunus O'g'iz „TOSHKENT-2016“.
- 3.Z.Bo'tayev Yu.Ismoilov.Sh Karimov „Nemischa-ozbekcha“lug'at Toshkent-2018 „Sano-standant.
- 4.Lutfullo Xoluyarov,Hamza Tojiev Dmitriy Romanenko „Sprachfuhrer Usbekisch-deutsch“Toshkent „Fan“nashriyoti.2008.



АДАБИЁТ ФАНЛАРИНИ РИВОЖЛАНТИРИШ ЙЎЛИДАГИ
ТАДҚИҚОТЛАР

ABDULLA QAHHORNING OBRAZ YARATISH MAHORATI

Xudayberganova Sanobar Madraximovna

Xorazm viloyati Bog'ot tumani

45-son maktab ona tili va adabiyoti fani o'qituvchisi

Telefon: +998914225150

Annotatsiya: Ushbu maqolada Abdulla Qahhorning serqirra ijodiga xos ko'pgina fazilatlarni ochib berishga, obraz yaratishdagi mahoratini bugungi kun nuqtai nazaridan tahlil qilib, asarlaridagi misollar asosida asoslab berish haqida fikr yuritilgan.

Kalit so'zlar: mustaqillik g'oyalari, serqirra ijod, obraz yaratish, Vatan mustaqilligi, qissa va romanlar, mafkuraviy kurash.

Abdulla Qahhor XX asr o'zbek adabiyoti xazinasiga o'zining realistik hikoya, qissa, roman, dramatik asarlari va badiiy tarjimalari bilan munosib hissa qo'shgan siymolardan biridir. Adibning mustaqillik g'oyalari hamohang bo'lgan asarlari bugungi kunda ham zamondoshlarimiz tomonidan sevim mutolaa qilinmoqda.

A. Qahhorning serqirra ijodi adabiyotshunoslikda atroflicha tadqiq qilindi va qilinmoqda. Xususan, Ozod Sharafiddinov, Matyoqub Qo'shjonov, Baxtiyor Nazarov, Umarali Normatov, Ibrohim Haqqul singari adabiyotshunos olimlarning tadqiqotlarida Abdulla Qahhor ijodiga xos ko'pgina fazilatlar ochib berilgan. Ayniqsa, istiqloq yaratib bergan erkin va xolis mezonlar asosida adabiyotni o'rganish va tadqiq qilish davrida adib ijodining hali ochilmagan yangi qirralarini kashf etishda munosib ishlar amalga oshirilmoqda.

Shu ma'noda, A. Qahhorning obraz yaratishdagi mahoratini bugungi kun nuqtai nazaridan tahlil qilib, asarlaridagi misollar asosida asoslab berish o'rinlidir.

Misol tariqasida olsak, «Sarob» romanida o'tgan asrning boshlarida ijtimoiy omillar ta'sirida yuz bergan voqealar favqulodda bir mahorat bilan tasvirlangan. Bu asar tarixiy mavzuda yozilgan, lekin qahramonlari tarixiy shaxslar bo'lmasa ham tarixiy haqiqatga mos, yozuvchi fantaziyasi bilan yaratilgan obrazlar bo'lib, tarixiy voqealarga nisbatan ko'proq umumlashtirilgan shaxslardir. «Sarob» notinch yillar ruhiga mos va hamohang bo'lib, davr voqeligi tasviriga bag'ishlangan birinchi romandir. Unda jamiyatda bo'lib o'tgan mafkuraviy kurash tasvirlangan.

Asarni bir eslab ko'raylik. «Sarob»da Abdulla Qahhor Saidiy taqdirini batafsil tasvirlaydi, Murodxo'ja domla, shahar maorif bo'limining mudiri Salimxon, adabiyotshunos Abbosxon, tergovchi Mirza Muhiddin, Munisxon, Soraxon, jurnalist Yoqubjon, savdogar Muxtorxon kabi bir qator obrazlarning har birining o'ziga xos xarakteri, ichki dunyosi, ruhiyati, maqsadu niyatlarini yorqin aks ettiradi. Ayniqsa, Murodxo'ja domla xarakteri jonli va to'laqonli qilib gavgaldanadi.

Abdulla Qahhor ajoyib hikoya, qissa va romanlar yaratish bilan birga, adabiyotning eng qiyin janri bo'lgan dramaturgiya sohasida ham iste'dodini namoyish etdi. Adibning dramaturgiyada ko'targan mavzulari hanuzgacha dolzarb bo'lib turibdi. Uning «Yangi yer», «Og'riq tishlar», «Tobutdan tovush» kabi komediyalari o'zbek dramaturgiyasi taraqqiyotida yangi bosqich bo'ldi.

Mana shu asarlarida ham A. Qahhor haqiqiy obraz yaratish, ta'sirchanligini yuqori nuqtalarga yetkazishni asosiy ishlardan biri deb bilgan.

Masalan, «Yangi yer» asarida adib zamondoshlari obrazi, yorqin xarakterlar yaratishda katta yutuqlarni qo'lga kiritgan. Komediya Dehqonboy, Hafiza va Qo'ziyev kabi sofdil, vijdonli yoshlarning umumlashma obrazlari, Mavlon aka singari mehnatsevar, sodda, halol, biroq manmanlikka berilgan o'jar kishi obrazi, shuningdek, Hamrobuvi va Xolnisoga o'xshagan samimiy va mehribon ona obrazlari ishtirok etadi.

«Og'riq tishlar» komediyasiga chuqurroq nazar tashlasak, asarda zamonaviy mavzu aks ettirilganligi, ammo asarda hayotdagi jamiyat taraqqiyotini idrok etadigan kishilar emas, balki kelajak



yo‘liga to‘siq bo‘layotgan shaxslar tasvirlanayotganligining guvohi bo‘lasiz. Bu, albatta, asar janr xususiyati bilan bog‘liq. Komediya zaharxanda kulgi – satira ustun turadi. Avvalo, dramaturgning ustaligi shundaki, u asarning markaziy obrazlarining biri hisoblangan Zargarov singari nopok illatlarni aks ettiruvchi kimsalarni fosh etish asosida halollikni, tenglikni, insoniylikni, adolatni targ‘ib etadi. Zargarovning sharmandayu sharmisor bo‘lishini ko‘rsatishda satiradan ustalik bilan foydalanadi. Natijada, Zargarov obrazini jonli va juda ishonarli ko‘rsatishga erishadi.

Xulosa qilib aytganda, o‘tgan asrning murakkab muhitida yashab, ijod qilgan, Istiqlolimizni astoydil qo‘msagan, adolat mavzusini o‘ziga bayroq deb bilgan betimsol so‘z san’atkori Abdulla Qahhor o‘zbek adabiyotini betakror badiiy obrazlar hisobiga boyitdi va bu boradagi yutuqlari adibning yetuklikka ko‘tarila olganligidan dalolat beradi.

Foydalanilgan adabiyotlar:

1. Abdulla Qahhor . Asarlar (5tomlik). Toshkent: G‘afur G‘ulom nomidagi nashriyot, 1987- 1989.
2. Abdulla Qahhor “Zilzila”,-“Sharq yulduzi”, 1996, 11-12-son.



ИҚТИСОД ФАНЛАРИНИ РИВОЖЛАНТИРИШ ЙЎЛИДАГИ ТАДҚИҚОТЛАР

RAQAMLI MARKETING VOSITALARIDAN FOYDALANISHDA O'ZBEKISTON TAJRIBASI: TENDENSIYALAR VA ISTIQBOLLAR.

Masharipova Xosiyat Matrasulovna
“Ma`mun universiteti” NTM o`qituvchisi.
Sultanboyeva Shohista Hamidulla qizi
“Ma`mun universiteti” NTM talabasi.
Telefon:+998937407990
xosiyat.masharipova1315@gmail.com.

Annotatsiya: Ushbu maqolada O'zbekistonda raqamli marketing vositalaridan foydalanish, raqamli infratuzilmaning shakllanganlik ko'rsatkichlari, ularning o'sish sur'atlari, istiqbollar va tendensiyalar bo'yicha fikrlar yuritilgan.

Kalit so'zlar: raqamli marketing, brend, elektron tijorat, infratuzilma, SEO.

O'zbekistonda raqamli marketing tobora ommalashib bormoqda, chunki bu kompaniyalarga kengroq auditoriyani qamrab olish va savdo hajmini oshirish imkonini beradi, kompaniyalarga jahon bozorida raqobatlashish va investitsiyalarni jalb qilishda yordam beradi. Raqamli marketing orqali O'zbekiston kompaniyalari o'z bizneslarini kengaytirib, daromadlarini oshirishlari mumkin.

Umuman olganda, O'zbekistondagi ijtimoiy media kompaniyalar va brendlarga brend xabardorgirligini oshirish, mijozlarni jalb qilish va saqlab qolish hamda savdo hajmini oshirishga yordam beradigan raqamli marketing uchun istiqbolli vositadir.

O'zbekistonda brendlar va sotuvlar ko'rinishini oshirish uchun SEO va kontent-marketing usullari qo'llaniladi. Asosiy SEO texnikasi saytni optimallashtirish, kalit so'zlardan foydalanish, sifatli qayta havolalar yaratish va foydalanuvchi tajribasini yaxshilashni o'z ichiga oladi. Shuningdek, kontent-marketingning eng samarali usullaridan biri brendlarga tomoshabinlar e'tiborini jalb qilish hamda o'z mahsulot va xizmatlarini namoyish etish imkonini beruvchi videokontent yaratish hisoblanadi. Bu brendlarga o'z sohalarida mutaxassis sifatida o'zini namoyon qilish va yangi mijozlarni jalb qilishga yordam beradigan bloglar va maqolalar yaratishda qo'l keladi.

O'zbekistonda raqamli marketing endigina rivojlana boshlaganiga qaramay, ba'zi statistik ma'lumotlar va tendensiyalarni topish mumkin. O'zbekistonda Facebook, Instagram va Telegram kabi ijtimoiy tarmoqlar mashhur. Ular raqamli marketingda ijtimoiy media orqali brendlar va mahsulotlarni targ'ib qilish uchun ishlatiladi. Ijtimoiy tarmoqlarning O'zbekistonlik foydalanuvchilari ulardan muloqot qilish, ma'lumot qidirish va haridlar uchun faol foydalanmoqda. Mamlakatning madaniy xususiyatlarini hisobga olish va brendlar hamda mahsulotlarni samarali targ'ib qilish uchun tegishli marketing strategiyalaridan foydalanish muhimdir. Oliy majlis senatining Axborot siyosati va davlat organlarida ochiqlikni ta'minlash masalalari qo'mitasi bergan ma'lumotga ko'ra, 2022 yilda mamlakatimizda eng ko'p foydalaniladigan ijtimoiy tarmoq— “Telegram” messenjeri bo'lib, hozirda 18 milliondan ko'p yurtdoshimiz undan foydalanmoqda.

Shuningdek, “Facebook” — 4,7 mln,

“Odnoklassniki” — 16,7 mln,

“Instagram” — 3,7 mln,

“В-контакте” — 2,6 mln,

“Linkedln” — 288 ming hamda

“Twitter”da 51,6 mingdan ortiq foydalanuvchilar mavjud bo'lib, ularning ko'pchiligini yoshlar tashkil qilgan. [1]

Ayrim kompaniya va brendlar yangi mijozlarni jalb qilish uchun Facebook va Instagram kabi ijtimoiy tarmoqlarda reklama platformalaridan faol foydalana boshladi. Bundan tashqari, O'zbekistonda elektron pochta xabarnomalari, messenjerlar va boshqa elektron aloqa kanallari ham rivojlandi.

O'z navbatida internetdan foydalauvchilarning ortib borishi korxonalarining elektron tijorat



faoliyatiga katta ta'sir qiladi. Elektron tijorat bu - internet orqali savdo-sotiq amaliyotini tashkil etish bo'lib, korxonalar maxsulot va xizmatlarini onlayn bozorlar orqali amalga oshiradilar. Bu esa onlayn marketing uchun yangi imkoniyatlar yaratadi.

O'zbekiston Respublikasining statistika portali ma'lumotlariga asosan, yurtimizda elektron tijorat va chakana savdo hajmlarini yildan yilga o'sishi kuzatilgan. 2022-yilda elektron tijorat savdo hajmi 2021-yilga nisbatan 1.8 barobar oshib, chakana savdo hajmini 4 foizdan (10886.8 mlrd. so'm) ortiqroq ulushini tashkil etgan.[2]

Bundan ko'rinib turibdiki, korxonalar tomonidan elektron vositalardan samarali foydalanish darajasi o'sishda davom etar ekan, bu ulardan o'z navbatida marketing tizimida ham internetdan maksimal foydalanish zaruratini keltirib chiqaradi.

Bugungi O'zbekistonda raqamli marketing bo'yicha umumiy byudjeti kam va kompaniyalarning umumiy reklama byudjetining 10% dan kamrog'ini tashkil qiladi. Biroq, mamlakatda internetdan foydalanuvchilar sonining ko'payishi va tadbirkorlik subyektlarining o'sishi bilan kelajakda bu ko'rsatkich o'zgarishi mumkin. Prognozlashtirish va makroiqtisodiy tadqiqotlar instituti mutaxassislari tomonidan ishlab chiqilgan 2017-2022-yillarda O'zbekistonning raqamli infratuzilmasida ro'y bergan o'zgarishlarga oid ma'lumotda xalqaro ma'lumotlarni uzatish tarmog'iga, ya'ni internetga ulanish tezligi 28 barobar oshgani va 2022-yilda 1800 Gbit/s ni tashkil etgani aytiladi.

O'tkazilgan tahlil davrida O'zbekistonda raqamli infratuzilmaning barcha ko'rsatkichlari bo'yicha sezilarli o'sish qayd etilgan.

Shu jumladan:

- provayderlar uchun internet tariflari narxi 30 barobar, ya'ni 2017-yildagi 90 dollardan 2022-yilda 3 dollargacha arzonlashdi;
- optik tolali aloqa liniyalarining umumiy uzunligi 7 barobar oshib, 2017-yildagi 24,5 ming km.dan 2022-yilda 170 ming km.gacha yetdi;
- mobil tayanch stansiyalar soni qariyb 3 barobar ko'paydi va 2022-yilda 54 mingtaga yetdi;
- 2022 yilda aholining 75 foizi internetdan foydalanish imkoniga ega bo'ldi (2017-yilda bu ko'rsatkich 34,5 foiz edi);
- Uyali aloqa tarmoqlari abonentlari ulushi 2017-2022-yillarda 70 foizdan 86 foizga (o'sish 1,2 barobar) ko'tarildi.[3]

Xulosa o'rnida shuni aytish mumkinki, O'zbekistonda raqamli infratuzilmaning sezilarli o'zgarishi natijasida raqamli marketing vositalaridan foydalanish darajasi ham takomillashib bormoqda.

Foydalanilgan adabiyotlar.

1. <https://aniq.uz/yangiliklar/uzbekistonda-ijtimoiy-tarmoq-foydalanuvchilari-qancha>.
2. <https://infocom.uz/elektron-tijorat-ozbekistonda/>.
3. Iqtisodiyot: tahlillar va prognozlar jurnali №4 (20).



ЕРЛАРДАН ФОЙДАЛАНИШ САМАРАДОРЛИГИНИ ОШИРИШДА ХУСУСИЙЛАШТИРИШНИНГ АҲАМИЯТИ

М.О.Абдурахимова

“Тошкент ирригация ва қишлоқ хўжалигини механизациялаш муҳандислари институти”

Миллий тадқиқот университети катта ўқитувчиси

Ш.Ғ.Холмирзаева

“Тошкент ирригация ва қишлоқ хўжалигини механизациялаш муҳандислари институти”

Миллий тадқиқот университети талабаси

Аннотация. Мақолада ердан фойдаланининг самарадорлик турлари таҳлил қилинади ҳамда уларни оширишнинг муҳим омили, мамалакат иқтисодиётида бозор муносабатларини чуқурлаштиришнинг асосий бўғинларидан бири ҳисобланган ер участкаларини хусусийлаштириш ва шу асосида ер бозорини шакллантиришнинг мавжуд тажрибалари ўрганилади, бу жараённинг ижобий қирралари тадқиқ қилинади.

Кириш. Республика миллий иқтисодиётида амалга оширилаётган ислохотлар, унинг деярли барча тармоқларида нодавлат секторини пайдо бўлиши бозор жараёнини кескин ривожланиши билан боғлиқ бўлган бугунги ўта мураккаб сиёсий, иқтисодий ва ижтимоий шароитда кечмоқдаки, у сўзсиз давлат бошқарувининг аниқ ва самарали механизмини яратилишини ҳамда ушбу механизм асосида бошқаришни талаб этади. Бу масала ердан фойдаланишни бошқариш соҳасида, бир томондан, қишлоқ хўжалигининг асосий ишлаб чиқариш воситаси, иморатлар ва иншоотлар, яъни ноқишлоқ хўжалигининг кенглик асоси сифатида, иккинчи томондан, кўчмас мулкни солиққа тортиш, инвестиция объекти ижтимоий – иқтисодий ривожланиш воситаси, миллий бойлик сифатида муҳим аҳамият касб этади.

Таҳлил ва натижалар. Ерлардан фойдаланиш самарадорлиги тўғрисида сўз юритар экан, энг аввало, уни турли қирраларга эга эканлигини эътироф этиш зарур. Аммо бундай қирралар, албатта, ўз-ўзидан намаён бўлмайди. Уларни пайдо бўлиши ер майдонларидан фойдаланишни таъминлаш омиллари билан узвий боғлиқдир. Бундай омилларга куйидагилар киради: ҳуқуқий, технологик, ташкилий-хуудий, тадбиркорлик, ахборотли, инновацион ва ресурсли. Айнан ушбу омилларни биргаликдаги, комплекс таъсири ердан фойдаланишнинг у ёки бу самарадорлигини таъминлайди. Аммо эътироф этиш жоизки, юқоридаги омилларни ердан фойдаланишга юқори даражадаги таъсири кузатилиш учун ердан фойдаланиш қирраларини алоҳида ажратиш зарур. Айнан ушбу қирралар омилларнинг комплекс таъсири билан тегишли самарадорликни таъминлайди (1-схема).

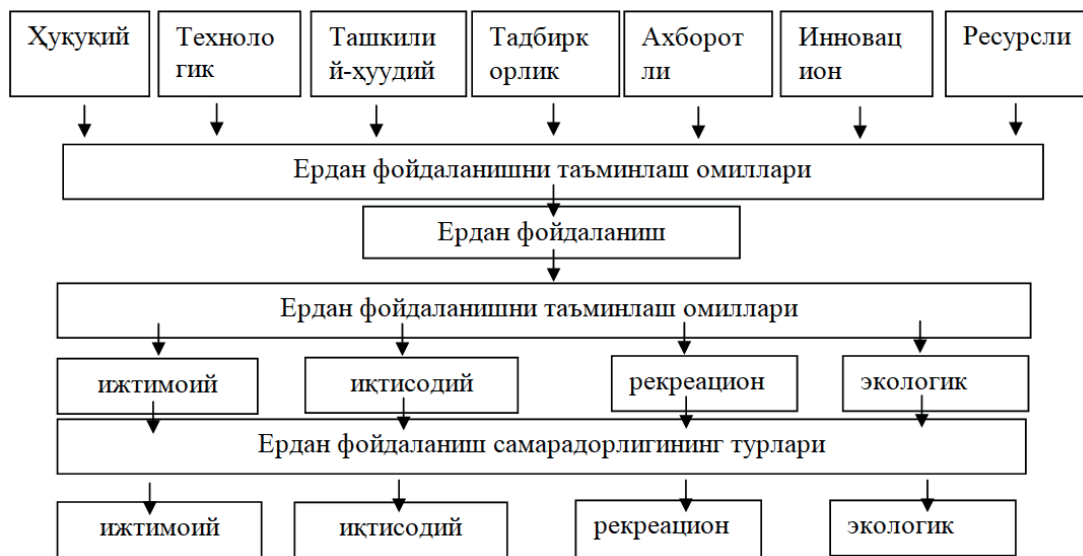

1-схема. Ердан фойдаланиш самарадорлигининг турлари.



1-схемадан кўринадаки, ердан фойдаланиш самарадорлиги фойдаланиш қирралари каби ижтимоий, иқтисодий, ркрацион ва экологик турларга бўлинади. Бундай самарадорликлар ерлардан турли мақсадларда фойдаланишга қараб турлича намоён бўлади. Масалан, ерни қишлоқ хўжалигида фойдаланишда асосан иқисодий самарадорлик, аҳолини жойлаштириш ўрни сифатида фойдаланишда ижтимоий, аҳолини дам олиши ёки соғломлаштириш мақсадларида фойдаланишда рекреацион, атроф-муҳитни муҳофаза қилиш мақсадида фойдаланишда эса экологик самарадорлик намоён бўлади. Умуман олганда, ердан қандай мақсадда фойдаланишдан қатъий назар у маълум бир самарадорликка эга бўлмаса ундан фойдаланиш тартибини, йўллари қайта кўриб чиқиш зарур бўлади.

Ер майдонларидан фойдаланиш самарадорлигини оширишда, уларни эркин бозорга тортишда ерларни хусусийлаштириш тадбири ҳам муҳим амалий аҳамиятга эгадир. Тўғри, ер участкаларини хусусийлаштириш, кўчмас мулк бозорида ер бозорини шакллантириш ва ривожлантириш масаласи республикамиз учун жуда мураккаб масалалардан биридир, негаки йилдан-йилга аҳоли сонини ўсиб бораётганлиги, уларни ер майдонларига бўлган талабини ўсиб бораётганлиги ер участкаларини хусусийлаштиришга эҳтиёткорона ёндошувни талаб қилади. Умуман олганда ер участкаларини хусусийлаштириш, яъни ерга хусусий мулкчилик барча ривожланган мамлакатларда мавжуд. Жумладан, И.Т. Мардоновнинг маълумотларига қараганда, ривожланган Европа мамлакатларида ноқишлоқ хўжалик мақсадларида фойдаланиладиган ер майдонларининг деярли $\frac{1}{3}$ қисми хусусий мулкчиликка асосланган [3, 92 бет]. Ушбу фикр-мулоҳазаларни эътиборга олган ҳолда, шунингдек, бугунги кун талабларидан келиб чиққан ҳолда республикамиз ҳам ўз навбатида хизмат кўрсатиш объектлари билан банд ер участкаларини ва яқка тартибда қурилган уй-жойлар тагидаги ерларни хусусийлаштириш, уларни давлат тасарруфидан чиқарган ҳолда эгаларига хусусий мулк қилиб бериш ҳамда тегишли тартибда расмийлаштириш зарур. Ерларни давлат тасарруфидан чиқариш ер бозорини тезкорлик билан шакллантиради ва ривожлантиради, ушбу жараёндан ташвишга тушиш керак эмас, бундай ҳолатни маълум даражада ушлаб туриш учун Европа давлатлари сингари давлат томонидан маълум бир чеклашларни киритиш мумкин. Масалан, Испания ёки Италияда ер участкалари бошқа жисмоний шахсларга сотиш ҳуқуқисиз уларнинг фойдаланувчиларига хусусий мулк қилиб берилиши мумкин [3, 46 бет].

Ер участкаларини хусусийлаштириш ва шу асосида ер бозорини шакллантириш жараёни ноқишлоқ хўжалигида фойдаланилаётган, аниқроғи, аҳоли нуктлари чегарасидаги яқка тартибда қурилган уй-жойлар, шунингдек, хизмат кўрсатиш объектлар билан банд ерларда, энг биринчи галда, амалга оширилиши мақсадга мувофиқ. Бундай ривожланишни маромига етказиш учун ҳам уларнинг ер участкаларини хусусийлаштириш мақсадга мувофиқ бўлади.

Юқоридагилар билан бир қаторда ер бозорини шакллантириш ва маълум даражада ривожлантириш учун, фикримизча, қуйидаги омилларга алоҳида эътибор бериш зарур:

- ер бозорининг моҳияти ва иқтисодий-ижтимоий аҳамиятини асослаб бериш;
- ер бозорини шакллантиришда ривожланган хорижий давлатлар тажрибаларини ўрганиш;
- ҳар бир тоифа ерларини бозор қийматини аниқлаш услубларини яратиш ва доимий такамиллаштириб бериш;
- бозор муносабатларини янги бўғинга ўтиш даврида ерга бўлган мулкчилик шакллариининг ўрнини аниқлаб бериш;
- ривожланган хорижий давлатлар тажрибалари асосида мамлакатда ер бозори муносабатларини давлат томонидан солиш механизмларини яратиш ва амалиётга қўллаш.

Шуни эътироф этиш зарурки, республика ер фондининг бир қисмигина, хусусан аҳоли пунктлари ерларининг бир қисми бозор товари ёки олди-сотди объекти бўлади, холос. Қолган, катта қисми ер бозорини ривожлантиришнинг ушбу, биринчи босқичида давлат мулки бўлиб қолаверади.

Хулоса: Юқорида олиб борилган назарий тадқиқотлар асосида хулоса қилиш мумкинки, аҳоли пунктлари ер участкаларини хусусийлаштириш ва давлат тасарруфидан чиқариш республикамизда ҳам ер бозорини шакллантиришга ва маълум даражада ривожлантиришга давлат бюджетига тушумлар миқдорини ошишига, ердан фойдаланишга жалб қилинаётган инвестициялар миқдорини тубдан кўпайтиришга имкон беради. Бу эса ўз навбатида, ердан фойдаланишнинг иқтисодий, ижтимоий, рекреацион ва экологик самарадорликларни оширишда муҳим ташкилий омил бўлади.



Фойдаланилган адабиётлар рўйхати:

1. Ўзбекистон Республикасининг Ер кодекси. Т., Шарқ, 2014.
2. Абдуллаев З.С. Ер ресурслари қийматини бҳолаш жараёнини моделлаштириш. Т., Алишер Навоий номли Ўзбекистон Миллий кутубхонаси, 2013.
3. Мардонов И.Т. АПК Ўзбекистана: реформа системы управления в условиях рынка. Т., Фан, 1993.
4. Алтиев А.С. Ер ресурсларидан фойдаланиш тизимини эркинлаштиришнинг иқтисодий механизми. Т., Фан, 2009.



THE CRITICAL ROLE OF WATER RESOURCES IN CENTRAL ASIA'S DEVELOPMENT.

Abdulazizov Bekzod,

University of World Economy and Diplomacy

Master's degree student at the Faculty of International Economics

E-mail: mr.abdulazizov.bekzod@gmail.com Tel: +998946226842

Sirajiddinov Nishanbay

University of World Economy and Diplomacy

Doctor of Economics, Professor

E-mail: nishanbay.sirajiddinov@gmail.com Tel: +998 90 907 99 66

ANNOTATION: The article examines the economic and geographical dimensions of water resources management in Central Asia. As the region transitions to a market-based development model, managing water resources emerges as a key social policy issue. The article highlights the issues of water security and the efficiency of water usage amidst intensified resource competition due to population growth and climate change.

KEYWORDS: Water resource management, Central Asia, Market development model, Social policy, Water distribution, Water security, Water use efficiency.

The concept of the economic and geographical essence of water resources management has appeared since the proclamation of the Central Asian state Asia lost its national sovereignty when they switched to a market-based development model. The analysis of the conducted research[1] on the basics of water policy in the context of the transition to market relations on the example of some countries of the world shows an increase in water scarcity, which requires the need to implement fundamental reforms in their management.[2]

Experts are unanimous in the opinion that the creation of an institutional system for water resources should be understood as a fundamental problem of social policy, and not as a purely engineering activity. Accordingly, the water resources distribution system should reflect the variety of goals facing society, as well as their physical and mechanical properties, and the system of equipment for hydraulic structures. Regions where water is mainly used for irrigation and where a relatively hot climate is observed (for example, the western United States or South Australia), they usually chose relatively decentralized systems based on the rights of consumption or distribution of a certain amount of water.

Table 1. Past and projected indicators of the share of the agricultural sector in GDP, %[3] (agriculture, forestry and fisheries)

Year	Kazakhstan	Kyrgyzstan	Tadjikistan	Turkmenistan	Uzbekistan	Afghanistan
1990	34	45	25	31	33	-
1995	19	45	21	16	32	-
2000	15	38	23	26	26	-
2010	15	50	30	15	24	26,2
2020	5,7	13,5	22,6	11,75	27,1	30
2022	5,2	10,9	22,4	11,7	23,5	33,6
2025	4	2,4	-	-	-	-

Population growth is typical for the region. There are various estimates of the region's population in the near future and their incorrect application, for example, underestimation of labor migration processes, can significantly affect the choice of strategic approaches to the parameters of sustainable development.



Table 2. Population of Central Asian countries and Afghanistan, millions of people[4]

year	Kazakhstan	Kyrgyzstan	Tadjikistan	Turkmenistan	Uzbekistan	Afghanistan[5]	Overall
1990	16.7	4.3	5.4	3.7	20.3	10.7	61.1
1995	16.0	4.6	5.9	4.6	22.9	16.4	70.1
2000	14.9	4.9	6.1	5.4	24.3	19.5	75.1
2005	15.1	5.1	6.9	4.8	26.1	24.4	82.4
2010	16.3	5.4	7.6	5.2	28.5	28.1	91.1
2016	17.9	6.0	8.7	5.5	31.85	34,6	109.9
2020	18.7	6.5	9.5	6.2	34.2	38,9	114.0
2022	19.6	6.9	9.9	6.4	35.6	41.1	119.5

The population across Central Asian countries has been steadily increasing from 1990 to 2022, with an overall growth from 61.1 million to 119.5 million. This growth trend is particularly noteworthy in Uzbekistan, which has seen its population rise from 20.3 million to 35.6 million, accounting for a significant proportion of the region’s total demographic expansion.

Such sustained population growth, especially in regions with already limited water resources, can exacerbate water scarcity. As populations rise, so too does the demand for agricultural production, domestic water supply, and industrial usage. Unless managed with innovative water conservation and efficiency strategies, these trends could lead to intensified water deficits, impacting food security, health, and economic development in Central Asia.

Table 3. Change in water-use efficiency over time in Uzbekistan, progress over time, compared to other countries (and areas) in the region SDG 6.4.1[6] US dollars per cubic metre (m³)

year	Kazakhstan	Kyrgyzstan	Tadjikistan	Turkmenistan	Uzbekistan
2000	3	-	-	-	-
2005	4	-	-	-	1
2010	6	-	-	-	1
2015	8	1	1	1	1
2020	7	1	1	1	2

The low level of development of the Central Asian countries causes a small amount of national GDP in them (Table 4). This figure is probably even lower, since statistical reports often ignore the income of private agricultural producers, especially in its natural part, which goes to self-sufficiency.

Table 4. GDP per capita of Central Asian countries (GDP current US\$)[7]

year	Uzbekistan	Kazakhstan	TJ	Kirgiz	Turkmenistan	Afghanistan
2000	558,2268	1229,001	137,1819	279,6196	635,7145	
2005	546,7769	3771,279	333,7139	476,5519	1658,673	254,1153
2010	1742,349	9070,488	740,2762	880,0385	4286,881	562,4992
2015	2753,971	10510,77	970,3626	1121,083	6208,297	566,8811
2020	1759,307	9121,636	852,3302	1256,929	7330,366	512,0551
2022	2255,151	11492,03	1054,189	1655,073	8792,549	-

Availability of water resources is one of the indispensable components of national security. Another component, the food supply, is closely linked with water resources. Thus, water and food are nearly always present in the internal and external political calculations of the regional countries as these are the permanent elements of the economy and the way of political pressure on neighboring countries. At the present stage, the intensification of agricultural production, accelerated industrialization, and growing urbanization lead to a tougher competition for water, causing higher demand for this resource



without which sustainable development cannot be achieved.

The common natural water system predetermined the integration processes of the peoples living in the region for development of natural resources. In the Soviet period, these processes developed further: in the mountain zone of the flow formation (rivers' upper reaches), hydropower stations and long-term storage reservoirs were constructed to meet the needs of irrigated farming developed in the zone of flow dispersion (in the lower reaches of rivers).

High manageability of water resources was achieved through the centralized policy of limited water consumption where priority was given to the republics producing cotton and rice providing highest profits. This was due to the fact that the region included water-rich countries (Tajikistan and Kyrgyzstan) located in the mountainous upper reaches where 50 and 30% of the Aral Sea basin flow is formed, respectively, and the river downstream countries – Kazakhstan, Uzbekistan, and Turkmenistan – practicing irrigated farming that directly depends on the water coming from upstream countries. At the same time, Kyrgyzstan “controls” the Syr Darya River basin, while Tajikistan and Afghanistan the Amu Darya River, hence the conflict of interests between suppliers and consumers.

Numerous researchers are investigating the challenges associated with water resources, with a primary focus on the impacts of climate change, the management of transboundary river waters, and watershed environmental conditions [8] explored how climate change and human actions influence the hydrological dynamics and water availability of Central Asia's cross-border rivers. They suggested that global warming increases the occurrence of severe hydrological phenomena, and that the uneven distribution of water and land resources, combined with extensive human activities, are contributing to the region's water crisis. [9] examined water security in the Syr Darya Basin, identifying public administration as a critical weakness in managing water security challenges. Meanwhile, Maja S. [10] assessed the susceptibility of the Amu Darya Basin's wetlands and proposed integrating environmental flows into water management strategies to adapt to various climate scenarios.

Central Asia's distinct geographical setting plays a critical role in shaping its water resource challenges. This region, historically known as Turkestan until 1993 and now comprising Kazakhstan, Kyrgyzstan, Tajikistan, Turkmenistan, and Uzbekistan, lies as a landlocked expanse in the heart of Eurasia. To the north, it is bordered by Russia, to the east by China, and to the south by Iran and Afghanistan. Notably, Kazakhstan and Turkmenistan have coastlines along the Caspian Sea to the west.

Covering approximately 4 million square kilometers, Central Asia is characterized by its location within the Aral-Caspian Basin, dominated by a stark continental climate with extreme temperature variations and sparse rainfall. The region experiences a sharply continental and arid climate due to its significant distance—about 1,000 kilometers—from the nearest seas and oceans, which influences the unique hydrological characteristics of its river systems. [11]

Central Asia's major rivers, including the Amu Darya and Syr Darya, originate from mountainous regions and are heavily reliant on glacial melt. These rivers exhibit a distinct seasonal flow pattern, which is crucial for the agriculture in their respective basins. However, the overall scarcity of water, exacerbated by high evaporation rates and minimal precipitation, poses significant challenges to sustainable water management and agricultural practices in the region.

Reference list

1. Aminjanov, M. A., Pulatov, Ya. E., & Khamrakulova, A. H. (2010). From the experience of paid water use. In *Land reclamation and water resources: problems and solutions* (pp. 48-56). Proceedings of the scientific and practical conference, Dushanbe. 2010. - 48-56.
2. Makhkambaev, S. D. (2011). Principles of the use of transboundary waters in international law. *Department of Social Sciences*, (3), 116-119.
3. The World Bank. (n.d.). Agriculture, forestry, and fishing, value added (% of GDP) - Turkmenistan. Retrieved from <https://data.worldbank.org/indicator/NV.AGR.TOTL.ZS?locations=tm>
4. The World Bank. (n.d.). Population, total - Turkmenistan. Retrieved from <https://data.worldbank.org/indicator/SP.POP.TOTL?locations=tm>
5. Data Commons. (n.d.). Afghanistan. Retrieved from https://datacommons.org/place/country/AFG?utm_medium=explore&mprop=count&popt=Person&hl=ru
6. SDG 6 Data. (n.d.). Uzbekistan. Retrieved from <https://www.sdg6data.org/en/country-or-area/Uzbekistan>
7. The World Bank. (n.d.). GDP per capita (current US\$) - Uzbekistan. Retrieved from <https://data.worldbank.org/indicator/NY.GDP.PCAP.CD?locations=UZ>



worldbank.org/indicator/NY.GDP.PCAP.CD?locations=UZ

8. Akhtar, F., Tischbein, B., & Awan, U. K. (2013). Optimizing deficit irrigation scheduling under shallow groundwater conditions in lower reaches of Amu Darya River Basin. *Water Resources Management*, 27(13), 3165-3178.

9. Wegerich, K., Van Rooijen, D., Soliev, I., & Mukhamedova, N. (2015). Water security in the Syr Darya basin. *Water*, 7(9), 4657-4684.

10. Schlüter, M., Khasankhanova, G., Talskikh, V., Taryannikova, R., Agaltseva, N., Joldasova, I., & Abdullaev, U. (2013). Enhancing resilience to water flow uncertainty by integrating environmental flows into water management in the Amudarya River, Central Asia. *Global and Planetary Change*, 110, 114-129.

11. Sarsembekov, T. G., Nurushev, A. N., Kozhakov, A. E., & Ospanov, M. O. (2004). The use and protection of transboundary rivers in the Central Asian countries. *Atamura*, Almaty, 35-38.



АДАБИЁТ ФАНЛАРИНИ РИВОЖЛАНТИРИШ ЙЎЛИДАГИ ТАДҚИҚОТЛАР

МАКТАБГАЧА КАТТА YOSHDAГИ BOLALARNING TILLARNI O‘RGANISHDAGI NUTQINI RIVOJLANTIRISHDA DIDAKTIK O‘YINNING АХАМИЯТИ

Rasulova Zamira Sirojiddinovna

Namangan viloyati pedagoglarni yangi
metodikalarga o‘rgatish milliy markazi katta o‘qituvchisi

Annotatsiya: maqolada maktabgacha ta’lim tashkilotida maktabgacha yoshdagi bola nutqini rivojlantirishning asosiy vazifasi bola tomonidan ona tilining har bir yosh bosqichi uchun belgilangan normalari va qoidalarini o‘zlashtirilishi hamda uning kommunikativ qobiliyatlarini rivojlantirish usullari yoritilgan.

Kalit so‘zlar: Maktabgacha yoshdagi, bola nutqini, bola, rivojlantirish, dialogik muloqot.

Tilga o‘rgatish, nuqtani rivojlantirish nafaqat lingvistik sohada (bolaning til ko‘nikmalarini – fonetika, leksika, grammatikani egallab olishi), balki bolalarning o‘zaro hamda kattalar bilan muloqotini shakllantirish sohalarida ham ko‘rib chiqilmoqda. SHundan kelib chiqqan holda, e’tiborga molik vazifa nafaqat nutq madaniyatini, balki muloqot madaniyatini ham shakllantirishdan iborat bo‘ladi.

Fanning turli yo‘nalishlari vakillarining asarlari to‘g‘ri yo‘lga qo‘yilgan kommunikatsiyaning nutqini rivojlantirishda qanchalik muhim ahamiyatga ega ekanligini isbotlab bermoqda.

Maktabgacha yoshdagi bola nutqini rivojlantirishning asosiy vazifasi bola tomonidan ona tilining har bir yosh bosqichi uchun belgilangan normalari va qoidalarini o‘zlashtirilishi hamda uning kommunikativ qobiliyatlarini rivojlantirishdan iboratdir. Qayd etish lozimki, bir xil yoshdagi bolalarning nutqiy darajasi bir-biridan mutlaqo farq qilishi mumkin.

Maktabgacha yoshda nutqni o‘stirish va rivojlantirish (ona tilini egallash) o‘z tabiatiga ko‘ra ko‘p qirrali jarayon hisoblanadi. U aqliy rivojlanish bilan uzviy bog‘langan, chunki insonning rivojlangan tafakkuri – bu nutqiy, til, so‘z-mantiqiy tafakkurdir. Nutqiy rivojlanish, tilni egallash va aqlni, bilishni rivojlantirish o‘rtasidagi o‘zaro bog‘liqlik tafakkurni rivojlantirish uchun tilning qanchalik muhim ahamiyatga egaligidan dalolat bermoqda.

Shu bilan birga nutqiy (til) va intellektual rivojlanishdagi o‘zaro bog‘liqlikni teskari yo‘nalishda – intellektdan tilga qarab ham ko‘rib chiqish zarur. Bunday yondashuvni shartli ravishda intellektning til (lingvistik) funksiyasini tahlil qilish, ya’ni intellekt, fikrlash faoliyatining tilni egallashdagi ahamiyatini aniqlash sifatida ham belgilash mumkin (F.A.Soxin).

Ayniqsa, ravon nutqni, ya’ni mazmunli, mantiqiy, izchil nutqni shakllantirishda nutqiy va intellektual rivojlanish o‘rtasidagi uzviy aloqa yanada aniqroq ko‘rinadi. Biron-bir narsa haqida tushunarli qilib so‘zlab berish uchun hikoya ob’ektini (predmet, voqeani) aniq tasavvur qilish, tahlil qila olish, asosiy xususiyat va sifatlarni tanlab olish, predmet bilan hodisalar o‘rtasida turli nisbatlarni (sabab-oqibat, vaqt) o‘rnata olish lozim. Bundan tashqari, ushbu fikrni ifodalash uchun eng maqbul so‘zlarni tanlay olishni, oddiy va qo‘shma gaplarni tuzishni bilish, alohida gaplar va fikrlarning bo‘laklarini bog‘lash uchun turli vositalardan foydalanish zarur.

Ona tilini to‘laonli egallash, til qobiliyatlarini rivojlantirish maktabgacha yoshdagi bola shaxsini to‘laonli shakllantirishning o‘zagi hisoblanadi.

Maktabgacha katta yoshdagi bolalar nutqini rivojlantirishda erishilgan asosiy natijalar tengdoshlar bilan muloqot asosiy o‘rin egallaydigan muloqot sohasidagi chuqur o‘zgarishlar bilan bog‘liq. Bola katta yoshdagi odamdan ko‘ra o‘z tengdoshini afzal ko‘ra boshlaydi. Birga o‘ynayotgan o‘rtog‘iga qaratilgan nutq kattalar bilan bo‘lgan nutqdagiga nisbatan mazmunliroq bo‘lib boradi. SHerik bilan dialog muvofiqlashtirilgan predmetli va nutqiy harakatlar tusiga ega bo‘ladi. Bola endi qo‘shnisining e’tiborini o‘ziga jalb qilishni biladi, uning o‘zi o‘rtoqlarining ishlari va fikrlari bilan qiziqadi.



Maktabgacha katta yoshdagi bolalar nutqining funksiyalari ko'p qirralidir. Bunda bola nutqdan atrofdagilar bilan muloqot o'rnatish, o'ziga, o'z ishlari va kechinmalariga e'tiborni jalb qilish, bir-birini tushunish, sherigining xulqiga, fikr va hissiyotlariga ta'sir qilish, o'z faoliyatini yo'lga qo'yish, o'zining va birga o'ynayotgan o'rtoqlarining harakatlarini muvofiqlashtirish uchun foydalanadi. Nutq atrofdagilar haqidagi bilimlarning muhim manbai, tabiat, narsalar va kishilar olami haqidagi tasavvurlarni qayd etish vositasi, bilish faoliyatining vositasi bo'lib xizmat qiladi. Maktabgacha katta yoshdagi bola uchun nutq ob'ektiv munosabatlarning alohida sohasi bo'lib, bola ularni so'zlar, tovushlar, qofiyalar, ma'nolar bilan o'ynash orqali anglab etadi.

Bola o'zining amaliy, bilish va shaxsiy ehtiyojlarini qondirish uchun o'zida mavjud bo'lgan barcha vositalardan va noixtiyoriy vaziyatlarda fikr bildirishdan, nonutqiy vositalardan (imohoralardan, mimika va harakat) va bevosita nutqning o'zidan foydalanadi. Nutqning barcha turlari va shakllari til shaxsining takrorlanmas individual portretini hosil qilgani holda o'zaro birgalikda mavjud bo'ladi.

Dialogni rivojlantirish faqatgina nutqning muayyan kompozitsion shaklini o'zlashtirishdan iborat bo'lib qolmay, balki u bolaning ijtimoiy jihatdan rivojlanishi va uning shaxsi shakllanishining muhim tarkibiy qismi bo'lib ham hisoblanadi. Dialogik muloqot nafaqat xabar qilishga (intellektual mazmundagi xabarga) va o'z manfaatlariga yo'naltirilishni, balki sherigining mavqesisini, uning manfaatlari, istak-xohishlari va kayfiyatini ham hisobga olishni nazarda tutadi. Dialogda nutqiy harakatlarni muvofiqlashtirish to'g'ridan-to'g'ri sherigini tushuna olish, uning nuqtai-nazarini qabul qilishni bilishga ham bog'liqdir. Bunday tajribani bolalar o'zaro uyushgan faoliyatda (birgalikda yasash, rasm chizish, hikoya qilish, jamoaviy o'yinlar) orttiradilar. Tengdoshlar bilan muloqotda bola nutqi mazmunlilik (muloqot vaziyatidan qat'iy nazar til vositalaridan foydalanish asosida mazmunning tushunarlilik) kasb etadi.

FOYDALANILGAN ADABIYOTLAR RO'YXATI

1. Ilk va maktabgacha yoshdagi bolalar rivojlanishiga qo'yiladigan davlat talablari". T.: 2018
2. R.M.Qodirova. Maktabgacha yoshdagi bolalarda dialogik nutqni rivojlantirishning ruhiy omillari. Qoz., Sariog'och, 1998.



TARBIYASI QIYIN VA BO`SH O`ZLASHTIRUVCHI O`QUVCHILAR FAOLIYATINI
STIMULLASHTIRISH

G'afurova Sayyora

Osiyo Xalqaro Universiteti
Pedagogika psixologiya
yo`nalishi magistranti

Annotatsiya: Ushbu maqolada tarbiyasi o`quvchilarda stimullashtirish jarayoniga oid bo`lgan nazariy va tahliliy yondoshuvlar hamda tarbiyalashda ijtimoiylashuvlik darajasini qo`llashning muhim xarakterlari yoritilgan.

Kalit so`zlar: “Stimuls”, majburlash, motivlashtirish, o`z o`zini anglash, mustaqil shaxs, ehtiyojlar, sovuqqonlik, turtkilash, ichki va tashqi turtki.

“Stimulus” qadimgi grekcha so`z bo`lib, ma`nosi hozir qo`llaniladiganiga taqqoslaydigan bo`lsak, unchalik xayrli emas. Gap shundaki, qachonlardir ho`kiz va qoramollarni haydaydigan, uchi yo`nib o`tkirlashtirilgan uzun tayoqni shunday ataganlar. Bugungi kunda esa “stimullashtirish” - “insonni qandaydir faoliyatga yetaklash, turtkilash” degan ma`noda qo`llaniladi. Inson asli tabitan shunday yaratilgan: ichki yoki tashqi turtki, eslatma bo`lmasa, hatto ba`zan majburlash bo`lmasa o`rnimizdan ham qimiray olmaymiz.

SHunday zamonlar ham bo`lganki, ishga, mehnatga nisbatan sovuqqonlik ishyoqmaslik, dangasalik deb atalgan hamda uni yengish uchun oddiy va tabiiy usul – majburlashning turli ko`rinishlaridan foydalanishgan. Bu usul insoniy munosabatlar tarixida chuqur ildiz otgan. Yillar mobaynida “inson qalbi” deb nomlangan nozik matoning asosiy ipini topish uchun olimlar juda ko`p mehnat qildilar. Vaqt o`tishi bilan insonga samarali ta`sir etadigan munosabatlarning turli vositalari izlab topila boshladi, Natijada ularni majburlash borgan sari qiyinlashib qola boshladi. O`z haq-huquqlari bilan himoyalangan ozod va mustaqil shaxs yangicha yondashuvlarni talab etadi.

Stimullashtirish borasida amalga oshirilgan nazariy tadqiqotlarning darajasi va salmog`i nihoyatda yuqori. Ammo shunisi achinarliki, amaliyotchi-pedagog juda ko`p miqdordagi kontseptsiyalar, nazariyalar, g`oyalardan o`z faoliyati uchun yaroqlisini kamdan-kam topishi mumkin. SHu nuqtai nazardan qaraganda amaliyot metodlar quyuni ichida o`z yo`lini yo`qotib qo`ygan. Ammo, aytish joizki, ta`lim jarayoni samaradorligiga ijobiy ta`sir ko`rsatadigan omillar ichida stimullashtirish etakchi o`rin egallaydi. “Nazarimda, o`z pedagogik faoliyatimning boshlanishida men juda ko`p xatolarga yo`l qo`yganman. Tabiiyki, ularni takrorlashni istamayman,- deb tan oladi taniqli amerikalik pedagog A.Dreer,- men uchun eng qiyin muammo o`qishga motivlashtirish bo`lgan”.³

Ehtiyojlar, motivlar, stimullar – bir dalaning hosilidir. Bu tushunchalarning ierarxiyasi, tizimidagi o`rni to`g`risida uzoq bahslashish mumkin, qaysiki nazariyotchilarimiz asosan shu bilan mashg`ul. Ammo xulosa bir xil – stimullar ehtiyoj va motivlardan ajralmagan holda, ularga asoslanadi. Shuni ta`kidlash joizki, inson odatda, bir yo`la turli ko`rinishdagi ehtiyoj va motivlar ta`siri ostida bo`ladi hamda ulardan eng kuchlisiga mos ravishda harakat qiladi. Shunday bo`lishi ham mumkinki, bir nechta bir xil ta`sir kuchiga ega bo`lgan ehtiyoj va motivlar maydonga chiqib qolishi, ular orasida ziddiyat paydo bo`lishi mumkin. Shunday vaqtda kishi ular orasidan o`zi uchun ma`qul bo`lgan xatti-harakatlar yo`nalishini tanlashiga to`g`ri keladi. Insonning aynan u yoki bu yo`lni tanlashida hal qiluvchi rolni stimullar bajaradi. Demak, tanlashda, yo`nalishni aniqlashda, to`g`ri qaror qabul qilishda va kerakli yo`nalishda harakat qilishda stimullar yordamga keladi.

Ayni paytda zarur, ammo bajarish istagi kam bo`lgan stimullarni tanlash o`quvchidan katta kuch va sabotni talab etadi. Bu juda qiyin jarayon bo`lib, kichik bolalar u yoqda tursin kattalar ham buni bajarishga qiynaladilar. Ba`zan hissiyotlar aqldan ustunlik qiladi. SHunda o`quvchi ko`proq o`ziga jalb qilib turgan xulq-atvor yo`nalishini tanlash uchun bahona yoki chora izlaydi va uni topadi. Masalani yana to`g`ri tanlangan va qo`llanilgan stimullar hal etadi.

Ma`lumki, qo`zg`otuvchi motivlar aniq mavjud bo`lganda bizning xatti-harakatlarimiz g`ayratliroq va izchil bo`ladi. Ta`sir ko`rsata oladigan motivlashtirish ba`zan o`quvchilar xatti-harakatlariga shu darajada ijobiy ta`sir ko`rsatadiki, birinchi qarashda bu kutilmagan natijaga o`xshab ko`rinadi. Motivlashtirish o`quvchilarni turli darajadagi xatti-harakatlarni bajarishga undaydi. Natijada turli shart-sharoitlarda turli xildagi motivlashtirish, turli xildagi o`zlashtirish ko`rsatgichlariga olib keladi.

Motivlashtirish yutuqlarga erishishning zarur sharti sifatida g`arb psixologlari tomonidan chuqur



tadqiq etilgan. Taniqli psixolog D.Karnegi ta'kidlaganidek, dunyoda odamlarni nimadir qilishga undaydigan birgina usul bor. Mohiyatan bu usul odamni *nimadir qilishni istashga majburlash* demakdir. Mashhur amerikalik faylasuf va pedagog D.Dyuining fikriga ko'ra, inson tabiatiga xos bo'lgan eng asosiy intilish – bu “ahamiyatli – qadrlı bo'lish istagi”dir.

Kichik maktab yoshi davrida faoliyatni va xulq-atvorni motivlashtirish o'ziga xos xususiyatlarga ega. “Bolalar nimani yaxshi ko'rishadi va nimani istashadi?” degan savolga S.T.Shatskiy shunday javob beradi:

1. Bolalarda til topishish instinkti kuchli rivojlangan, ular bir-birlari bilan tezda tanishib oladilar – o'yinlar, hikoyalar, o'zaro gap sotish, lofchilik kabilar ana shunday instinkning belgilaridir.

2. Bolalar tabiatan mohir tadqiqotchi. Ulardagi tez qo'zg'aluvchanlik, oxiri ko'rinmaydigan savollar, hamma narsaga tegib ko'rish, ushlab ko'rish, tatib ko'rishga intilish sababi ana shunda.

3. Bolalar o'zini ko'rsatib turgisi keladi, o'zi haqida, o'z taassurotlari haqida gapirgisi, o'rtoqlashgisi keladi. O'z menligini tez-tez namoyish etib turishi ana shundan. Uning fantaziyalari va tasavvurlari boy bo'ladi – bu bolalar ijodkorligi instinktidir.

4. Bolalar hech narsadan bir narsa yaratishni, qandaydir g'ayrioddiy narsalarni to'qib chiqarishni yaxshi ko'rishadi.

5. Bolalarda xarakterning shakllanishida taqlidchanlik instinkti katta rol o'ynaydi.⁴

Shularni yaxshi tushunib olsak, tashqaridan olib kiriladigan soxta stimullarni qidirib yurishimizga to'g'ri kelmaydi. Chunki barcha samarali stimullarni bola tabiatining o'zidanoq topish mumkin. O'qituvchilarning barcha xato va kamchiliklari ularning o'quvchi xulq-atvorining haqiqiy motivlarini bilmaslikdan, u yoki bu xatti-harakatlarga yuzaki baho berishdan kelib chiqadi. Stimullashtirish sohasida o'quvchilarni o'rganish yangicha mazmun kasb etmoqda. Bugungi kunda mos stimullarni qidirib topish va to'g'ri qo'llash maqsadida o'quvchilarni o'rganish talab etilmoqda.

Bolalarni tarbiyalash samaradorligini oshirishda an'ana va urf-odatlarining roli katta. Xalq urf-odatlarini, an'analari va marosimlari katta tarbiyaviy ahamiyatga egadir. Ular odamlarni bir-biriga yaqinlashtiradi, do'stlik-birodarlik his-tuyg'ularini rivojlantiradi. Bular o'z navbatida yoshlar uchun ibrat namunasi o'taydi. Mustaqil jamiyatning baxt-saodati yo'lida halol mehnat qilish: jamiyat boyligini saqlash va ko'paytirish yo'lida har bir kishining tinmay g'amxo'rlik kilishi, ijtimoiy burchni yaxshi anglash; jamiyat hayotida va shaxsiy hayotda halollik va rostgo'ylik, axloqiy sofdillik, odamiylik va kamtarlik, milliy va irqiy adovatlariga aslo yo'l qo'ymaslik va shu kabilar tarbiya jarayonining muhim xislatlaridir. Tarbiya jarayonida g'amxo'rlikning funksiyasi kattadir. Bolalar befarq ota-onalarga nisbatan g'amxo'r ota-onaga ko'proq tahlid qiladilar.

G'amxo'r ota-onalar bolaning salbiy xulq-atvorini qo'llab-quvvatlamaganda, bola o'z hatti-xarakterlarining oqibatini ertaroq angelaydi. Tarbiyaviy jarayonni amalga oshirishda g'amxo'rlik bilan bir qatorda yaxshi ko'rishga asoslangan intizomga rioya qilish zarurdir. Bu bola bilan doimiy muloqotni tushuntirishni, muhokama qilishni, agar bolaning xulq-atvori shuni talab qilsa, og'zaki tanbeh berishni, yaxshi xulq-atvor uchun taqdirlashni nazarda tutadi. Tarbiya jarayonining texnologiyasini quyidagicha sharhlash mumkin: 1. Tarbiyalanuvchini alohida takrorlanmas, individuallik sifatida tushunmoq lozim. Unint ehtiyojlari strukturasi aniqlash kerak. 2. Ijobiy emosiyalar vositasida ijobiy xulq-atvor odatlarini shakllantirmoq kerak. Ong ham, iroda ham motivlar ierarxiyasini shakllantira olmaydi. Zotan, bir ehtiyojning o'rnini faqat boshqa ehtiyojgina egallashi mumkin. 3. Shu ehtiyojlarni qondirish vositalari bilan bolani qurollantirish tarbiya va tarbiyachidan muloqotni ham, hamdardlikni ham emas, aynan shu vositalar bilan qurollantirishni kutadi.

Arastu aytganidek: “Tarbiya uch narsaga ehtiyoj sezadi: iste'dodga, ilmga, mashqqa”. Har bir ota-ona farzandini turli muammolardan himoya qilishni istaydi. Ammo o'smir yoshda bola o'qishi, maktabi, baholari bilan bog'liq qarorlar qilishi va shu qarorlarining natijasiga javob berishni o'rganadi. Shu joyda ularga erkinlik berilmasa, katta hayotda ham doimo ularni kimdir boshqarishi kerak bo'ladi.

Foydalanilgan adabiyotlar:

1. Usmonova Yulduz. (2023). “TARBIYASI SUSTLASHGAN BOLALAR PSIXOLOGIIYASI” *Новости образования: исследование в XXI веке, 1(11), 42–45.* <https://nauchniyimpuls.ru/index.php/noiv/article/view/9792>

2. Elov Z.S. O'smirlik davrida shaxs xulq-atvorida kuzatiladigan reaksiyalarning psixologik ta'siri. *science and education scientific journal volume 3, issue 3 march 2022 442-447*

3. Olimov L.Ya, Avezov O.R., Baratov Sh. R. Psixologiya nazariyasi va tarixi (o'quv qo'llanma)



<https://library.sammi.uz/Library/> 1 (1), O'zbekiston

4. E.Z Sattarovich. CONDITIONS AND THE REASONS OF CASES OF THE SUICIDE AMONG THE STAFF OF LAW-ENFORCEMENT BODIES. European Journal of Research and Reflection in Educational Sciences Vol 5 (3) 2017 "Science and Education" Scientific Journal / ISSN 2181-0842 May 2022 / Volume 3 Issue 5 www.openscience.uz 1355



3-7 YOSHLI BOLALAR NUTQINI O`STIRISHNING MAQSAD VA VAZIFALARI

Qambarova Naziraxon Barxanovna

Namangan viloyati pedagoglarni yangi metodikalarga o`rgatish milliy markazi o`qituvchisi

Annotatsiya: maqolada maktabgacha ta'lim tashkilotida Bolalarda lug'at, mashg'ulotlarda olingan bilim mustahkamlanadi va faollashadi. O'yinlarda pedagogning ishtirok etishi lug'atning boyishiga, nutqiy muloqot madaniyatini tarbiyalashga yordam beradi.

Kalit so'zlar: Bolalar, yosh, bola, maktabgacha talim, bola nutqi.

Bolaning kattalar va tengdoshlari bilan muloqoti to'laqonli ijtimoiy rivojlanishning muhim shartidir. SHundan kelib chiqqan holda, bolada muloqotga intilish, muloqot bo'yicha sheriklarining talabiga javob berish, ijtimoiy jihatdan o'zini tutishga moslashuvchanlik va xushmuomalalilik kabi xislatlarni tarbiyalamoq zarur.

Bolalarda kattalarning mehriga, ularning tushunishiga va u bilan muloqot qilishiga ehtiyoj saqlanib qoladi. Kattalarga nisbatan ishonchga asoslangan muloqot va uning emotsional ahvolini (quvonch, zavq-shavq, qayg'u, xotirjamlik, jahldorlik va h.k.) his qilishga, kayfiyat o'zgarganligi sabablarini tushunishga qodirlik rivojlanadi. Bolalarda katta yoshli kishilarning nutqini tinglash va tushunish, kattalar va tengdoshlari bilan muloqotga kirishish, kattalarga iltimos orqali murojaat qilish "Kim?", "Nima?", degan savollar berish, alohida so'z va qisqa-qisqa jummalarni tushunishdan kattalarning og'zaki ko'rsatmasini bajarish, mustaqil o'yinlarda bola o'z harakatlarini nutq orqali ifodalash, predmetlar va ularning bo'laklarini va sifatlarini aytib berish (mashina, unda rul, g'ildiraklar bor, u yuradi, u katta), turli buyumlar va rasmlarni diqqat bilan ko'rish malakasini hosil qilish. Bolalardagi ko'plab nutqiy muloqot va ko'nikmalar mashg'ulotlardan tashqarida shakllanadi. Maktabgacha talimda bolalarning kattalar (pedagoglar, tibbiyot hamshiralari, tarbiyachi yordamchisi va boshq.) bilan muloqoti har xil faoliyat turlarida ro'y beradi. Mehnat jarayonida - xo'jalik-maishiy, qo'l va qishloq xo'jaligi mehnatida bolalarning lug'ati boyiydi, aniqlashadi va faollashadi. O'yin faoliyati mobaynida pedagog ularda mustaqil nutqiy faoliyatni shakllantiradi.

Bolalarda lug'at, mashg'ulotlarda olingan bilim mustahkamlanadi va faollashadi. O'yinlarda pedagogning ishtirok etishi lug'atning boyishiga, nutqiy muloqot madaniyatini tarbiyalashga yordam beradi. Qurilishga oid o'yinlarni tashkil etish jarayonida tarbiyachi bolalar uchun qiyin bo'lgan so'zlarning (sifatni, miqdorni, hajmni va narsalarning fazoda joylashuvini belgilash va boshq.) katta guruhini aniqlashtiradi, faollashtiradi. Matnli, harakatchan musiqiy o'yinlar, sahnalashtirish o'yinlari bola nutqining ifodaliligini shakllantirish, to'g'ri sur'at, nafas olish, yaxshi diksiyani mashq qilishda yordam beradi. Ko'pgina o'yinlar jarayonida bolalar badiiy matnlar bilan tanishadilar, esda saqlab qoladilar va ularni mustaqil ravishda qo'llay boshlaydilar.

Bola bilan nutqiy muloqotni yo'lga qo'yish va uning lug'atini boyitish, o'z harakatlarini so'zlar bilan birgalikda amalga oshirish, kichkintoyi tarbiyachi (kattalar) topshirig'iga ko'ra ayrim oddiy topshiriqparni (o'yinchoqlarni, etiklarni, paltoni keltirish; qizil o'yinchoqlarni ko'rsatish) bajarishga undash, buyumlar, kiyim boshlar, idish tovoqlar, sabzavotlar va mevalarning nomlari va ular bilan amalga oshiriladigan harakatlar haqidagi savollarga javob berish uchun barcha rejim vaziyatlari va maishiy vaziyatlardan foydalanish lozim. Dastlabki yosh bosqichlarida bola nutqini rivojlantirishga e'tibor berish shuning uchun ham muhimki, ushbu davrda bola miyasi jadal sur'atda o'sib boradi va uning vazifalari shakllanadi. Fiziologlarga ma'lumki, markaziy asab tizimi vazifalarini aynan ularning tabiiy shakllanish davrida osongina mashq qildirish mumkin. Mashqlarsiz ushbu vazifalarning rivojlanishi sekinlashadi va hatto umuman to'xtab ham qolishi mumkin.

Nutq madaniyati – bu to'g'ri so'zlay olish, ya'ni nutqiy muloqot shartlari va fikr bildirishdan ko'zlangan maqsadni hisobga olgan holda hamda barcha til vositalaridan (til vositalaridan, shu jumladan intonatsiya, leksik zahira, grammatik shakllardan) foydalangan holda bayon qilinayotgan mazmunga mos holda gapirishdan iboratdir.

Bola so'zlashni o'rganmoqda. Lekin buning uchun u avval ushbu tilga xos bo'lgan barcha fonemalarni aytishni; tovushlarni va so'zda muayyan pozitsiyada turgan tovushlar birikmasini an'anaga muvofiq holda, ya'ni orfoepiya qoidalari bo'yicha talaffuz qilishni; intonatsiyani yaratuvchi prosodemalarni modellashtirishni o'zlashtirib olishi lozim.

Maktabgacha yoshdagi bolalarni to'g'ri talaffuzga o'rgatishga doir ishlarni o'zida bolalarga



nisbatan qadriyatli munosabatlarni shakllantirgan, yaxshi nazariy hamda amaliy tajribaga ega bo'lgan mutaxassis tashkil qilishi va amalga oshirishi lozim.

Nutq madaniyatini rivojlantirish – bolaning yakka tartibdagi psixologik jarayonida markaziy o'rinni egallovchi ijtimoiy-tarixiy tajribani o'zlashtirishiga doir murakkab va ko'p omilli jarayondir.

Maktabgacha yoshdagi bolalarni to'g'ri talaffuzga o'rgatishga doir ishlar maktabgacha tarbiya tashkilotidagi ta'lim-tarbiya ishlari ichida alohida o'rin tutadi. Ushbu ishning maqsadi - quyidagilardan iborat: - bolalarga nutqiy muloqotning muhim shakli – og'zaki nutqni adabiy til me'yorlariga muvofiq holda egallashni, to'liq ko'rinishda esa tushunish va faol nutqqa kirishishni o'rgatish. Mazkur maqsaddan kelib chiqqan holda maktabgacha yoshdagi bolalarni to'g'ri talaffuzga o'rgatish borasidagi vazifalar quyidagilar hisoblanadi:

1. Nutqning tovush madaniyatini tarbiyalash;
2. Lug'atni boyitish, mustahkamlash va faollashtirish;
3. Nutqning grammatik to'g'riligini takomillashtirish;
4. Og'zaki (dialogik) nutqni o'rgatish;
5. Ravon nutqni rivojlantirish;
6. Badiiy so'zga qiziqishni tarbiyalash;
7. Savod o'rganishga tayyorlash.

FOYDALANILGAN ADABIYOTLAR RO'YXATI

- 1.1. Ilk va maktabgacha yoshdagi bolalar rivojlanishiga qo'yiladigan davlat talablari". T.: 2018
2. Qodirova F.R. Nutq o'stirishni baholash uslubi // J.Sog'lom avlod uchun. 1998. № 4-5, 6-7 betlar.



Sa'dullayeva Mohinurbegim

Osiyo Xalqaro Universiteti

Pedagogika -Psixologiya

yo'nalishi magistranti

Annotatsiya: Ushbu tezisda talabalarning ta'lim jarayonida ong barqarorligini psixodiagnostik metodlar yordamida o'rganish davomida ular temperamentining o'ziga xos tafovutlar va kamchiliklarni aniqlash imkoniyatiga oid nazariy -tahliliy yechimlar va ong barqarorligini rivojlantirishga oid tavsiyalar yoritib berilgan.

Kalit so'zlar: Psixokorreksion dastur, emotsional jarayon, temperament tipi, diagnostika, hissiy barqarorlik, o'z-o'zini anglash.

Talabalarning shaxs bo'lib shakllanishida ularda ijobiy fazilatlarni shakllantirish hamda ma'naviy-psixologik jihatdan yetuk shaxs bo'lib shakllantirishga xizmat qiluvchi psixokorreksion dasturlar yaratib, talabalarni psixologik treninglarga jalb etish lozimligini hisobga olib psixokorreksion dastur ustida ishlashni lozim topdik.

Biz talabalarda emotsional jarayonlarda yuzaga keladigan turli xil psixologik omillarni inobatga olib, ular shaxsini shakllantirish, kamchiliklarni tuzatish va rivojlantirish maqsadida psixokorreksion dastur ishlab chiqdik hamda psixokorreksion dasturimizni quyidagi talablar asosida yaratdik:

1. Psixokorreksion dasturning maqsad va vazifalari aniqlandi.
2. Psixokorreksion dasturning foydalanish tartibi tizimlandi.

Ma'lumki psixokorreksion dasturlarni ishlab chiqish va ularni amalda qo'llash amaliy, diagnostik hamda rivojlantirish xarakteriga ega. Ushbu psixokorreksion dasturdan foydalanish bunday tamoyillarga asoslanishi, birinchi navbatda o'quv muassassasi psixologlari tomonidan o'quvchi va talabalar shaxsini tarkib topishida samarali yo'l-yo'riqlar berish, psixologik bilimlar asosida o'z-o'zini to'g'rida anglashga o'rgatish, shaxsni to'laqonli shakllantirish bo'lsa, ikkinchi tamoyili esa o'quvchi va talabalarda o'z individual va yosh xususiyatlarini mustaqil boshqarishga yordam berish imkoniyatini nazarda tutadi.

Psixokorreksion dasturning bunday tartibda tuzishimizga sabab, talabalar bilan psixologik xizmat ko'rsatish bo'yicha ish olib boruvchi amaliyotchi psixologlar uchun amaliy tajribalar kamligini hisobga oldik.

Bizga ma'lumki, korreksiya atamasi lotin tilidan olingan bo'lib, tuzatish, o'zgartirish yoki qisman tuzatish degan ma'noni anglatadi. Psixologik korreksiya esa psixolog-pedagogning turli salbiy psixologik ta'sirlarning oldini olish va tuzatish ishlarini amalga oshiradigan ma'lum faoliyat shakli sanaladi.

Shunday qilib, korreksion ishlarining bosh maqsadi talabalar ongining ruhiy va shaxsiy jihatdan mukammal rivojlanishiga ta'sir ko'rsatish va ular shaxsini emotsional jihatdan mukammal shakllantirishdan iborat. Biz korreksion dasturimizda quyidagi tamoyillarni hisobga oldik:

a) talaba shaxsini rivojlanish sharoitida ichki va tashqi shart-sharoitlarni nazarda tutib, korreksiya hamda o'zgarishning yagonaligiga erishish;

b) temperament tipi, xarakterining shakllanganlik darajasini va o'qish faoliyatidagi individual xususiyatlar birligini hisobga olish;

v) diagnostika va korreksion rivojlanishning birligiga erishish;

Mashg'ulotlar haftada ikki marta, kuniga 60-80 daqiqadan, bir oy davomida olib borildi.

Dasturda ongda emotsional barqarorlikni rivojlantirishning beshta jihatiga alohida e'tibor qaratildi:

- 1). Temperament tipiga.
- 2). Hissiyotlar birligini boshqarish.
- 3). Emotsional holatini nazorat qilish.
- 4). O'z-o'zini anglash.
- 5). Maqsadini aniqlashtirish.

Ongni rivojlantirish bo'yicha tavsiyalar:

-Diqqatingizni fikrlaringizning sifatiga qaring. Fikriy ifodalaringizni rivojlantiring, tafakkuringizni o'zaro uyg'unlashtiring. Sekin fikrlashga harakat qilib ko'ring.

-O'qish uchun doimo vaqt toping. O'qish aqliy rivojlanishni o'stirishning eng maqbul yo'li,



xayoliy timsollar va his-tuyg'ularni nazorat qilishga yordamlashadi.

-Hissiyotlaringizni qog'ozda bayon etishga harakat qiling. Emotsiyalarni yozma bayon etish ularni saralashga, har xil nuqtai nazarlarni qiyoslashga, o'zingizni shakllantirish va tekshirishga, nimani his etayotganingiz va o'ylayotganingizni aniq tasavvur qilish imkoniyat tug'diradi.

-Siz o'zingizning gapirayotgan gaplaringizga quloq soling. O'zingizni his-tuyg'ularingizga quloq tuting, kun davomida qanday ma'lumotlar sizni o'y-xayolingizdan o'tayotganligi ularning hayotiy pozitsiyangizga ta'sirini oydinlashtirishga erishing.

-Oila bilan yaxshi, sog'lom munosabatlarni saqlash, ulardan yordam olishga o'rganing.

-Tashqi sharoitdagi o'zgarishlarni va o'z maqsadlarini nazorat qila olmaydigan o'zgarishlarni qabul qilishni osonlashtiring.

-Stressli vaziyatda qiyinchiliklardan qochmaslikka harakat qiling, balki muammolarni o'z-o'zini nazorat qilish yordamida hal qiling.

-O'z-o'zingizni rivojlantirish imkoniyatlarini izlang va o'zingizni ijobiy tasavvur qiling va o'zingizga ishonch bildiring.

-O'zingizga, his-tuyg'ularingiz va istaklaringizga g'amxo'rlik qiling.

-Real maqsadlarni shakllantirish va inqirozli vaziyatlarni engib bo'lmaydigan omillar sifatida qabul qilmaslikka o'rganing.

-Dunyoga umid va optimistik nuqtai nazaringizni saqlang.

-Shuningdek, hissiy barqarorlikni rivojlantirish uchun qo'shimcha usullarni meditatsiya va autogenik trening mashqlaridan samarali foydalaning.

Xulosa qilib aytish joizki, ta'lim tizimining turli bosqichlarida tahsil olayotgan talabalar emotsional barqarorlik xususiyatlarini psixokorreksion mashqlarni tanlashimiz va yagona dastur yaratishimiz uchun asos bo'ldi.

Psixokorreksion mashqlarni tanlashda umumiylikka tayanilgan bo'lsa-da, ta'lim tizimining barcha pog'onalarida ularni amalga oshirishda individuallikka rioya qilindi. Talabalarda emotsional barqarorlikning psixologik kompetensiyalarida tahlil qilish davomida ularning kayfiyati, temperament tipi, ekstrovertlik, introvertlik, hissiy jihatdan barqarorlik va beqarorlik, o'zlarini nazorat qilishda shaxs xususiyatlaridagi sezitivlik, tobelik kabi xususiyatlarni nazorat qilish o'quv faoliyatini samarali bo'lishda ahamiyatli o'rin egalladi. Talabalar o'quv faoliyati ularda emotsional barqarorligining xususiyatlariga katta talablar qo'yishini hisobga olib, hissiyotlarni boshqarish eng muhim psixologik jarayon ekanligi uchun barcha xususiyatlarini rivojlantirish va ular o'rtasida bog'liqlikni ta'minlashga asosiy e'tibor qaratildi.

Foydalanilgan adabiyotlar:

1. A. L. Juravleva, Ushakov, Dmitriy Viktorovich|D. V. Ushakova, Xolodnaya, Marina Aleksandrovna|M. A. Xolodnoy. — M.: Izdatelstvo „Institut psixologii RAN“, 2015. — 303 s. S. 15-48“. 31-mart 2020-yilda asl nusxadan arxivlandi. Qaraldi: 7-avgust 2019-yil. 6. Нарметова, Ю. К. (2023). ВИДЫ ПСИХОСОМАТИЧЕСКИХ РАССТРОЙСТВ И ИХ ХАРАКТЕРИСТИКА У ДЕТЕЙ. *Gospodarka i Innowacje.*, 33, 221-224.

2. Нарметова, Ю. К. (2022). ОНКОЛОГИК БЕМОРЛАР ВА УЛАРНИНГ ОИЛА АЪЗОЛАРИНИНГ ПСИХО-ЭМОЦИОНАЛ ХОЛАТЛАРИ. *BARQARORLIK VA YETAKSHI TADQIQOTLAR ONLAYN ILMIY JURNALI*, 2(12), 220-224.

3. Соколов Е. Н. Очерки по психофизиологии сознания / под ред. М. И. Черкасской, под науч. ред. Е. Д. Шехтера. М.: МГУ, 2008. - С. 12, 11. — 255 с.

4. Crick F., Koch C. The problem of consciousness //Scientific American. Special edition. 2002. Vol. 12. No 1. R. 11—17



Primova Yulduz To'ychiyevna
Qarshi tumani 62 – maktab
boshlang'ich ta'lim o'qituvchisi

Annotatsiya: ushbu maqolada boshlang'ich ta'limda o'quvchilarga ta'lim – tarbiya berishda zamonaviy ta'lim texnologiyalari metodlarning ahamiyati haqida yoritilgan.

Kalit so'zlar: qarorlar, metodlar, innovatsion metodlar, milliy dastur.

O'zbekistonda qabul qilingan Kadrlar tayyorlash Milliy dasturini hayotga tadbiiq qilishning uchinchi bosqichi sifat bosqichi deb e'lon qilingan. O'quvchilar bilish faolligini oshirish ta'lim jarayonining sifatini yaxshilashni anglatadi. Kadrlar tayyorlash milliy dasturining bosh maqsadlaridan biri ham ana shu masaladir. Mustaqillikning o'tgan yillariga bir nazar solsak, Respublikamiz xalq ta'limi sohasida juda katta ijobiy o'zgarishlar sodir bo'ldi. Bu esa maktablarda ta'lim-tarbiyaning sifati oshganligidan dalolat beradi. Mana bir necha yildirki, maktab o'quvchilari Respublikamizda qabul qilingan Davlat ta'lim standartlari bo'yicha ta'lim olmoqdalar. Bu me'yoriy hujjatlarni hayotga tadbiiq etish har bir o'quvchi va o'qituvchidan ta'lim sifati va samaradorligini oshirishni talab etadi. Prezidentimiz Shavkat Mirziyoyev Miromonovich aytganlaridek, "Maktabda o'qitish metodikasi o'zgarmasa, ta'lim sifati ham, mazmuni ham, muhit ham o'zgarmaydi".¹ Hozirgi kunda umumta'lim maktablarida sinov tariqasida yangi baholash tizimining tajriba sinov sifatida har viloyat, tumandan maktablar saralab olingan.

Barchamizga ma'lumki, matematika fani chegarasiz fan, bu fanni oxirini topa olmaymiz. Matematikadan biz hayotimiz davomida foydalanamiz. Matematikasiz ko'p sohalarni taasavvur qilib, bo'lmaydi, ya'ni matematika bilan ko'p sohalar uzviy bog'liq. Bugunlik kunda bu fanni har bir inson yoshligidan o'rganishi zarur. Mutaxassislarimizning fikricha, matematikani yaxshi o'zlashtirgan o'quvchining tahliliy va mantiqiy fikrlash darajasi yuqori darajada bo'ladi. U misol va masalalarni yechishda, balkim hayotidagi turli qiyinchiliklarda ham tezkorlik bilan qaror qabul qilishi, muhokama va muzokara olib borish, ishlarni bosqichma- bosqich bajarish qobiliyatiga ham ega bo'ladi. Shuni ham aytish mumkinki, o'quvchini matematiklarga xos fikrlashi uni kelajakda amalga oshirmoqchi bo'lgan ishlar, tevarak-atrofdagi sodir bo'layotgan voqea-hodisalar rivojini bashorat qilish darajasiga ham olib chiqadi. Matematikaning hayotda tutgan o'rni beqiyosligini hisobga olib, mazkur fan bizga birinchi sinfdanoq maktab darsliklariga kiritilgan. Bu fanni o'quvchiga yetkazib berish esa, pedagoglarning vazifasidir. Yurtboshimiz Shavkat Mirziyoyev Miromonovichning bu fan rivoji va taraqqiyoti uchun bo'lgan e'tibori, mamlakatimizni har tomonlama rivojlantirishga bo'lgan muhim vazifalarini belgilab berdi. Joriy yilning 31- yanvar kuni Prezidentimiz olimlar bilan ochiq muloqotda quyidagi gaplarni aytdi: "Matematika hamma aniq fanlarning asosidir. Bu fanni yaxshi bilgan bola aqlli, keng tafakkurli bo'lib o'sadi, istalgan sohada muvaffaqiyatli ishlab ketadi". Boshlang'ich sinf o'quvchilari ilk maktab kunlaridanoq matematika fani bilan tanishadi, shu bilan birga bu fan orqali barcha fanlarga yo'l ochishadi. Yosh o'rganuvchilar uchun bu fan dunyoning bilim eshiklarini ochadi, hamda o'z o'rganuvchilar uchun har kuni yangi vazifalar bera oladi. Barcha fanlarni o'qituvchi to'g'ri bog'lashi kerak. Boshlang'ich sinflarda predmetlararo bog'lanishlarni amalga oshirish osonroq kechadi. Chunki, ko'p fanlarni bitta o'qituvchi olib boradi va shu sababli, uning oldiga fanlararo boglanishlar ochiladi. Boshlang'ich sinflarning o'quv fanlari tevarak atrofdagi voqealar, hodisalar va ularning xossalari doir aniq tasavvurlar oladilar. Matematika fanining faxrlanuvchi xususiyati shundaki, bu fan tushunchalarning abstraksiyaligi va umumiyiligini e'tirof etadi. Ularning bog'lanishlarini tushuntiradi, bunday bog'lanishlarni o'rgatadi umumiy faoliyatlarni son haqidagi, arifmetik amallar to'g'risidagi tasavvurlar va sodda tushunchalarni, har xil tajriba va ko'nikmalar, faoliyat turlari, o'qitish forma va metodlariga tayanadi. Yurtimizda yuz berayotgan ijtimoiy-iqtisodiy munosabatlar, xalq ta'limi tizimida bo'layotgan o'zgarishlar ta'lim to'g'risidagi qonunlar hamda "Kadrlar tayyorlash milliy dasturi" da ta'kidlab o'tilganidek, har bir boshlang'ich sinf o'qituvchisini oldiga mas'uliyatli vazifalar qo'ymoqda. Bu vazifalar boshlang'ich ta'lim uchun xos bo'g'inlarni ajratish imkonini beradiki, bular har xil o'quv fanlari dasturida, o'quv rejalarida, maktab darsliklarida ta'limning joriy etilishi hamda metodik tizimda biror tarmoqni hosil qiishi mumkin. Davlat ta'lim

1 Sh.M.Mirziyoyev Mamlakatimizda ta'lim – tarbiya tizimini takomillashtirish, ilm – fan sohasi rivojini jadallashtirish masalalari videoselektor yig'ilishidagi nutqi.



standartlari o'quv fani yordamida o'quv metodik rejalarni yaratish uchun keng ko'lamli imkoniyatlar ochib beradi. Shuningdek, fanlararo bog'lanish va bilimlarni anig'lashtirish asosida o'quv fanlarining o'zaro aloqadorligini va bu fanlararo bog'lanishlarni ta'minlashga xizmat qiladi. Boshlang'ich sinflarda o'qituvchilarning metodik-matematik tayyorgarligi to'g'risida so'z borganda, biz uni ilmiy pedagogik va matematik tayyorgarlik ikkalasi umumiy bog'liqligini bilishimiz kerak. Dastlabki ta'limda matematika alohida o'rin egallaydi, chunki bu fan o'quvchilarning hisoblash darajasini rivojlantiribgina qolmay, ularning dunyoqarashini rivojlantiradi. Darsdagi har qanday berilgan masala va misolni yechishda fanlar orasidagi o'xshashlikni aniqlab, ularni hayot bilan bog'laymiz. So'ngi yillar ichida yurtimizda boshlang'ich sinflarga matematikani o'rgatishga nihoyatda katta ahamiyat qaratilmoqda. Maktab oldidagi yangi vazifalarning qo'yilishi matematika o'qitish mazmunini tubdan o'zgarishiga olib keldi. Bu esa, ba'zan bir darsning o'zida bir nechta fanlarga murojaat qilishimizni ko'rsatadi. Darslarning qay darajada tashkillanishi bu o'qituvchining ijodkorligiga bog'liq. Matematik o'yinlar, rasmi topishmoqlar kundalik darslarimizga joziba bag'ishlaydi.

FOYDALANILGAN ADABIYOTLAR RO'YHATI

1. Sh.M.Mirziyoyev Mamlakatimizda ta'lim – tarbiya tizimini takomillashtirish, ilm – fan sohasi rivojini jadallashtirish masalalari videoselektor yig'ilishidagi nutqi.
2. O'zbekiston Respublikasining Qonuni. Kadrlar tayyorlash Milliy dasturi to'g'risida. Toshkent: Sharq 1997 yil.



O`SMIR SHAXSI SHAKLLANISHIGA TA`SIR ETUVCHI OMILLAR VA
PSIXOLOGIK SHART-SHAROITLAR

Dilfuza Fayziyeva

Osiyo Xalqaro Universiteti
Pedagogika psixologiya
Yo`nalishi magistranti

Annotatsiya: Ushbu maqolada o`smir shaxsi shakllanishiga ta`sir etuvchi omillarning anatomik-fiziologik, biologic-irsiyat hamda muhit bilan bog`liq bo`lgan jihatlariga oid yondoshuvlar nazariy jihatdan yoritilgan.

Kalit so`zlar: Tarbiya, irsiyat, anatomok-fiziologik, biologic, obyektiv muloqot, asab sistemasi, modda almashinuv, stixiyali ta`sir.

Tarbiya – biror maqsadga yo`naltirilgan jarayon bo`lib, u muayyan darajadagi dastur goyalari asosida maxsus kasbiy tayyorgarlikka ega bo`lgan kishilar tomonidan tashkil etiladi. Tarbiya ijtimoiy muhit orqali keladigan tarbiyaviy ta`sirlarning barchasi bilan bog`liq holda ta`sir qiladi. Bunda qulay omillardan foydalaniladi, salbiy ta`sirlarning kuchini ma`lum darajada kamaytiradi. Muhitning ta`siri stixiyali, tarbiyaning ta`siri esa maqsadga muvofiq olib boriladi Irsiyat - bu ota qoni yoki ajdodlariga xos bo`lgan biologik xususiyat va o`xshashliklarning naslga (bolaga) o`tish jarayonidir. Irsiyat nishonalari shaxsni shakllantirishning ob`ektiv omillariga kiradi.

Odamlar organizmdagi anatomik tuzilishni, fiziologik harakatni, modda almashinuvi tipini, asab sistemasi tipi va qayishqoqligini (bular uning atrof-muhit ta`siriga beriluvchan qilib qo`yadi), asab reaksiyalari jo`shqinligi va tezligini meros qilib oladilar. Asosiy shartsiz reflekslar ham, xilma-xil faoliyatlari qobiliyatning alohida anatomik-fiziologik asoslari – qobiliyat nishonalari ham meros bo`ladi. Irsiyat qonunlari to`g`risidagi fan – genetika odamlarda yuzlab turli qobiliyat nishonalari – mutlaq eshitish, favqulodda ko`rish xotirasi, g`oyat tez ta`sirlanishdan tortib nodir matematik va badiiy iste`dodgacha mavjud bo`lishini nazarda tutadi.

Nasldan-naslga o`tdigan xususiyatlarga quyidagilar kiradi: Anatomik-fiziologik tuzilish (misol uchun yuz tuzilishi), organlar holati, qaddi-qomat, asab tuzilishi xususiyatlari, teri, soch hamda ko`zlarning rangi. Shuningdek, nutq, tafakkur, ixtiyoriy harakat va amallar, vertikal holatda yurish, mehnat, ijod qilish qobiliyati va boshqa iste`dod alomatlari ham nasldan-naslga o`tadi. Iste`dod alomatlari umumiy xususiyat kasb etadi, muayyan mehnat va ijod turiga yo`naltirilgan emas. Iste`dod alomatlari muayyan faoliyatga moyillikni aks ettiradi xolos. Ma`lum oilada tarbiyalanayotgan bolada ajlodlariga xos iste`dod nishonasi aks etganda, aynan ana shu iste`dodning shakllanishida muhim rol o`ynagan, uning rivojlanishi uchun qulay imkoniyatlarga ega oila muhitini nazardan chetda qoldirmaslik lozim. Fiziologiya va psixologiya fanlari bo`yicha olib borilgan tadqiqot natijalarining ko`rsatishicha, inson bolasi tayyor qobiliyat bilan emas, balki biror bir qobiliyatning ro`yobga chiqishi va rivojlanishi uchun manba bo`lgan layoqat bilan tug`iladi. Layoqat go`yo “mudroq” holatda bo`lib, uning “uyg`onishi” - rivojlanishi uchun qulay muhit yaratishni talab qiladi.

Pedagogika shaxsning kamolotga yetishini murakkab va ziddiyatli jarayon deb biladi. Shaxsning shakllanishi, kamolga etishida nasl-irsiyat (biologik), ijtimoiy muhit ham maqsadga muvofiq amalga oshiriladigan ta`lim-tarbiya va nihoyat o`zining mustaqil faoliyati ham muhim ahamiyatga ega. Shaxs qaysi jamiyatda yashasa o`sha jamiyat hayotidagi qonun-qoidalarga asosan kamol topadi. Shu jamiyatning moddiy va ma`naviy boyligidan bahramand bo`ladi. Moddiy va ma`naviy boyliklarni yaratishda ishtirok etadi. Agar shu jamiyatning moddiy va ma`naviy boyligi yuksak bo`lsa, u shaxsga shu qadar katta ta`sir ko`rsatadi va aksincha. Ikkinchi tomondan esa, shaxs faoliyati davomida mehnat orqali o`z moddiy va ma`naviy boyligini yaratish jarayonida ongini, hayotini, turmush sharoitini ham yaxshilab boradi.

Shaxs hayot davomida murakkab rivojlanish jarayonini boshdan kechiradi, natijada u shaxsga aylanadi. Shu sababli shaxsni ma`lum ijtimoiy tuzumning mahsuli deb tushunishimiz lozim. Shaxs rivojlanish jarayoni bir tekisda bormaydi, rivojlanishga ta`sir etuvchi omillarning ta`siri turlicha bo`ladi, ya`ni kishi ijobiy va salbiy ta`sirlar natijasida kamolga etadi. Albatta, ijtimoiy omillar inson shaxsining har tomonlama shakllanishiga samarali ta`sir ko`rsatadi. Xususan, pedagog tarbiyachilar bolaning muayyan rivojlanish davridagi xususiyatlari, xarakteri va fe`l-atvorini belgilovchi omillarning hammasi birgalikda ta`sir ko`rsatishini bilishi lozim. Shaxsning, ayniqsa bolaning rivojlanishi va



shakllanishi biologik omil (irsiyat) ga bog'liqdir. Irsiyat deganda, bolaga ota-ona va umuman yaqin ajdodlardan, ya'ni nasldan-naslga o'tadigan biologik xususiyat va o'xshashliklar tushuniladi. Odam shaxsining va xulqining rivojlanishida biologik omillarning ta'sirini yuksak baholab, shaxsni naslga bog'lab o'rganuvchi oqimlardan biri bixeviorizm bo'lib, u XX asrning boshlarida psixologiya fanida keng tarqaldi. Bunga amerikalik pedagog va ruhshunos E. Torndayk asos soldi. Uning fikricha, shaxsning barcha xususiyatlari, jumladan ong va aqliy qobiliyat ham nasldan-naslga o'tadi, guyo odamning ko'zi, tishlari va barmoqlari kabi aqliy qobiliyat ham tabiatan berilgandir.

G'arb pedagog olimlaridan yana biri, nemis ruhshunosi V.Shtern yangi tug'ilgan bola hali inson emas, deb hisoblaydi. U faqat sut emizuvchi hayvondir. Yarim yoshdan oshgandan so'ng u maymunga tenglashadi. Ikki yoshida bola boshlang'ich insonlik holatiga etadi (yuradi, gapiradi). Besh yoshgacha bo'lgan bolalarning ruhiy xususiyatlari ibtidoiy davr odamlari xususiyatlariga mos keladi. o'smirlik yillarida kishi o'zida o'rta asr ongini aks ettiradi va etuklik yoshidagina mavjud jamiyatning madaniy darajasiga mos ong egasi bo'ladi, deydi. Ya'ni, inson 17-18 yoshida mavjud jamiyatning ya'zosi bo'ladi deb hisoblaydi.

Avstriyalik ruhshunos K.Byuller hatto bolaning axloqiy jihatdan o'sishini ham irsiyatga bog'laydi. Bola hayotining dastlabki kunlaridan boshlab o'zini o'rab olgan muhitning ta'siri ostida o'sadi, ulg'ayadi. Ayrim pedagog va ruhshunoslar orasida bolaga boshqacha qarash ham mavjud. Ularning fikricha, insonning kamoloti ikki omilga-irsiyat va ijtimoiy muhitga bog'liqdir. Irsiyat o'zgarmaydi, ijtimoiy muhit ham hamma davrlar uchun o'zgarmasdir. Irsiyat bor va biologik omillarni inkor etolmaymiz. Lekin irsiyatni mutlaqo o'zgarmas deb ham tushunmaslik kerak.

Demak, bola shaxsining rivojlanishiga irsiyatning ta'siri deganda ota-onaga, avlodajdodlarga o'xshashlikni ifodalovchi biologik belgilar va fiziologik xususiyatlarning takrorlanishini tushunmoq kerak. Inson bolasi tayyor qobiliyat bilan emas, balki biror-bir qobiliyatning ruyobga chiqishi va rivojlanish manbai - layoqat bilan tug'iladi. Layoqat o'z holicha emas, balki uning rivojlanishi uchun qulay muhit ta'sirida zarur. Muhit deganda kishiga ta'sir etadigan tashqi voqealarning yig'indisini tushunamiz. Bunga tabiiy muhit (geografik), ijtimoiy muhit, oila muhiti va boshqalar kiradi va ular bolalarning rivojlanishiga alohida ta'sir ko'rsatadi. Agar bola o'z tug'ma layoqatiga mos sharoitda o'sib, zarur faoliyat bilan shug'ullansa, layoqat erta ko'rinib rivojlanishi, aksincha, bunday muhit bo'lmasa, yo'q bo'lib ketishi ham mumkin. Kishilarning o'zaro muloqotlari natijasida bolada nutq paydo bo'ladi, shakllanadi. Boladagi irsiy belgilarning o'sishi, kamol topishi insonlar muhiti, yashash sharoiti va tarbiyaga bog'liq bo'ladi. Inson bolasi, agar ijtimoiy-insoniy muhitga emas, boshqa muhit, aytaylik hayvonlar muhitiga tushib qolsa, unda irsiy belgilarning ayrim biologik ko'rinishlari saqlanar, lekin insoniy fikr, faoliyat, xattiharakat bo'lmaydi. Demak, inson biologik mavjudot sifatidagina emas, balki ijtimoiy mavjudot sifatida ham taraqqiy etadi.

Foydalanilgan adabiyotlar:

1. Артемов В.А. Введение в социальную психологию. М., 1927.
2. Асмолов А.Г. Личность как предмет психологического исследования – М.: МГУ, 1984
3. Barotov SH.R. O'quvchi shaxsini o'rganish usullari -T.:O'qituvchi, 1995.
- 4.Barotov SH.R. Kichik yoshdagi o'quvchilar faoliyatini baholash.-T.: O'qituvchi,1992



AL-ADAB AL-MUFRAD” ASARIDA PSIXOLOGIK SHART SHAROITLARNING
TARBIYA OMILI BILAN O’ZARO BOG’LIQLIGI

Hamroyeva Robiya
Osiyo Xalqaro Universiteti
Pedagogika Psixologiya
yo’nalishi magistranti

Annotatsiya: Ushbu maqolada “Al-Adab Al-Mufrad” asarining inson shaxsi xulq-atvorining barkamol qaror toptirishga oid psixologik va tarbiyaviy yondoshuvlar yoritilgan.

Kalit so’zlar: Hadis, e’tiqod, ilm, iymon, taqvo, ibodat, itoat, afifa, ri’bo, bay’at

Islom ta’limoti g’oyalari ko‘ra har bir musulmon eng avvalo iymonli bo‘lishi kerak. Qur’oni Karimda ta’kidlanganidek, Islom dini ta’limotining yaratilishidan muddao, murod kishilarda iymon, e’tiqodni shakllantirishdir. Hadislarda iymonning mukammal va mustahkam bo‘lishi quyidagi uch shartga qat’iy amal qilinishiga bog‘liqligi ko‘rsatilgan:

- to‘g‘ri e’tiqodli bo‘lmoq;
- kishilar bilan yaxshi munosabatda bo‘lmoq;
- kishi o‘z ustida ishlamoq va o‘zini ibodat va itoatga chaqirmoq¹ (Keyingi misollar ham ushbu kitobdan olindi).

Iymon daraxtga tenglashtiriladi va uning 60 dan ortiq shoxlari bor deya iymonning belgilari sanab o‘tiladi. Sanab o‘tilgan belgilarning har biri inson ma’naviy qiyofasini shakllantiruvchi va mukammallashtiruvchi xislatlardir. Bular quyidagilardan iborat: «qo‘li bilan va tili bilan o‘zgalarga ozor bermagan kishi musulmondur», «o‘zingiz yaxshi ko‘rgan narsani birodaringizga ravo ko‘rmaguningizcha hech biringiz chinakam mo‘min bo‘la olmaysiz»;² «Uchta xislatni o‘zida mujassam qilgan kishining iymoni mukammal bo‘lgaydir:

- insofli va adolatli bo‘lmoq;
- barchaga salom bermoq;
- kambag‘alligida ham sadaqa berib turmoq».³

Bundan tashqari, kishilar uchun xos bo‘lmagan munofiqlik xislati xususida ham so‘z yuritiladi, chunonchi, «Rasululloh sallallohu alayhi vassalam aytganlar: «quyidagi to‘rtta xislat kimda bo‘lsa, aniq munofiq bo‘lg‘aydir, kimdagi, ulardan bittasi bo‘lsa uni tark etmaguncha munofiqlikdan bir xislati bor ekan, deyiladi:

- omonatga xiyonat qilgaydir;
- so‘zlasa yolg‘on so‘zlaydir;
- shartnoma tuzsa, shartida turmagaydir;
- urushib qolsa, kek saqlagaydir va nohaqlik qilaydir.⁴

Hadislarda inson ma’naviy kamolotining mezoni, uning tafakkur doirasi, dunyoqarashining kengligi, ilmiy bilimlarni qay darajada egallaganligi, o‘z bilimi bilan atrofdegilar va jamiyatga foyda keltiruvchi shaxs bo‘lib etishishida muhim omildir deya ko‘rsatiladi. «Tolibi ilm qilish farzdir. Tolibi ilmga har bir narsa istig‘for aytadi, hatto dengizdagi baliqlar ham». Bilimsizlik kishilarning nodonligiga zamin hozirlashi, ilmsiz jamiyatda esa jaholat hamda razolatning hukmronlik qilishi aloqida ta’kidlab ko‘rsatiladi. «Ilm o‘rganmoq va o‘rgatmoqning fazilati» borasidagi hadisda⁵ ilm o‘rganish ko‘p yoqqan yomg‘irga qiyoslanadi va ilm ahli quyidagi uch turga bo‘ladi: «Ba‘zi yer sof, unumdor bo‘lib, yomg‘irni o‘ziga singdiradi-da, har xil o‘simliklar va ko‘katlarni o‘stiradi va ba‘zi yer qurg‘oq, qattiq bo‘lib, suvni shimmasdan o‘ziga to‘playdir, undan Olloh taolo bandalari foydalangaydir. Odamlar suvdan ichgaydirlar, hayvonlari va ekinlarini sug‘orgaydirlar. Ba‘zi yer esa tekis bo‘lib, suvni o‘zida tutib qolmaydir, ko‘katni ham ko‘kartirmaydir. Bularni quyidagicha muhoyasa qilish mumkindir: Bir kishi Olloh ilmini (Islomni) teran o‘rganadir, teran tushunadir

1 ¹ Al-Buxoriy, Abu Abdulloh Muhammad ibn Ismoil. Hadis. 4 jildli kitob. 1-kitob. Al-jome‘ as-sahih (Ishonarli to‘plam). Arabchadan 3. Ismoil tarjimasini. – Toshkent, Qomuslar bosh tahririyati, 1991. 14-bet

2 Imom al-Buxoriy «Al-adab al-mufrad», T., 1980-yil, 3-4-boblar

3 Imom al-Buxoriy «Al-adab al-mufrad», T., 1980-yil, 20-bob

4 Imom al-Buxoriy «Al-adab al-mufrad», T., 1980-yil, 25-bob

5 Imom al-Buxoriy «Al-adab al-mufrad», T., 1980-yil, 21-bob



va undan manfaatlanadi va Ollah yuborgan hidoyatni o'zi o'rganib, o'zgalarga ham o'rgatadir. Ikkinchi bir kishi ilm o'rganib, odamlarga o'rgatadir. Ammo o'zi amal qilmaydir. Uchinchi bir kishi mutakabburlik qilib, o'zi ham o'rganmaydir, o'zgalarga ham o'rgatmaydir».

Ammo ilmga e'tiborsizlik va nodonlik (jaholat)ning avj olishi jamiyatning inqiroziga olib keladi. Hatto «Rasululloh quyidagilar qiyomat alomatlaridir, deganlar:

- ilmning susaymog'i;
- jaholatning kuchaymog'i;
- zinoning avj olmog'i;
- xotinlarning ko'paymog'i;
- erkaklarning ozaymog'i»

Demak, qiyomatni odamlarning o'zlari sodir etadilar. «Ilm ravnaq topmagan mamlakatda zino avj olgan, o'zaro urushlar kuchayib, erkaklar ozayib ketganda albatta, qiyomat qoyim bo'ladi».¹ SHu bois «Ilmga amal va rioya qiluvchi bo'linglar, uni faqat hikoya qiluvchi bo'lmanglar», deyiladi.² Islomda ikki xil ilm haqida so'z yuritiladi: biri huquqiy (fikh), diniy yo'l-yo'riqlar to'g'risidagi ilm bo'lsa, ikkinchisi dunyoviy ilmlardir. Har ikki turdagi bilimlarni chuqur egallash va ularga qat'iy amal qilish har bir mo'min uchun farz hisoblanadi.

«Ilmning ofati unutilishdir. Uni noahil kishiga gapirish esa uni zoe qilishdir»³1 mazmunidagi hadis orqali o'zlashtirilgan ilmni takrorlab borish, faqat chuqur va puxta bilimlargagina ega bo'lgan kishilarning atrofda qiluvchi ilm berishining maqbul ekanligiga urg'u beriladi. SHuningdek, hadislarida ilmning kishilarni fahm-farosatli, o'tkir zehni, zukko hamda xotirani kuchli qilishdagi ahamiyati ham ta'kidlanadi va «Ilmu hunarni Xitoydan bo'lsa ham borib o'rganinglar», deya da'vat etiladi. «Olim bo'l, ilm beruvchi bo'l yoki ilm o'rgatuvchi bo'l yoki tinglovchi bo'l. Beshinchisi bo'lma, halok bo'lasan» mazmunini ilgari suruvchi hadisning bayon etilishi orqali ham ilmli bo'lish insonni falokat va uning yomon oqibatlaridan saqlovchi omil ekanligiga urg'u beriladi.⁴

Bir qator hadislarida ilmning ibodatdan ustun ekanligi ko'rsatib o'tiladi. Xususan, «Ilm ibodatdan afzal va u taqvo dinining ustunidir» (268-hadis). Biroq ilmning manfaatsiz holda sarflashdan saqlanish maqsadga muvofiq ekanligi aytiladi va ilm ahlini ana shunga da'vat etiladi,⁵ haqiqiy komil insonning bilimga boy, xushxulq, sog'lom bo'lishi,⁶ uni faqat foydali ishlar va insonlarning farovon hayot kechirishlari yo'lida sarf etish kerakligi ham uqtiriladi: «Boshliq bo'lmasingizdan avval ilmni chuqur o'rganing! Rasululloh sallallohu alayhi vassalamning sahobalari yoshlari ulg'ayganda ham ilm o'rganganlar. Rasululloh sallallohu alayhivasallam: ikki narsadan o'zgasiga hasad qilmoq joiz emas, bir kishiga Ollah taolo halol mol-dunyo bersa-yu, uni haq yo'lida sarflayotgan bo'lsa, ikkinchi kishiga Ollah taolo ilmu hikmat ato etsa-yu, u shu tufayli oliy maqomga erishib, hukm surayotgan, odamlarga bilganini o'rgatayotgan bo'lsa», deydilar»⁷1.

Ma'lumki, islom ta'limotida eng yuksak xislatlardan biri sifatida ota-onaga g'amxo'rlik, ularni e'zozlash, ota-ona haqqini o'z o'rniga qo'yish, farzandning ular oldidagi haqqi borasidagi masalalarning yoritilishiga alohida e'tibor beriladi. Hadislarida ham ana shu talablar o'z ifodasini topgan. Ota-onani xafa qilib yig'latish eng katta gunohlari sifatida e'tirof etilgani quyidagi, ya'ni, Ollah Taoloning mavjudligiga shirk keltirish, odam o'ldirish, urush maydonidan qochish, afifa (o'zini pokiza saqlagan) xotinni fohisha deb tuhmat qilish, ribo (ijaraxo'rlik), etimlar molini emoq, Ollah Taoloning qudrati va irodasini inkor qilish, odamlarni masxara qilish hamda ularni kamsitish kabi holatlar qatorida tilga olib o'tiladi. Hadislarida ota-onaning dilini og'ritib, ozor berish, ularni xafa qilib, buyruqlarini bajarmaslik ham qoralanadi: «Abdulloh ibn Amr roziyallohu anhu aytadilar: bir kishi Rasululloh sollallohu alayhi vasallam huzurlariga hijrat qilmoq uchun bay'at qilishga keldi. Ammo ota-onasi uning ketishiga rozi bo'lmay, xafalikdan yig'lab qolgan edilar. SHunda Rasululloh sollallohu alayhi vasallam: «Sen hozir ota-onang oldiga bor! hijrat qilaman deb ularni xafa qilganingdek, endi

1 Imom al-Buxoriy «Al-adab al-mufrad», T., 1980-yil, 22-bob

2 Imom al-Buxoriy «Al-adab al-mufrad», T., 1980-yil, 637-hadis

3 ¹ Muhammad payg'ambar qissasi. Hadislar. – Toshkent, Kamalak, 1991, 60-bet.

4 Imom al-Buxoriy «Al-adab al-mufrad», T., 1980-yil, 41-hadis

5 Imom al-Buxoriy «Al-adab al-mufrad», T., 1980-yil, 173-hadis

6 Imom al-Buxoriy «Al-adab al-mufrad», T., 1980-yil, 182-hadis

7 ¹ Al-Buhoriy, Abu Abdullox Muxammad ibn Ismoil. Xadis. 4 jildli kitob. 1-kitob. Al-jome' as-saxix (Ishonarli to'plam). Arabchadan 3. Ismoil tarjimasini. – Toshkent, Qomuslar bosh taxririyyati, 1991. 33-bet.



hijrat qilmaydigan bo‘ldim, deb ularni xursand qil», dedilar.¹ Islomda eng katta gunoh Oллоh Taologa shirk keltirish va ota-onaga oq bo‘lish hisoblanishi 15-hadisda alohida ta‘kidlanadi. Ota-onaning ham o‘z navbatida farzandlarini tarbiyat etmog‘i, odob o‘rgatishi, yaxshilik qilishi lozimligi ta‘kidlanadi: «Namir ibn Avs roziyallohu anhu aytishlaricha, o‘tmish kishilari bolalarning solih-qobil bo‘lishlari Oллоh Taoloning tavfiqi bilan bo‘ladi, ammo ularga odob-axloq o‘rgatish otalari vazifasidir, der edilar»^{2»3}2.

Foydalanilgan adabiyotlar:

1. Al-Buxoriy, Abu Abdulloh Muhammad ibn Ismoil. Hadis. 4 jildli kitob. 1-kitob. Al-jome‘ as-sahih (Ishonarli to‘plam). Arabchadan 3. Ismoil tarjimasini. – Toshkent, Qomuslar bosh tahririyati, 1991. 14-bet
2. Imom al-Buxoriy «Al-adab al-mufrad», T., 1980-yil, 3-4-boblar
3. Imom al-Buxoriy «Al-adab al-mufrad», T., 1980-yil, 20-bob
4. Abu Abdullox Muxammad ibn Ismoil Al-Buhoriy. Al-adab al-mufrad (Arab durdonlari). Tarjimon, muqaddima va izoxlar muallifi Sh.Burhonov. – Toshkent, O‘zbekiston, 1990, 16-bet

1 Imom al-Buxoriy «Al-adab al-mufrad», T., 1980-yil, 13-hadis

2 Imom al-Buxoriy «Al-adab al-mufrad», T., 1980-yil, 92-hadis

3 ² Abu Abdullox Muxammad ibn Ismoil Al-Buhoriy. Al-adab al-mufrad (Arab durdonlari). Tarjimon, muqaddima va izoxlar muallifi Sh.Burhonov. – Toshkent, O‘zbekiston, 1990, 16-bet



FIZIKA DARSLARINI UMUMTA'LIM MAKTABLARIDA SAMARALI TASHKIL ETISH USULLARI.

Jurayeva Umida Yuldashевна.

Qashqadaryo viloyati

Shahrisabz shahar

10-umumta'lim maktabi

Fizika fani oliy toifali o'qituvchisi

Annotatsiya: Ushbu maqolada umumta'lim maktablarida fizika fanini o'qitishda sinflar darajasida o'quvchilarni fikrlash doirasidan kelib chiqqan holda fizika fanini o'rganish metodlari.

Kalit so'zlar: "Fizika", fizika fanini o'qitishda interfaol metodlar, I.Ya.Lemer.

Fizika grekcha "tabiiy", "tabiat" so'zlaridan olingan bo'lib, tabiiy borliq haqidagi fan hisoblanadi. Fizika fanini maktabda o'qitish o'quvchilarning borliq haqidagi, atrof-olam haqidagi bilimlarini oshirishga yordam beradi. Bugungi kunda mamlakatimizda uzluksiz ta'limni rivojlantirish, xalqaro texnologiyalarni xalq ta'limiga olib kirish takomillashmoqda. Ushbu maqola fizika fanini o'qitishda ilmiy tadqiqot metodlari va STEAM texnologiyasining ahamiyatiga bag'ishlangan. Fizika fanini o'qitishning ko'p qirrali o'qitish va tarbiyalash masalalarini hal qilishda seminar- mashg'ulotlarining imkoniyati beqiyosdir. Metodik o'yinlar o'quvchilarning bilimlarini amalda qo'llashga, qo'yilgan masalani to'g'ri hal qilinishini ta'minlashga, ko'riladigan choralarning taktikasi va strategiyasini ishlab chiqishga o'rgatadi.

Fizika fanini o'qitishda interfaol metodlardan foydalanish. Ta'limda interfaol metodlarni qo'llashning asosiy maqsadi o'quvchilarni faol ta'lim olish jarayoniga jalb qilish, ularga bilish hamda izlanish maydon, radiatsiya, radiaktivlik, raketa, biofizika kabi bilim va ko'nikmalarini rivojlantirish, umumta'lim maktablari fizika fani bo'yicha o'quv materiallarini puxta o'zlashtirishda faoliyatni oshirishdan iboratdir.

Fizika darslarida o'quvchilarning erkin fikrlash qobiliyatlarini rivojlantirishda "Muammoli vaziyat" texnologiyasidan fodalaniish yaxshi samara berishini biz o'z tajribamizda juda ko'p bora kuzatganmiz. Chunki fizika fanining har bir mavzusi xoh u nazariy bo'lsin, xoh u amaliy bo'lsin, muammoli savollarga duch kelamiz.

Maktab o'quvchilarining bilimlarini monitoring qilish uchun qo'llanadigan "Test" metodi haqida. "Test" atamasi birinchi marta amerikalik psixolog J.Kettel tomonidan 1890-yilda kiritilgan. "Test" atamasi inglizcha "test" so'zidan olingan bo'lib, tekshirish, nazorat, sinov ma'nolarini bildiradi. Pedagogikada "test" atamasi o'ziga xos shaklga va mazmunga, turli qiyinlik darajasiga ega bo'lgan, o'quvchilar o'zlashtirishi darajasini xolisona baholash imkoniyatini beradigan topshiriqlar tizimidan iborat. Test topshiriqlari - ta'lim natijalarini xolisona nazorat qilishning didaktik va texnologik vositalaridan hisoblanadi. Test sinovlari yordamida barcha o'quvchilarning bilimini bir vaqtda tekshirish, ularni mashg'ulotlarga puxta tayyorgarlik ko'rishga, mustaqil o'qish ko'nikmalarini rivojlantirishga o'rgatish, intizomini mustahkamlash kabi imkoniyatlar yaratiladi.

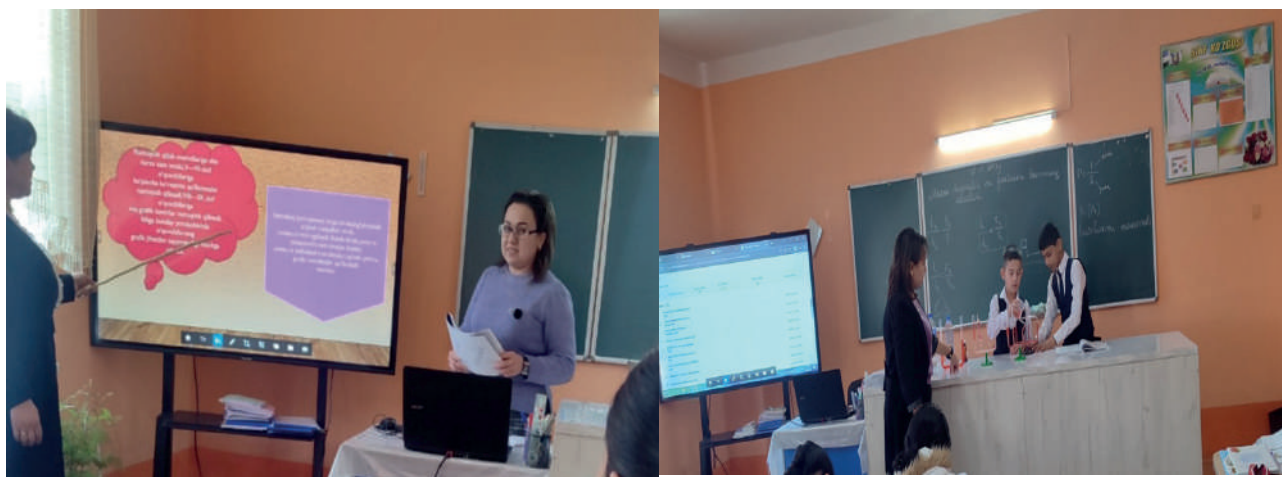



STEAM texnologiyasi haqida. STEAM ta'lim texnologiyasi maktab o'quvchilarini yangicha o'qitish metodikasi bo'lib, an'anaviy o'qitish metodikasidan farqli metodika hisoblanadi. U o'quvchilarni bir vaqtning o'zida beshta - fan (Science), texnologiya (Technology), muhandislik, (Engineering), tasviriy san'at (Art), matematika (Math) bo'yicha o'qitishga mo'ljallangan. STEAM fan bo'yicha emas, balki mavzular bo'yicha integratsiyalashgan o'qitish tizimidir. STEAM ta'limi deganda amaliy mashg'ulotlar yordamida ilmiy-texnik bilimlarni real hayotda qo'llash tushuniladi.

Bundan tashqari fizika darslarida Venn diagrammasi, aqliy hujum, kichik guruhlarda ishlash kabi metodlar ham samarali natija beradi. Dars jarayonida slaydlar, videodarslardan foydalanish o'quvchilarning mavzularni yaxshi o'zlashtirishlarida muhim vosita hisoblanadi.

O'quvchilarni har bir mavzuda foydalanilgan tarqatma materiallar, rangli rasmlar, mavzuga oid asboblarni darsga bo'lgan diqqatini yanada jalb etadi. Bilim, ko'nikma va malakalarni tez hosil qiladi. Men o'z darslarimni doimo shunday tashkillashtiraman. Bu o'quvchilarni fizika faniga bo'lgan qiziqishlarini yanada orttiradi, dars samaradorligi oshadi.

Xulosa o'rnida aytish mumkinki, oliy ta'limda umumta'lim maktablarida ilmiy tadqiqot metodlaridan foydalanish, ta'lim jarayonlariga STEAM texnologiyasini keng joriy etish, tahsil olayotgan yosh avlodning nazariy bilimlarini oshiribgina qolmasdan, ularni tezroq amaliy va kasbiy jarayonlarga kirishga undaydi. Bu esa mamlakatimiz zamonaviy ta'limining yutuqlaridan biridir.

Foydalanilgan adabiyotlar:

1. "O'zbekiston Respublikasi xalq ta'limi tizimini 2030-yilgacha rivojlantirish konsepsiyasi;
2. Ishmuhamedov R.J., Yo'ldoshev M. Ta'lim va tarbiyada zamonaviy pedagogik texnologiyalar. - T.: - Nihol nashriyoti, 2016;



О‘SMIRLIK DAVRINING O‘ZIGA XOS XUSUSIYATLARI

Jumamuratova Iroda Buvaxonovna
Xorazm viloyati Yangiobzor tumani
7-son umumiy o‘rta ta’lim maktabi psixologi

Annotatsiya: Maqolada o‘smirlik –bolalikdan kattalikga o‘tish davri bo‘lib, fiziologik va psixologik jihatdan o‘ziga xos xususiyatlari bilan xarakterlanadi. Bu bosqichda bolalarning jismoniy va psixik taraqqiyoti juda tezlashadi, hayot dagi turli narsalarga qiziqishi, yangilikka intilishi ortadi. O‘smirlik balog‘atga yetish davri bo‘lib, yangi hislar, sezgilar va jinsiy hayotga taalluqli chigal masalalarning paydo bo‘lishi bilan ham xarakterlanishi va psixologik holatlari bayon etilgan.

Kalit so‘zlar: Oila, bola, do‘stlik, ota-ona, muloqot.

O‘smirlik 10-11 yoshlardan, 14-15 yoshlargacha bo‘lgan davrni tashkil etadi. Hozirgi o‘smirlar jismoniy, aqliy va siyosiy jihatdan birmuncha ustunlikka ega. Ularda jinsiy yetilish, ijtimoiylashuv jarayonlari, psixik o‘shish holatlari oldinroq namoyon bo‘lmoqda. Ko‘pchilik o‘quvchilarda o‘smirlik yoshiga o‘tish 5-sinflardan boshlanadi. ”Endi o‘smir bola emas, biroq kata ham emas” ayni shu ta’rif o‘smirlik davrining muhim xarakterini bildiradi. O‘smirlik –bolalikdan kattalikga o‘tish davri bo‘lib, fiziologik va psixologik jihatdan o‘ziga xos xususiyatlari bilan xarakterlanadi. Bu bosqichda bolalarning jismoniy va psixik taraqqiyoti juda tezlashadi, hayot dagi turli narsalarga qiziqishi, yangilikka intilishi ortadi. O‘smirlik balog‘atga yetish davri bo‘lib, yangi hislar, sezgilar va jinsiy hayotga taalluqli chigal masalalarning paydo bo‘lishi bilan ham xarakterlanadi. Bu yoshda o‘smirda keskin o‘zgarishlar ro‘y bera boshlaydi. Bu o‘zgarish fiziologik va psixologik o‘zgarishlardir. Qiz bolalar 5-7 sm o‘ssalar, o‘g‘il bolalar 5-10 sm bo‘yiga o‘sadilar. Bo‘yiga qarab o‘shish paysimon suyaklarning uzunlashishi va umurtqa qismining kattalashishi hisobiga ro‘y beradi. O‘smirlik yoshiga xos psixologik konsepsiyalardan biri XX asrning boshlarida L.S.Vigotskiy tomonidan yaratilgan bo‘lib, ta’lim va taraqqiyotning o‘zaro masalasini ko‘rib chiqdi. Bolaga psixik hayotidagi qiyin shakllar muloqot jarayonida shakllanadi, yangi psixik ma’lumotlarni vujudga keltiradi. Ta’lim psixikaning shakllanishida muhim ro‘l egallab, uning shakllari esa rivojlanish jarayonida o‘zgaradi. O‘smirlik yoshini pubertat davr deb atagan Sh.Byuler o‘z ishlarida ushbu davrning biologik mohiyatini ochib bergan. Pubertat davr bu –biologik o‘shish davri bo‘lib, jinsiy yetilish o‘z nihoya siga yetadi, ammo jismoniy rivojlanish davom etadi. U pubertat davrdan oldingi bosqichni insonning bolalik, ushbu davrni tugashini esa o‘smirlik deb ataydi. Sh. Byuler pubertat davrni ikkiga: psixik va jismoniy davrlarga ajratadi. O‘smirning yetilishiga ta’sir qiluvchi tashqi va ichki qo‘zg‘atuvchilar undagi o‘zidan-o‘zi qoniqishi va xotirjamligini izdan chiqarib, uni o‘zga jinsni qidirishga undaydi. Biologik yetilish uni izlanuvchan qilib qo‘yadi va uning “Men”ida “U” bilan uchrashish istagi tug‘iladi. Sh.Byuler psixik pubertatlikni tanadan farqlashga harakat qiladi. Jismoniy yetilish o‘g‘il bolalarda o‘rtacha 14-16 yosh, qiz bolalarda 13-15 yosh o‘smirlik davriga to‘g‘ri keladi. Psixologlar o‘z oldilariga o‘smirlar ma’naviy ongining mazmunini, ularning axloqiy tushunchalari va tasavvurlarini o‘rganish vazifasini qo‘yganlar. Tadqiqotlar o‘smirlar ma’naviy ongining yuksak darajada ekanligini ko‘rsatadi. O‘smirlarning ko‘pchilik qismi yoshlarga munosib ma’naviy tushunchalarni to‘g‘ri tushunadilar. Bir necha misollar keltiramiz: qat’iylik-bu odam eng qiyin ishlarni amalga oshirishga kirishganda, uning hech qanday muvaffaqiyat sizlikdan qo‘rqmay ishini oxirigacha olib borishida ko‘rinadigan xususiyatdir” (12yosh). ”Qat’iylik yaxshi odamda ham rivojlanadi, ammo yomon odamda yomon ishlarga, yaxshi odamda yaxshi ishlarga xizmat qiladi”. O‘smirlik yoshining oxiriga kelib esa sezilarli darajada o‘sadi. ”Kamtarlik - bu o‘ziga oqilona baho bera bilish, o‘z-o‘ziga va xatti-harakatlariga nisbatan tanqidiy munosabatda bo‘lishdir”. E’tiqod va dunyoqarashning tarkib topishi bilan chambarchas bog‘langan holda o‘smirlarning axloqiy ideallari ham yuzaga keladi. Bu ideallar yetarli darajada chuqur, mazmundor, faoldir va bu o‘ziga xos ahloqiy etalon bo‘lib xizmat qiladi. O‘smir esa o‘z xatti-harakatlarini ana shu etalon bilan tenglashtiradi. Kichik yoshdagi o‘smirlar uchun odatda qandaydir bir kishi ideal bo‘ladi. Bu odam o‘smir yuksak darajada baholaydigan sifatlarni o‘zida gavdalandirgan bo‘ladi. Ko‘pgina bunday ideal ota-onalar, o‘qituvchilar yoki yaxshi ko‘radigan kitobidagi va kinofilmidagi qahramonlardir. Katta yoshdagi o‘smirlarda ideal sifatida umumlashgan obrazlar yuzaga chiqa boshlaydi. O‘smirlik davrida yetakchi faoliyat shaxsiy intim muloqotdir. O‘smirlik davrida yetakchi faoliyat bu o‘qish, muloqot hamda mehnat faoliyatidir. O‘smirlik davri muloqotining asosiy vazifasi bu do‘stlik, o‘rtoqlikdagi elementar normalarni aniqlash



va egallashdir. O‘smirlar muloqotining asosiy xususiyati shundan iboratki, u to‘la o‘rtoqlik indeksiga bo‘ysunadi. O‘smirlarni o‘z tengdoshlari bilan muloqotda bo‘lishi g‘oyat kata ahamiyatga egadir. O‘smirlar do‘stlik, o‘rtoqlik va o‘zaro yordam lashuvni hamma narsadan ustun qo‘yadilar. Ana shunday o‘zaro munosabatlar o‘spirinlik yillarida ham davom qiladi. Bunda o‘smirlar va ilk yoshdagi o‘spirin o‘quvchilarning xulq-atvorlariga do‘stlari, ota-onalari va pedagoglarga nisbatan bir necha marta kuchliroq ta‘sir etadilar. Buni shu bilan tushunish mumkinki, o‘smir bolaning yetilmaganligi va tajribasizligi uni tevarak –atrofdagi kimsalardan madad axtarishga majbur bo‘ladi. O‘smir bolaga uning istaklarini tushunadigan va ularni amalga oshirishda yordam beradigan do‘st kerak.

Foydalanilgan adabiyotlar:

1. Kaykovus. "Qobusnoma"-T.O‘qituvchi .1986 yil.
2. Zunnunov A. "O‘zbek pedagogikasi tarixi"- T.O‘qituvchi.1977 yil.
3. "O‘smirlik davri haqida"- T.Abu Ali Ibn Sino nomidagi tibbiyot nashriyoti. 2002 yil.



Xudoyqulova Maxfuza Zoxidjonovna
Toshkent viloyati Olmaliq shahar
ММТВ га qarashli 14-son maktabning
amaliyotchi psixologi

Annotatsiya: Ushbu maqolada xotira tushunchasiga ta'rif berilgan, inson hayotida xotiraning ahamiyati va rivojlanishi, xotiraning mezonlari haqida so'z yuritilgan.

Kalit so'zlar: xotira, mezon, jarayon, faoliyat, harakat, esda saqlash, asab, voqea.

Inson omilining shaxs sifatida shakllanishida bilish jarayonlaridan biri bo'lgan xotiraning o'rni juda katta. Xotira - idrok etilgan narsa va hodisalarni yoki o'tmish tajribalarni esda qoldirish va zarur bo'lganda tiklashdan iborat psixik jarayon. Xotira eng yaxshi damlarni esda qoldiradi. U nerv sistemasi xususiyatlaridan biri bo'lib, tashqi olam voqealari va organizm reaksiyalari haqidagi axborotni uzoq saqlash hamda uni ong faoliyatida va xulq, xatti harakat doirasida takroriy qobiliyatida namoyon bo'ladi.

Xotira individning o'z tajribasida esda olib qolishi, esda saqlashi va keyinchalik uni yana esga tushirishi xotira deb ataladi. Xotira bo'lmaganida inson ko'rgan-kechirganlari, o'rganganlarini eslab qolmagan bo'lardi va natijada unda bilim, malaka, ko'nikma, rivojlanish bo'lmas edi.

Psixologiya fani rivojlangandan buyon xotira jarayonini ko'plab olimlar o'rganib tadqiqot va ilmiy ishlar olib borishgan. Xotira atrof-muhitdagi voqelikni bevosita va bilvosita, ixtiyoriy va ixtiyorsiz, faol va nafaol holda, verbal va noverbal shaklda, mantiqiy va mexanik yo'l bilan aks ettiruvchi psixik jarayondir. Psixologiyada xotira muhim mezonlarga ajratiladi, ularni ko'rib o'tamiz.

Faoliyat faolligiga ko'ra: harakat xotirasi, his-tuyg'ular va hissiy xotira, obrazli xotira, so'z mantiq xotirasi. Harakat xotirasi – turli harakatlar va ularning bajarilish tartibi, tezligi, sur'ati, izchilligi va boshqalarni esda qoldirish, esga tushirishdan iborat. His-tuyg'ular va hissiy xotira – ruhiy kechinmalar, hissiyotlar inson ehtiyojlari va qiziqishlarining qanday qondirilayotganligidan, atrofda narsa va hodisalarga nisbatan munosabatlari qay tarzda amalga oshayotganligidan xabar berib turuvchi xotira turi. Obrazli xotira – tasavvurlar, turmush manzaralari, tovushlar, ta'mlar, ranglar va shakllar bilan bog'liq bo'lgan xotira turi. So'z mantiq xotirasi – bu xotira turi faqat insongagina xos bo'lib, o'zining sodda shakllari bilan hayvonlarga ham taalluqli bo'lgan harakat, his-tuyg'u va obrazli xotiralardan ham sifat ham miqdor jihatidan keskin farq qiladi. Shu bois so'z mantiq xotirasi xotiraning boshqa turlari taraqqiyotiga asoslanib, ularga nisbatan yetakchi bo'ladi.

Faoliyat maqsadiga ko'ra: ixtiyoriy, ixtiyorsiz va mexanik. Ixtiyoriy xotira – biror maqsadni amalga oshirishga qaratilgan esda olib qolishga yetaklovchi faoliyat. Idrok materiallarini maqsadga muvofiq anglagan holda esda qoldirish orqali amalga oshadi. Ixtiyorsiz xotira esa idrok qilinganlarni maqsadsiz, aqliy, asabiy, irodaviy zo'r berishsiz aks etishidir. Mexanik xotira- muayyan materialning mazmuni, mohiyati, ichki bog'lanishlarga tushunmagan holda eslab qolish.

Faoliyat davomiyligiga ko'ra: qisqa muddatli, uzoq muddatli va operativ (tezkor) xotira mavjud. Qisqa muddatli xotira – qisqa vaqt oralig'ida idrok qilish, shu ondayoq qayta tiklash va qisqa muddatda esda saqlash jarayoni hisoblanadi. Uzoq muddatli xotira – ko'p martalab takrorlash va qayta tiklashlar orqali uzoq vaqt esda olib qolish jarayoni. Operativ xotira – bevosita amalga oshiriladigan ko'z harakatlari, aqliy harakatlar uchun xizmat qiladigan xotira jarayoni.

Inson faoliyat yo'nalishiga ko'ra: fenomenal va kasbiy xotira. Kasbiy xotira tevarak atrof, hayot tarzi va faoliyat yuritayotgan yo'nalishiga aloqador axborot, ma'lumotlarni esda saqlash va esga olish. Fenomenal xotira idrok qilingan narsa va hodisalarni tez va aniq eslab qolish, esga tushiruvchi noyob qobiliyat hisoblanadi.

Xotira bois kishilar to'plagan tajribalari, bilimlarini esda olib qoladi, qo'llaydi, kelajak avlodga qoldiradi. Ko'pchilik umuman barcha narsani unutmaslikni istaydi. Biroq bu insonga juda og'irlik qiladi. Yaxshi xotira esda qolishi zarur voqea-hodisalarni esda saqlashgina emas, balki kerak bo'lmagan narsalarni unuta bilish hamdir. Shuning uchun ham yaxshi eslab qolishning asosiy sharti – o'ylash. Nimalarni eslab qolganini o'ylash, yodda qolayotgan narsani avvaldan ma'lum narsa bilan bog'lash, eslab qolayotgan narsalarni fikran ko'ra bilish lozim. Eng muhimi, eslab qolayotgan narsa qachon va nima uchun zarur bo'lishi mumkinligi haqida o'ylash kerak.

Xotira haqidagi dastlabki ilmiy qarashlar Sharq mutafakkirlari va yunon faylasuflari ta'limotlarida



uchraydi. Xususan, Forobiy xotirani bilishdagi aqliy jarayonning tarkibiy qismi sifatida qarab, uning faqat insonga emas, hayvonga ham xos xususiyat ekanini alohida ta'kidlagan.

Yosh avlodni yetuk intellektual qobiliyatli qilib tarbiyalashda xotirani rivojlantirishga alohida e'tibor qaratish lozim. Buning uchun quyidagi tavsiyalarga amal qilish kerak. Diqqat e'tiborni to'liq bir joyga to'plang. Xotirada saqlashda istagan raqam, ism yoki mavzuni yozib oling. Ko'zlaringizni yumib, olovli harflar bilan yozganlaringizni o'qing. Matnni ovoz chiqarib o'qing, bunda ham ko'rish, ham eshitish orqali yaxshi eslab qolasiz. Qayta –qayta takrorlash ma'lumotning xotirada uzoq saqlanishini ta'minlaydi. Bunda mexanik, ya'ni ko'r-ko'rona yodlamasdan, ongli takrorlash, idrok qilish muhim. Telefon raqami yohud sanalarni katta ahamiyatga ega kun bilan bog'lab eslab qoling.

Xotira – inson asab tizimining eng muhim funksiyalaridan biridir. Xotirani mustahkamlash ko'pchilikni qiziqtiradigan savoldir. Uning buzilishida inson hayoti davomida noqulaylik sezadi va bu jiddiy nevrozlar, depressiyalarga olib keladi. Agar xotiraning buzilishi uzoq davom etsa, bu insonni mehnat qilish qobiliyatidan mahrum etib, nogironlikka olib kelishi mumkin. Ko'p hollarda qariyalar xotira pasayishi tufayli hayot davomida oddiy yumushlarni ham bajara olishmaydi. Qarilik tufayli xotira zaiflashuvini odatda tuzatib bo'lmaydi, ammo yoshlikda kuzatiladigan bunday muammolarni tuzatsa bo'ladi. Xotira bilan bog'liq muammolarga hatto bolalar ham duch kelishadi. Bunday muammolarni e'tibordan chetda qoldirmaslik kerak, chunki inson kelajakdagi hayotiy qobiliyatlari xotira bilan chambarchas bog'liq. Bolalar xotira pastligi tufayli o'qishdan ortda qoladi, ta'lim olish muassasalariga borgisi kelmaydi, bola asabiy, jaxldor va yig'loqi bo'lib qoladi. Muammoga e'tiborsizlik qilinsa, unda xotirani rivojlantirish qiyin bo'ladi, shu sababli choralarni o'z vaqtida ko'rish kerak.

Foydalanilgan adabiyotlar

1. F.I.Xaydarov, N.I.Xalilova. Umumiy psixologiya: Toshkent-2009
2. Rubinshteyn. S.L. Umumiy psixologiya asoslari: 2 jild. M., 1989.
3. Nishonova Z.T. Psixologik xizmat. Toshkent. TDPU, 2006.
4. E.G'.G'oziyev. Psixologiya “ . „O'qituvchi” nashriyot. Toshkent -2011
5. Mahmudova D,A. Psixokorreksiya asoslari. Toshkent., 2011.



Крюкова Ольга Сергеевна
преподаватель высшей категории
русского языка и литературы
школы № 48, г.Наманган
тел: +998909545096
e-mail: kameliya60@rambler.ru

Аннотация: В данной статье мы определяем, что такое литературные навыки, обсуждаем, почему они важны, и предлагаем несколько различных подходов к преподаванию этих навыков. Ученики могут приобрести важные навыки, которые могут помочь им добиться успеха в будущей карьере, если они узнают, как правильно подходить к литературному тексту. Узнав о различных подходах к преподаванию этих навыков в классе, вы сможете определить, какой подход будет наиболее подходящим для вас и ваших учеников.

Ключевые слова: литературные навыки, творческие способности, развитие воображения.

Введение

Литературные навыки включают критическое мышление, лексику и письменность при чтении художественной литературы. Они включают в себя анализ текста, чтобы понять основную идею и мотивационные действия персонажей. Как указывает в своей статье один из ведущих российских методистов Наталья Дудкина, владея литературными навыками, ученики смогут самостоятельно составлять рассказы и задавать важные вопросы о актуальности контекста. Поскольку учитель может попросить класс обсудить текст во время урока, изучение литературных навыков также может включать технику эффективного общения [1]. Еще один из исследователей в этой области Мария Бельских пишет в своей работе, что уроки литературы открывают возможности для развития творческих способностей. На сегодняшний день многие педагоги знают, что истинная ценность обучения литературы заключается не только в овладении определенными знаниями и навыками, но и в развитии воображения, наблюдательности, сообразительности, воспитании творческой личности в целом [2, с. 26]. Данный тезис продолжает в своей работе российский ученый, Светлана Залуцкая: «Учителя русского языка и литературы призваны разбудить и направить творческую энергию растущего поколения, целеустремленно развивать индивидуальные задатки школьников, воспитывать их способности к творчеству» [3].

Анализ

На сегодняшний день современные школьники в основном узнают о жизни писателей и поэтов, и знакомятся с их произведениями только из учебников и других печатных источников. Принимая во внимание данный факт, приходит понимание почему преподавание литературных навыков в классе является жизненно необходимым условием в образовательном процессе:

1. *Развиваются навыки критического мышления.* Анализируя художественный текст, учащиеся могут предугадать будущую перспективу персонажей через полученные сообщения из повествования текста произведения, а также определить, как сам ученик относится к внешним концепциям.

2. *Получают культурные знания.* Учащиеся, во время чтения художественной литературы, узнают о людях из разных обществ или культур, изучают традиции, которые могут помочь им понять, как различные группы людей выражают себя в повседневной жизни, их образ поведения. Это может помочь школьникам развить эмпатию к людям разнообразных наций в различных жизненных ситуациях.

3. *Изучают слова и фразеологизмы в контексте.* Учащимся полезно наблюдать за тем, как персонажи используют новые или устаревшие слова и обороты речи в предложениях. Это также может помочь ученикам запомнить данные слова более эффективно и правильно использовать их в будущем.

4. *Повышает способности к навыкам письма.* Чтение художественного текста может помочь учащимся узнать, как язык функционирует, особенно структуру предложений и ритмичность, что может помочь школьникам развить свои навыки письма. В результате, в будущем учащиеся будут с легкостью составлять необходимую документацию, а может даже



решат стать профессиональными писателями.

Результаты

Исходя из вышеуказанного анализа, предлагаем следующие техники для развития литературных навыков у студентов:

1. *Начните с коротких рассказов (или фрагментов произведения).* Используйте короткие рассказы для развития знаний учащегося о повествовательных принципах и структуре. Краткие рассказы часто имеют ту же глубину и масштабы, что и более длинный роман, но меньшее число слов может позволить ученикам больше сосредоточиться на его деталях. Обмен несколькими короткими рассказами может помочь вам показать несколько авторов, жанров и стилей в вашем классе и повысить их базу литературных знаний. Подумайте о том, чтобы студенты перечитывали текст несколько раз, чтобы вдохновить на новые вопросы о его значении и создать новые темы анализа.

2. *Сосредоточьтесь на элементах рассказа.* Пять основных элементов повествования: сюжет, персонаж, контекст, тема и конфликт. Поскольку они появляются в большинстве жанров литературы в определенном виде, вы можете предложить ученикам возможность развить понимание их определений и приложений. Подумайте о составлении задания по написанию или размышлению наряду с домашним заданием по чтению, а затем вовлеките класс в дискуссию. Например, вы можете составить диаграмму или карту, которую учащиеся заполняют информацией об элементах истории. Это может быть полезно для них, чтобы написать заметки для будущей ссылки или подготовить предложения, которые они могут использовать в эссе. После того, как они закончат задание, вы можете поручить ученикам поделиться своими наблюдениями с классом и потратить некоторое время на корректировку их определений, если это необходимо.

3. *Применяйте методы чтения.* Методы чтения — это конкретные рамки и действия, которые ученик использует для поиска смысла в тексте. Например, использование метода сравнения или контраста предполагает замечать сходства и различия между определенными идеями или персонажами. Сосредоточение внимания на причинах и последствиях в рассказе может помочь ученику понять, как один компонент сюжета соединяется с другим, или отслеживать эмоциональную дугу персонажа на протяжении всего контекста. Внедряя эти методы студентам, вы можете дать им критические ресурсы для анализа текстов и написания своих эссе.

4. *Используйте интересные фрагменты произведения.* Найдите тексты, которые заставят ваших учеников обсуждать их друг с другом и анализировать элементы происходящего. Чтобы найти тексты, вы можете попросить своих учеников поделиться любимой книгой и согласовать их выбор с предложениями из учебника. Существуют также многочисленные ресурсы онлайн-сообщества, где преподаватели делятся любимыми в классе книгами своих учеников. В зависимости от потребностей вашей учебной программы, вы также можете включить любимый рассказ ученика в урок или дать в качестве домашнего задания, которое позволяет ученикам сделать свой собственный выбор.

5. *Покажите соответствующие возрасту учеников средства массовой информации.* В зависимости от руководящих принципов администрации можно показать ученикам телевизионные программы или фильмы, иллюстрирующие важные идеи из художественных текстов. Предоставление нескольких средств массовой информации может стимулировать участие учащихся и общий интерес к процессу обучения, что может помочь им развить критическое мышление и литературные навыки для использования в будущих дискуссиях и заданиях по книгам. Вы также можете показать медиа-адаптацию книги в классе, чтобы улучшить их понимание.

6. *Визуализируйте понятия.* Используйте диаграммы, графики или рисунки для иллюстрации важных тем художественного произведения. Например, вы можете попросить учеников нарисовать определенную сцену или символы из текста во время урока, а затем в классе обсудить, почему они изобразили сцены определенным образом или выбрали одно изображение вместо другого.

7. *Создайте дискуссии в небольших группах.* Позвольте учащимся обсуждать художественное произведение в небольших группах в течение определенного периода времени во время урока. Это задание может быть полезно, для того чтобы предложить несколько основных вопросов, чтобы структурировать мыслительные процессы учащихся.



8. *Предложите творческие проекты эссе.* Предложите альтернативные проекты эссе, чтобы поощрить учеников к совершенствованию своих литературных навыков. Например, некоторые учащиеся могут оценить возможность снимать и редактировать видео на основе литературной концепции или записывать подкаст, обсуждающий критические темы, символы и образы персонажей.

Заключение

Принципы развивающего обучения являются основой современной общеобразовательной системы, которая обеспечивает развитие творческой личности в первую очередь, через литературные навыки. Следовательно, для начала необходимо понять структуру литературных навыков, творческие способности, механизмы и методы их стимулирования. Для современной педагогики и методики преподавания важно знать техники литературных навыков, основные этапы развития творческих способностей ученика и уметь контролировать процесс данного развития. Исходя из нашего исследования мы пришли к выводу, что, основой развития литературных навыков является принцип активной деятельности, так как творческий подход в изучении литературы, является фундаментальным.

Список использованной литературы:

1. Дудкина, Н.М. Развитие литературных способностей старшеклассников. URL: <https://nsportal.ru/shkola/literatura/library/2021/12/12/razvitie-literaturnyh-sposobnostey-starsheklassnikov>
2. Бельских, М. А. Развитие творческих способностей учащихся на уроках литературы // Педагогическое мастерство: материалы XVIII Междунар. науч. конф. (г. Казань, декабрь 2021 г.). — Казань: Молодой ученый, 2021. — С. 25-29. — URL: <https://moluch.ru/conf/ped/archive/409/16810>
3. Залуцкая, С. Ю. Развитие творческих способностей учащихся в процессе обучения: на материале преподавания литературы. URL: <https://www.dissercat.com/content/razvitie-tvorcheskikh-sposobnostei-uchashchikhsya-v-protssesse-obucheniya-na-materiale-prepod>



ЖИСМОНИЙ ТАРБИЯ ВА СПОРТ ЙЎЛИДАГИ ТАДҚИҚОТЛАР

О‘QUVCHILARNI JISMONIY TARBIYALASH

Ro‘zmetova Marjona Ulug‘bek qizi
Xorazm viloyati Bog‘ot tumani
45-maktab Jismoniy tarbiya fani o‘qituvchisi
Tel:+998 88 452 17 67

Annotatsiya: ushbu maqolada o‘quvchilarni jismoniy tarbiyalash, jismoniy tarbiyaning maqsadlari haqida yoritilgan.

Kalit so‘zlar: jismoniy tarbiyaning asosiy maqsadi, aqliy va jismoniy mehnat.

Jismoniy tarbiyaning asosiy maqsadi – o‘quvchilar tanasidagi barcha a‘zolari tabiiy sog‘lom o‘shini ta‘minlash, ularni aqliy va jismoniy mehnatga shuningdek, vatan mudofaasiga tayyorlashdir.

Bizning ota-bobolarimiz kishilar bilan uchrashganda yoki xayrlashganda avvalo, chin yurakdan mustahkam sog‘lik-salomatlik tilashgan. Sihat-salomat bo‘lishning qadrini oila qadri bilan sharaflil bir o‘ringa qo‘yib kelishgan. Respublikamizda bahodirlar, polvonlar va botirlarga boy vatanimiz ular bilan g‘ururlangan. Bugun ham Respublikamizning barcha shahar va qishloqlarida jismoniy madaniyat va sport turlarini milliy asosda qayta tiklash jarayoni sodir bo‘lmoqda.

Sharq Aristoteli nomini olgan Abu Ali ibn Sino ham inson fazilatlaridan quyidagilarni sanab ko‘rsatgan, chunonchi, jasurlik-biror ishni bajarishda kishining jasurligi, chidamliligi, inson boshiga tushgan yomonlikni to‘xtatib turuvchi quvvat. Aqllilik-biror ishni bajarishda shoshmashosharlik qilishdan saqlovchi quvvat. Ziyraklik- sezgi bergan narsalarning haqiqiy ma‘nosini tezlik bilan tushunishga yordam beruvchi quvvat.

Ilg‘or pedagogik tajribalarning ko‘rsatishicha, jismoniy tarbiya o‘quvchi va o‘qituvchilar jamoalarining turmush tarzi va dasturiga aylangandir. Ayniqsa, jismoniy tarbiya daqiqalari, sport va jismoniy tarbiya targ‘iboti, ishlab chiqarish ta‘limi texnologiyasi va ishlab chiqarish amaliyoti borasidagi yutuqlarni rag‘batlantirishda, o‘quvchilarning uzoq vaqtgacha ish qobiliyatlarini saqlab turishda, yoshlarimizning jismoniy va fiziologik sifatlarini kasb mazmuniga bog‘lash borasidagi dars jarayonlarida ahamiyati beqiyosdir.

Abdulla Avloniyning fikricha, sog‘lom fikr yaxshi ahloq, ilm-ma‘rifatga ega bo‘lish uchun badanni tarbiya qilish zarur. «Badanning salomat va quvvatli bo‘lmog‘i insonga eng kerakli narsadir. Chunki o‘qimoq, o‘qitmoq, o‘rganmoq va o‘rgatmoq uchun insonga kuchlik, kasalsiz jasad lozimdir. Sog‘ badanga ega bo‘lmagan insonlar amallarida, ishlarida kamchilikka yo‘l qo‘yurlar... . Bunday tarbiyaning fikr tarbiyasiga ham yordami bordir. Jism ila rux ikkisi bir choponning o‘ng ili terisi kapidur. Agar jism tozalik ila ziynatlanmasa, yomon xulqlardan saqlanmasa, choponni ustini qo‘yib, astarini yuvib ovora bo‘lmak kapidurki, har vaqt ustidagi kiri ichiga uradur. Fikr tarbiyasi uchun mehnat va sog‘lom vujud kerakdur».

Sport tufayli o‘z kuchi va mahoratini quvonch bilan his etish, tabiat bilan muloqotda bo‘lish azaldan kishilar dilini xushnud etgan. Demak, yuqoridagi misollardan ko‘rinib turibdiki, insonning aqliy, ahloqiy va jismoniy kamoloti kishilik tarixi taraqqiyotining barcha jabhalarida ulug‘langan, qadrlangan. Jismoniy tarbiya kishilarga qulay ta‘sir ko‘rsatib, ularning salomatligini mustahkamlaydi, ishlash qobiliyatini oshiradi, uzoq umr ko‘rishga yordam beradi. Sport- har qanday yoshda ham qaddi-qomatni tarbiya qilish, kuch-quvvatni saqlab turishning ajoyib vositasidir.

Foydalanilgan adabiyotlar

1. A.D. Novikov A.P. Matveev jismoniy tarbiya nazariyasi va metodikasi.
2. J. Tolipova N. No‘monova Ta‘lim – tarbiya jarayonida zamonaviy pedagogik texnologiyalar.



JISMONIY TARBIYADA KO'RGAZMALI METODLAR

Choriyev Komil Ismoilovich

Qashqadaryo viloyati Qarshi tumani
62 – maktab jismoniy tarbiya o'qituvchisi

Annotatsiya: Jimoniy tarbiya inson salomatligi uchun enmg muhim vositalardan biridir. Shunday ekan ushbu maqolada jismoniy tarniyaning inson hayotidagi ahamiyati haqida yoritilgan.

Kalit so'zlar: sport, jismoniy tarbiya, sog'lom hayot, jismoniy mashqlar.



Sportning hayotimizda tutgan o'rni beqiyosdir. U insonning ruhan va jismonan yetuk bo'lishida katta ahamiyat kasb etadi. Quyida jismoniy mashqlar bajarishning foydalari haqida to'xtalib o'tamiz.

Jismoniy tarbiyaning sog'liqqa foydalari:

- sport bilan muntazam shug'ullanish uzoq umr ko'rishning eng oddiy yo'lidir.

- kishi sport bilan shug'ullanganida organizmi yaxshi chiniqadi, muskullari tez charchamaydi. Chiniqqan odamning nerv-endokrin, yurak-qon tomir, nafas olish va boshqa hayotiy muhim a'zolari hamda to'qimalarining ish faoliyati ortadi.

- sport mashg'ulotlari odam tanasidagi to'qimalarning tez yangilanishi, uning yosh, sog'lom va tetik saqlanishiga sabab bo'ladi.

- taloqda limfotsitlar hosil bo'lishi ko'payib, organizmning yuqumli kasalliklardan himoyalanih qobiliyati (immunitet) kuchayadi.

- kam harakatlilik (gipodinamiya) yurak faoliyatini kuchsizlantiradi. Natijada yurak-qon tomir va boshqa kasalliklar yuzaga keladi.

- mashqlar orqali qon aylanishi tezlashadi, miyamizga kislorod boradi, mushaklar kuchayib, bo'g'imlarning harakatini ta'minlaydi, ruhiy taranglik yo'qolib, energiya ortadi.

- sport bilan shug'ullanuvchilarda yurak klapanlari va muskullari yaxshi rivojlanib, uning hajmi boshqalarnikiga qaraganda kattaroq bo'ladi.

- o'pkaning tiriklik sig'imi ortadi (4500-6500 ml.ga etadi), nafas olish va qon aylanish a'zolari yaxshi rivojlanadi.

Jismoniy tarbiyaning o'qitish predmeti sifatidagi maxsus bilim va harakat faoliyatlari o'qituvchidan o'qitishga xos ma'lum usullar va uslubiyatlar (metodlar)ni bilishni talab etadi. Ta'lim (o'qitish)ning uslublari ko'p bo'lishiga qaramay ularning hech biri universal emas. Ta'lim metodlarining tavsifini bilish bu uslublar tarkibidan qulayini tanlab olishga, o'qitish vazifalarini hal qilish uchun nisbatan samaralilarini ajratib olishga imkon beradi.

Ta'limning metodlariga qo'yilgan umumiy talablar. Har qanday konkret xolatda u yoki bu metodni maksadga muvofiq xolda qo'llash qator talablarga rioya qilishni taqazo etadi:

- 1. Metodning ilmiy asoslanganligi (oliy nerv faoliyati).
- 2. Qo'yilgan vazifaga o'qitishning muvofiqligi .





Mashg'ulotlar sharoitining muvofiqligi. Masalan, maktabdagi darslarda tirmashib chiqishga o'rgatish faqat bir-ikkita kanat mavjud holda amalga oshirilsa, harakatni bir butunligicha to'la o'rgatish metodidan foydalanish samara bermaydi, chunki bu mashg'ulot zichligini aytarli past bo'lishiga sabab bo'ladi. Bunda so'zdan foydalanish metodida o'qituvchi zalning akustikasi va sport maydoning sathini hisobga olishi kerak.

Jismoniy tarbiya mashg'ulotlarida va sport musobahalarida psixologik tayyorgarlik judda katta rol o'ynaydi. Eng avvalo xarakterni shakllantirish, irodaviy sifatlarni mustahkamlash, psixik jarayonlarni takomillashtirish jismoniy tarbiya mashg'ulotlarini samaradorligini belgilaydi.

G'alabaga bo'lgan ishonch, o'z-o'ziga ta'sir etish, ustanovkalar qo'yish, diqqatni jamlash, aqliy faollik jismoniy mashg'ulotning natijasini eng yuqori bo'lishini ta'minlaydi.

Foydalanilgan adabiyotlar:

1. A.D. Novikov A.P.Matveev jismoniy tarbiya nazariyasi va metodikasi.
2. J. Tolipova N.No'monova Ta'lim – tarbiya jarayonida zamonaviy pedagogik texnologiyalar.



ТАСВИРИЙ САЊАТ ВА ДИЗАЙН ЙЎЛИДАГИ ТАДҚИҚОТЛАР

MANZARA JANRINING TASVIRIY SAN'ATDAGI O'ZIGA XOS O'RNI

Karshiboyeva D. B.

Stajyor o'qituvchi

Abdumajidova O'R.

72-21 guruh talabasi

Guliston davlat universiteti

karshiboyeva89@mail.ru

Annotatsiya: Ushbu maqolada tasviriy san'atning manzara janri va uning mohiyati hamda ushbu janrda ijod qilgan ustoz rassomlar ijodini kuzatish, manzara janrining tasviriy san'atdagi ahamiyati borasida so'z yuritilgan.

Tayanch so'zlar: manzara, go'zallik, tabiat, ijodkorlik, kompozitsiya, tasviriy san'at, rang, janr.

Manzara - tasviriy san'at janrlaridan biri bo'lib, tarixiy, maishiy asarlarda xam vosita - fon sifatida muhim rol o'ynaydi. Manzara san'ati tashqi dunyoning go'zalligini aks ettirish bilan insonga ijobiy ta'sir etuvchi kuchga ega. Shuning uchun rassom tabiat olamining eng nozik, tipik xolatlarini, rang garmoniyalarini anglab, tabiatga nisbatan bo'lgan estetik munosabatini bildiradi. Manzara tasvirlarining keng tarqalishini qadimgi Sharq davlatlari hududida va Krit orollarida olib borilgan arxeologik qazishmalarda topilgan buyumlar misolida ko'rish mumkin. Tabiat manzaralarini aks ettirish Xitoy rassomlik san'atida VI asrda paydo bo'lgan. Yevropa san'atida manzara janri mustaqil janr sifatida XVII asrdan boshlab rivojlandi. U ayniqsa, golland rangtasvir san'atida keng tarqaldi. Shuni qayd etib o'tish kerakki, to XVII asrgacha tabiat manzarasi ko'rinishlari faqat mavzuli suvrat yoki portretlar uchun fon vazifasini o'tagan. Manzara janri mustaqil janr sifatida shakllangan bo'lsa-da, unda ba'zan inson obrazini ham uchratish mumkin. Biroq manzara kompozitsiyasida inson tasviri, shuningdek, kichik voqeaviy sahnalar hal qiluvchi rol o'ynamaydi, balki manzarani to'ldirish, tasvirning jonli chiqishi uchun xizmat qiladi¹. Manzara janrida ijod qilar ekan, rassom g'ozal tabiatning sir-asrorlari, rang uyg'unliklari qolaversa, o'zining ichki kechinmalarini tasvir orqali qo'shiq qilib kuylaydi va tabiat obrazini yaratadi. Manzara janridagi ishlangan kartinalar inson qalbida tabiatga bo'lgan muhabbat va go'zallik kabi g'ozal fazilatlarini shakllantirishda muhim omil bo'la oladi.

Respublikamizda muntazam tashkil etilayotgan xorijiy davlatlarning badiiy ko'rgazmalar tasviriy san'atimizga ijobiy ta'sir ko'rsatmoqda. Ijodkorlar qalbida tabiatga nisbatan yanada yangicha nazar, xis etish, yangicha talqin qilish xissiyoti paydo bo'la boshladi. O'zbekiston rassomlarining tabiat manzaralariga yana xam ishtiyiqi ortmoqda.

XX asrning 50-yillarida o'zbek manzara janrida O'rol Tansiqboyev karvonboshi bo'ldi. Uning «O'zbekistonda mart», «Jonajon o'lka», «Mening qo'shig'im», «Tog' qishlog'i» kabi manzaralarining barchasi tabiatning go'zal ranglari uyg'unligida ishlangan. N.Kashining «Tog'da bahor», Z. Inog'omovning «Arpa o'rimi», «Choyga», R.Temurovning «Bibixonimda bahor», «Ulug'bek madrasasi» asarlari mualliflarga shuhrat keltirdi².

Xulosa qilsak, tabiatni vujudi bilan xis etib sevgan malakali rassomgina o'z xis-tuyg'ularini manzara tasvirida ifodalab beradi. Manzara janridagi asarlar inson uchun ma'naviy ozuqa beradi ruhlantiradi, shodlik va quvonch bag'ishlaydi. Ko'plab keksa avlod rassomlari bizga go'zal manzara asarlarini yaratib meros qoldirganlar. Ular yaratgan san'at asarlarining

1 E.Xaitov "Kompozitsiya". O'quv qo'llanma. Cho'lpon. Toshkent-2019.

2 A.amanullayev. "Rangtasvir" Qo'llanma. Namangan-2005.



mazmunini, kompozitsiya tuzilishini ularning ish tajribalarini yoshlarga o'rgatib, ko'rgazmali vosita sifatida foydalanish o'rinlidir.

Adabiyotlar ro'yxati:

1. E.Xaitov "Kompozitsiya". O'quv qo'llanma. Cho'lpon. Toshkent-2019.
2. A.Amanullayev. "Rangtasvir" Qo'llanma. Namangan-2005.



Karshiboyeva D.B.

Stajyor o'qituvchi

Abdumajidova O'R.

72-21 guruh talabasi

Guliston davlat universiteti

karshiboyeva89@mail.ru

Annotatsiya: Ushbu maqolada tasviriy san'at orqali xalqimiz va ayniqsa, yoshlarimiz o'rtasida kitobxonlikni va kitobga muhabbat kabi tuyg'ularini shakllantirishni targ'ib etish kabi masalalar xususida so'z boradi.

Tayanch so'zlar: Kitob, tasviriy san'at, madaniyat, zamonaviy, kitob-kodeks, asalari mumi, pergament, tiraj, sopol, o'rama.

*Yoshlarda kitob o'qish ko'nikmasi shakllansa kamoloti
yo'lida qolgan barcha amallarni kitobning o'zi o'rgatadi.
Sh.Mirziyoyev.*

Kitobning yaratilishi an'analari uzoq o'tmishga borib taqaladi. Qadimdan kitob to'rt asosiy konstruktiv yechimga ega: qog'oz o'ramli – kitob, sopol yoki yog'ochdan tayyorlangan yassi ustma-ust taxlangan to'plam-kitob, buklama kitob (qat-qat buklangan ko'rinishda, “garmoshka” yoki “raskladushka” deb ham ataladi), kitob-kodeks (kitobning hozirgi ko'rinishiga juda yaqin)¹ Bugungi kunda ulardan eng ommabopi konstruktiv turi – kodeks hisoblanib, u ikki ming yildan buyon mavjuddir. Uning tuzilishi texnikasi: ikkita taxtachali (diptix- diptixon) ular bir biriga metall qistirg'ich yoki tasma bog'ichi bilan birlashtiriladi. Kitob matn hajmi ko'payib ketsa uchinchi – (triptix-triptixon) va to'rtinchi oliptix-poliptixon (bir necha, to'rt va undan ortiq taxtachalar) qo'shib boravergan. Yogochdagi yozuvlar - qog'oz kashf qilingunga qadar qadimgi Xitoy, Koreya, Yaponiya davlatlarida yozuv ashyosi sifatida keng foydalanilgan. Xitoyliklar bambuk tayoqchalarini arqon bilan o'zaro bog'lab, ustida siyox, bilan ma'lumotlar yozib bambuk “kitob”larini tayyorlaganlar².

Yurtboshimiz tomonidan aholi, avvalo, yoshlarning ma'naviy-ma'rifiy, badiiy-estetik talablariga javob beradigan kitoblarni yuksak sifat bilan chop etish, nashriyotlar va ijodkorlar faoliyatiga ko'maklashish, bolalarga mo'ljallangan adabiyotlarni chop etishni qo'llab-quvvatlash milliy va jahon adabiyotining eng sara namunalari tarjima qilish, mutolaa madaniyatini yuksaltirish, respublikaning olis hududlarida va yoshga doir kitobxonlik madaniyatini rivojlantirish³ va shu kabi qator qonun va farmonlar imzolandi. Bu borada yangi islohotlar olib borilib, san'atimizga bo'lgan e'tibor yanada kuchaytirildi. Jumladan: davlat kutubxonalari, elektron kitoblar shaxsiy kutubxonalar hamda har bir oliy ta'lim binosida kutubxonalari tashkil etildi. Bugungi kunda dolzarb bo'lib borayotgan kitobxonlikni xalqimiz hamda yoshlar orasida oshirish, yangi avlodni kitobni sevishga o'rgatishdan iborat. Shu o'rinda kitob muqovasiga zamonaviy yonashuvlar asosida o'zgartirilishlar kiritilishi maqsadga muvofiqdir. Zero, bugungi kun madaniyati uchun zarur bo'lgan kitobga yuzaki qaralmasdan, barkamol kelajak avlodlarga yuksak ma'naviyatimizni meros qilib qoldirmog'imiz lozim. Maqsadimiz tariximiz, hamda zamonaviy, qiziqarli, innovatsion yondashuvlar asosidagi kitoblarimizni nafaqat yurtimiz yoshlari balki, xalqaro miqyosdagi kutubxonalariga ham targ'ib etishdir.

Foydalanilgan adabiyotlar:

1. A.Kolonov. “Grafika kompozitsiyasida badiiy yechim”. Darslik. “Lesson press” Toshkent 2022
2. M.Sabirov, B.Xadjimetov ”Mutaxassislik bo'yicha materialshunoslik” Toshkent INFO CAPITAL GROUP 2018.
- 3.Lex.uz.

1 A.Kolonov. “Grafika kompozitsiyasida badiiy yechim”. Darslik. “Lesson press” Toshkent 2022. 31-bet

2 M.Sabirov, B.Xadjimetov ”Mutaxassislik bo'yicha materialshunoslik” Toshkent INFO CAPITAL GROUP 2018. 10 bet

3 O'zbekiston Respublikasi Vazirlar Mahkamasining qarori, 14.12.2020 yildagi 781-son.Lex.uz.



Karshiboyeva D.B.

Stajyor o'qituvchi

Abdumajidova O'.R.

72-21 guruh talabasi

Guliston davlat universiteti

karshiboyeva89@mail.ru

Annotatsiya: Ushbu maqolada tasviriy san'atdagi ashyolar ichida eng buyuk kashfiyot ya'ni qog'oz to'g'risida ma'lumotlar keltirilgan bo'lib, uning tarixi, tarkibi va bugungi kundagi borasida so'z yuritilgan.

Tayanch so'zlar: tasviriy san'at, qog'oz, rassom, kashfiyot, go'zallik, usul, ijodkorlik, rang.

“Qog'oz kashfiyoti va kitob nashrining ixtiro qilinishi dunyoda cheksiz o'zgarishlarning boshlanishiga olib keldi.”
Frensis Bekon.

Qog'oz o'simlik tolalaridan olinadigan va maxsus usulda ishlov berilgan qadimiy yozuv ashyosidir. Insoniyat tomonidan qilingan buyuk kashfiyotlardan biri bo'lgan qog'ozning yaratilguniga qadar, yozuv ashyosi sifatida tosh, taxta, suyak, sopol, daraxt po'stloqlari va pergament (yosh jonivorlarning ishlov berilgan terisi) dan foydalanilgan. Ammo ushbu yozuv ashyolari foydalanish jarayonida bir qancha (o'g'rligi, xasharotlar hujumi kabi) noqulayliklarni keltirib chiqarar edi. Qog'oz qadimgi Xitoyda paydo bo'lib, uni eramizning 105 yilida imperator Xo maslaxatchisi, bilimdon Say Lun kashf qilgan deb hisoblanadi¹. U turli o'simliklar poyasini maydalab, tolalarga ajratish yo'li bilan qog'oz tayyorlash mumkinligini ixtiro qilgan. Ular qog'oz tayyorlash sir-asrorlarini uzoq vaqt sir tutishlariga qaramay, vaqt o'tib, u qo'shni Koreya va Yaponiya davlatlariga tarqaldi.

Musulmon dunyosida davlat ishlarida qog'ozning keng qo'llanishi xalifa Xorun ar Rashid (776-809 yy.) davriga to'g'ri keladi. Tezlik bilan kengayib, rivojlanib borayotgan arab xalifaligida qog'ozga talab katta edi. Ular qog'oz tayyorlash ishlarini yengillashtirishda bir necha yangiliklar kiritdilar. Arab yerlarida qog'oz uchun zarur bo'lgan o'simliklar o'smagani sabab ular xomashyo sifatida paxta va eski latta maxsulotlarini maydalab qog'oz tayyorlashni yo'lga qo'yadilar. Xomashyoni ugirda urib maydalashdan ko'ra avval qo'l tegirmonidan, keyin xo'kiz yordamida aylantiriladigan, so'ngra oqar suv vositasida aylanadigan tegirmonlardan foydalanib, qog'oz tayyorlash ishini yengillashtirishgan. Bu ilg'or usul tezlikda arablarga qarashli barcha yerlarga tarqaladi. VIII asr oxiriga kelib Bag'dod shahri qog'ozni ko'p ishlab chiqarish, sotish bo'yicha markazlardan biriga aylanadi.² Shu o'rinda o'n bir asrdan buyon ko'p vaqt davomida nom taratayotgan va o'z sifatini xaligacha yo'qotmagan Samarqand qog'oziga to'xtalamiz. Samarqandda tayyorlangan qog'oz rangi och novvotrang, pishiq, yupqa, satxida siyoxning tekis yotishi, siyoxni oz shimishi kabi bir qator ustun jihatlari bilan boshqa yerlarda tayyorlangan qog'ozlardan ajralib turgan. Samarqand qog'ozini “Ipak yo'li” orqali Yevropa mamlakatlariga eksport qilingan. IX asrdan boshlab XIX asr boshlarigacha yozuv ashyosi sifatida Samarqand qog'ozini Sharq va G'arb davlatlarida juda mashhur bo'lgan. Arab, Eron qo'lyozma kitoblarining ko'pi shu qog'ozda bitilgan³. Qog'ozlarga tayyorlanishiga ko'ra “Sultoniy”, “Shoyi qog'oz”, “Miribroxim qog'oz”, “Nimqanot”, “Xatma”, “Xaririy” kabi nomlar bilan berilgan bo'lib, ular ko'rinishi, yupqa, qalinligi, yumshoqligi, silliqdigi va shu kabi farqlar bilan bir biridan ajralib turgan.

A.Navoiyning zamondoshi mashhur xattot Sulton Ali Mashhadiy 1514 yilda yozgan “Serat as Suttur” (Yozish qonuni) traktatida Samarqand qog'oziga yuqori baho berib shunday yozadi: -”Har

1 B.Xadjimetov “Ashyolarda ishlash”. Info capital group. Toshkent 2018.

2 M.Sabirov, B.Xadjimetov “Mutaxassislik bo'yicha materialshunoslik” Toshkent INFO CAPITAL GROUP 2018. 19 bet.

3 M.Sabirov, B.Xadjimetov “Mutaxassislik bo'yicha materialshunoslik” Toshkent INFO CAPITAL GROUP 2018. 22 bet.



qancha sinasang ham xitoy qog'ozidan yaxshisi yo'q. Ammo Samarqand qog'ozini bebahodir. Agar sen aqlli odam bo'lsang undan voz kechma, undagi yozuv ravon va go'zal bo'ladi¹.

Bugungi kunda qog'ozlar zamonaviy uskunalarda yordamida daraxt tolalaridan ajratib olinadigan sellyulozadan uzluksiz ravishda yuqori sifat darajasida ishlab chiqarilmoqda. Sellyuloza daraxt tolalaridan ajratib olinib, sof ko'rinishi paxta chigitidagi uzunligi bir santimetr atrofidagi oq tolalardir. Hozirda yozuv qog'ozlaridan kundalik hayotimizda, davlat ta'lim muassasalarida ham keng qo'llanilib, ular yuzasiga ishlov berilishiga ko'ra turlichadir. Ulardan: Vatman, tarshon, kraft, skarlupa, ofis qog'ozlari va boshqalar. Ushbu qog'ozlarning barchasi ishlanish texnikasiga ko'ra turlichadir.

Xulosa qilib aytadigan bo'lsak, qadimgi yozuv qog'ozlarini tayyorlash usullarini ilmiy taxlil qilish va shu bilan talaba yoshlarga tut po'stlog'idan qog'oz tayyorlash sirlarini amaliy mashg'ulotlarda o'rgatishni davom ettirish lozim. Bundan ko'zlangan maqsad: O'rta asrlarda dunyoga mashhur bo'lib, keyin unutilgan, Milliy qadriyatlarimizdan biri yozuv qog'ozlarini qo'lda tayyorlash usullarini tiklash va kelgusi avlodlarga yetkazishdir.

Adabiyotlar ro'yxati:

1. В.Хаджиметов “Ashyolarda ishlash”. Info capital group. Toshkent 2018
2. М.Сабиров, В.Хаджиметов ”Mutaxassislik bo'yicha materialshunoslik” Toshkent Info capital group. Toshkent 2018
3. Казиев А.Ю. Художественное оформление Азарбайджансой рукописной книги 13-17 веков. –Москва: Изд. “Книга”, 1977

1 Казиев А.Ю. Художественное оформление Азарбайджансой рукописной книги 13-17 веков. –Москва: Изд. “Книга”, 1977.- с 286-287.



Karshiboyeva D. B.

Stajyor o'qituvchi

Boqiyeva T. B.

69-23 guruh talabasi

Guliston davlat universiteti

karshiboyeva89@mail.ru

Annotatsiya: Ushbu maqolada tasviriy san'atdagi badiiylik, go'zallik tushunchalari mohiyati, badiiylikning rassom qalbida, xis tuyg'ulari hamda ijod namunasida aks ettirilishini, badiiy ijod bu rassomning o'zlikni topish jarayoni ekanligi xususida so'z yuritilgan.

Tayanch so'zlar: tasviriy san'at, go'zallik, badiiylik, rang, uslub, ijodkorlik, kompozitsiya.

Inson butun hayoti davomida go'zallikka intilib yashaydi. Zero, qalblarimiz bundan rohatlanadi, ma'naviy ozuqa oladi. Go'zallik insonni zavqlantiruvchi, go'zallik hayotda olg'a intilishga undovchi, go'zallik umid, go'zallik taskin beruvchidir. Buyuk rus yozuvchisi Fyodr Dostoyevskiy ta'kidlaganidek: "go'zallik dunyoni qutqaradi". Inson faoliyati, tinimsiz rivojlanishi, go'zallikka intilishi natijasida san'at, madaniyat, estetika, badiiylik kabi tushunchalar paydo bo'ldi. Biror so'zni tushunish uchun dastlab uning etimologiyasini, lug'aviy ma'nosini bilish muhim hisoblanadi. Badiiylik so'zining mohiyatini quyidagi ta'riflaymiz."

"Badiiylik" atamasi arab tilidagi "bad'un" "bad'e" so'zidan olingan bo'lib – yangilik kiritish, yaratish, ijod qilish, o'ylab topish, kashf etish kabi ma'nolarni anglatadi. Bu atama go'zallik qonuniyatlariga amal qiluvchi san'at turlarining eng birlamchi, yetakchi tushunchasini bildiradi". Badiiylik keng ma'noda barcha san'at turlarining muhim xususiyati sifatida voqelikni o'ziga xos obrazlar asosida aks ettirilishini, tor ma'noda esa ma'lum bir san'at asarining estetik mohiyatini belgilovchi mezonni anglatadi. Demak, badiiylik san'atning barcha turlarini o'ziga xos vosita hamda imkoniyatlari orqali voqelikni qayta ijodiy idrok etuvchi va shu asosida aks ettiruvchi, umumiy yagona xususiyatdir.

"San'atda badiiylik mezonlari hikoya, qissa, roman, ballada, poema, lirik she'riyat, rassomlik, me'morchilik, musiqa, haykaltaroshlik asarlari uchun turlicha ekanligi tabiiy holdir. Ammo, bu san'atlarning barchasi uchun umumiy, zaruriy, yurak va qon tomiriga o'xshash muhim qonuniyatlar borki, bular avvalo adabiyot nazariyasi, keng ma'noda estetika fanida maxsus o'rganiladi". Biz tasviriy san'at asarlaridagi badiiylikni rassomlar ijodida yaqqol kuzatishimiz mumkin. Masalan rassom gulga qo'ngan kapalakni kuzatar ekan, lekin umuman boshqa bir ijod go'zallik namunasini tasvirlashi mumkin. Rassomning ushbu ijod namunasini badiiylik deyishimiz mumkin. Bu aynan shu rassomga xos badiiylik bo'ladi. Tasavvurni davom ettirgan holda turli xil uslublarda ijod qiladigan rassomlarni bir joyga yig'sak, masalan: Leonardo da Vinchi, Van Gog, V.Kandinskiy, Modilyani, Mikelanjelo Buanorotti, P.Rubens, Pikosso, Salvador Dali va boshqa. Ularga tabiatni tasvirlash topshirig'i berildi. Yuqorida ismlari qayd qilingan rassomlarning ijodini bir-bir eslab, tabiatni qay tarzda turlanishini tasavvur qilavering. Bu rassomlarning ijodini bilgan kishi gap nima haqida ketayotganini darrov payqaydi. Ushbu rassomlar takrorlanmas yuksak badiiy ijod namunalari yaratganlar. Asliyatda tabiatning muhiti, shakli, undagi ranglar tarkibi haqida biz juda ham yaxshi bilamiz. Lekin rassomning ichki kechinmalari, xis-hayajoni, uning o'zgacha olamini, o'ylarini, qarashlarini, biz faqatgina ularning ijod namunalari orqali kuzatamiz.

Badiiy ijod o'zlikni topish demakdir. Ijodkor tabiatni qanday bo'lsa shundayligicha tasvirlab qo'ysa, demak hali o'zligini, o'z ijod yo'lini topgan emas. Yuqorida keltirilgan rassomlar orasidagi farqlar juda keskin. Ularning barchasi voqelikka qarab turib o'z nuqtayi nazarini, dunyo qarashini, munosabatini beradi. Tasviriy san'atda ma'lum badiiylik mezonlari mavjud. Masalan kompozitsion izlanishlar, turli materiallar bilan ishlash, ma'lum konstruktiv qoidalarni, usullarini biz shartli ravishda badiiylik mezonlari deyishimiz mumkin. Lekin bular aslida badiiylik emas, balki yosh ijodkor uchun yangi bilimdir. Talaba o'rgangan bilimlari asosida voqelikka o'z munosabatini bildirsa, demak u badiiy ijod ummonida suza boshlagan.

Xulosa qilishimiz mumkinki, badiiylikning eng muhim xususiyati bu betakrorlikdir. Badiiylikni boshqacha qilib aytganda bezak deb atashimiz ham mumkin. Har bir buyumga me'yorida bezak berilsa unda badiiylik xususiyati paydo bo'ladi. Bezaklar mahsuli badiiylikdir. Biz san'at asarlarini



kuzatar ekanmiz, bu san'at asari yoki san'at asari emas deyishimiz biroz notog'ri tushuncha. Shunchaki ulardagi badiiylik darajalari turlichadir.

Adabiyotlar ro'yxati:

1. Умаров М., Юлдашев Т. Режисёрлик ва актёрлик санъати асослари. – Тошкент: 2016.
2. Badiiylik mezonlari (yozuvchi Shodmon Otabek va adabiyotshunos Mahkam Mahmudov suhbat). 2011.
3. <https://n.ziyouz>.



МУСИҚА ВА ҲАЙТ ЙЎЛИДАГИ ТАДҚИҚОТЛАР

BALALAR BAQSHASI SISTEMASINDA MUZIKANIN ROLI

Jumabaeva Rano Yaqipbay qizi.,
Qanlikol rayoni 5-sanli mektepke
shekemgi bilimlendiriv
sholkemi muzika basshisi
905724992

Annotaciya: Maqalanin tiykargi mazmuni muzika madeniyatin balalar baqshasinda qanday tartipte alip barilatuqlinligi haqqinda. Bul maqalada muzikanin roli ken turde jaritilgan bolip, muzika insan kewline jaqsiliq alip bariwshi bir tasir boladi.

Gilt sozler: muzika, balalar, baqsha, asbaplar, qosiq, talim, oyin

Bizni balalar baqshamizda oyin shiniqlarinda har qiyli muzikalardan paydalaniladi. Balalar ozleri shiniqlarda uyrenen: «Muzika shiniqlari», «Konsert»larda oyinga tusedi, qosiq aytadi. Bunday oyinlarda muzika basshisi balalarga rollerin bolip beredi, har turli muzikalardi tawip beredi. Balalar tarbiyasinda muzikalik -didaktik oyinlar ulken rol oynaydi. Olardan ayirimlari shiniqlar waqtinda uyreniledi. Oyinlar muzikalik qabiletti, pikirlewdi asiradi. Muzika basshisi balalardin kundelik turmisinda algan bilimlerin shiniqlarda takirarlaydi, olardi jaña muzikalik-didaktik oyinlar menen tanistirip baradi. Muzika basshisi balalardi har turli muzikalik asbaplar menen tanistirip baradi ham balalardi har turli muzikalik asbaplar qoyilgan stol atirapina otirgizadi. Balalardi birme-bir shaqirip, asbaplardin atinin so'raydi, tarbiyasi muzika shalip beredi ham qaysi muzikalik asbapda shaligan balalardan soraydi. Muzikalik talim beriw processinde muzika tinlaw, jirlaw, muzika sawatin uyretiw, oyin tusiw, asbap asbaplarin shertiw ham de muzika doretiwshiligi siyaqli bilimlerde beriw har tarepleme kamalga jetiwinde zarurli qural bolip xizmet etedi. Balalarga muzikalik tarbiya beriwdin negizi qosiq aytiw bolip tabiladi. Qosiq har tarepleme balani kamalga jetekleydi. Balalarda muzikalik uqipliyatti rawajlandirwga ham de balanin barkamal jetik awlad kisisi retinde osiwine jardem beredi. Balalar baqshasinda uyretiletuqlin har bir qosiq mazmuni ham xarakterin sanali tusiniwge uyretiw kerek boladi. En daslep muzika basshisi qandayda bir qosiqti yad aliwdi programmadan paydalanagan halda uyrenedi. Har bir saylangan qosiq balanin qiziqiwshiligi, balanin jumislari, gruppalari ham de mawsimlerge qaray bayramlardin turlerine qaray uyretiledi. Qosiq balanin turmisinda zarurli rol oynaydi. Qosiq insan oylawin ham sanasina rawajlantradi. Biz qosiqti balalarga uyretiw processinde aldin qosiq namasin, keyin qosiqtin bir qatarin uyretemiz. Qosiq namasin uyretgende tort qiyli muzika asbaplarini arqali shalip yamasa bolmasa, qandayda bir-bir janli dawislarin berip, uyretiwimiz mumkin. Qosiqti bolsa buwinlarga ajiratip yamasa shappatlar arqali yad aldiradi. Balalar qosiqlardi tezirek yad aliwlarini ushin qosiq tekstlerin takirar aytiwimiz kerek. Eger balanin qiyali bir orinda bolmasa, muzika dawislarin ham qosiqti tez yad aliwlarini quramali boladi. Muzika basshisi : hazir sizlerge qosiqti atqarip beremen dep qosiqti atqaradi ham balalardan qosiq ne haqqinda ekenligin soraydi. Hazirgi kun talabi qosiqti uyretiw dawaminda muzika basshisi balalardi soraw juwapga undew kerek, yagniy olarda garezsiz pikirlew qabiletlarin qaliplestirip bariw shart. Balalar dawis balentligi ham tembrlerin pariqlay aladi, muzika basshisinin dawisina jaqsı iykemlesedi, sozıp nama aladi. Bir soz benen aytqanda muzika arqali balanin sanasin rawajlandirw mumkin. Olardin kewline muzika arqali orin aliwda muzika basshisinin roli de juda ulken boladi. Bizni Qanlikol rayoni 5-sanli mektepke shekemgi bilimlendiriv sholkemimizde balalar muzikalik asbaplar arqali muzika madeniyati menen tanistirilip bariladi. Har bir topar balalari menen birgelikte xor bolip muzika aytiladi. Bul albette balalarga unamli tasir korsetedi. Balalar baqshasinda muzikanin roli juda ulkenligin esapqa algan halda, sholkemlerde muzika madeniyati ken turde uyretilip bariladi.

Paydalanilgan adabiyatlar:

1. Qodirov R. G'. "Musiqqa psixologiyasi" T: Musiqqa. 2005- yil 7-b
2. Sharipova G., Yakubova Sh. Maktabgacha ta'lim muassasalarida musiqao'qitish metodikasi Toshkent-Cho'lpon nashriyoti -2007 yil



ТЕХНИКА ВА ТЕХНОЛОГИЯ СОҲАСИДАГИ ИННОВАЦИЯЛАР ЙЎЛИДАГИ ТАДҚИҚОТЛАР

INSTRUMENTAL MUHITLAR INTERFEYSLARI BILAN TANISHISH. EMUKP580BM80A, EMUL8085

Ruziyeva Soxibjamol Nuraliyevna

Toshkent Axborot Texnologiyalari Universiteti talabasi

Tel:+998934681506

soxibjamolruziyeva@gmail.com

Annotatsiya

Hozirgi vaqtda ta'lim sohasida turli xil kompyuter va axborot texnologiyalaridan foydalanilmoqda. Kompyuter tizimlarisiz har qanday sohada zamonaviy mutaxassis tayyorlash jarayonini tasavvur qilib bo'lmaydi. Kasb-hunar ta'limi muassasasida o'quv jarayonida kompyuter texnologiyalaridan foydalanish talabalarga intellektual rivojlanish jarayonlarini tezlashtirishga imkon beradigan, shuningdek, kasbiy ko'nikmalarni shakllantirishga yordam beradigan zamonaviy vositalar bilan ta'minlaydi

1. **Kalit so'zlar:** Kompyuter, EMUKP580BM80A, EMUL8085, Sim8085 Microprocessor Simulator

Kirish: Emulyatorlar ko'pincha turli maqsadlarda qo'llaniladi. Masalan, yangi hisoblash tizimlarini ishlab chiqishda birinchi navbatda hali mavjud bo'lmagan kompyuterlar uchun ishlab chiqilgan dasturlarni boshqaradigan emulyator yaratiladi. Bu sizga tegishli apparat yaratilishidan oldin ham buyruqlar tizimini baholash va asosiy dasturiy ta'minotni ishlab chiqish imkonini beradi. Bundan tashqari, emulyatoridan foydalanish haqiqiy uskunada takrorlash qiyin bo'lgan turli vaziyatlarni o'rganishga imkon beradi.

Bir vaqtning o'zida mavhum hisoblash mashinalari (masalan, Tyuring, Markov, Post va boshqalar) mashinalari uchun amalga oshirilgan funktsiya yoki algoritmning hisoblash qobiliyati tushunchasi ta'rifining fundamental ekvivalentligi isbotlangan. Shunday qilib, bir kompyuterning buyruqlar tizimi va arxitekturasi asosida boshqa kompyuterning ishlashini taqlid qilish imkonini beradigan dasturiy emulyatorlarni amalga oshirish uchun keng maydon ochildi. Shunday qilib, turli arxitekturadagi mashinalarda algoritmlarni amalga oshirish samaradorligi masalalarini o'rganish mumkin bo'ldi.

Emulyatorlarning muhim afzalligi - bu ish holatlarini bir necha marta takrorlash qobiliyati. Agar dasturning bo'limi nima uchun to'g'ri ishlamayotganini tushunishingiz kerak bo'lsa, xato topilmaguncha ushbu bo'limni qayta-qayta takrorlashingiz mumkin.

Bundan tashqari, dasturni emulyatorga yuklash ko'pincha haqiqiy uskunaga qaraganda tezroq bo'ladi, bu dasturiy ta'minotni yozish va disk raskadrovka qilishda juda qulaydir.

Shu bilan birga, emulyatsiya juda ko'p resurs talab qiladigan vazifa bo'lib, kompyuterdan (protssessor tezligi, xotira) taqlid qilingan tizimning ishlashiga qaraganda ancha yuqori ishlashni talab qilishi mumkin. Tizim qanchalik murakkab bo'lsa va emulyatsiyaning aniqligi qanchalik yuqori bo'lsa, u shunchalik ko'p ishlashni talab qiladi. Emulator yaratish juda murakkab vazifa bo'lib, u katta dasturlash tajribasini, nazariy bilimlarni va emulyatsiya qilingan tizimning tuzilishi haqida aniq ma'lumotni talab qiladi. Shu sababli, bir xil tizimning emulyatorlari emulyatsiya ishonchligida ham, kompyuterga qo'yiladigan talablarda ham farq qilishi mumkin.

Emulyatsiya uchun kamida ikkita asosiy yondashuv mavjud.

Birinchi, to'liq dasturiy ta'minot, ya'ni barcha emulyatsiya qilingan kodlar emulyator protseduralari bilan tahlil qilinadi va bajariladi.

Bu yondashuv eng xavfsiz hisoblanadi, chunki emulyatorga qanday zararli kod yuklangan bo'lishidan qat'i nazar, u haqiqiy protssessorga ta'sir qila olmaydi. Bu usul ixtiyoriy protssessor arxitekturasini ham taqlid qilishi mumkin. Shunday qilib, masalan, 32-bitli protssessorli shaxsiy kompyuterda siz 64-bitli protssessorni yoki hatto mobil telefon yoki o'yin konsolining protssessorini



taqlid qilishingiz mumkin. Biroq, bu yondashuv, shuningdek, emulyatsiya qilingan kodni bajarish tezligi bo'yicha eng ko'p mehnat talab qiladigan va eng sekin hisoblanadi.

Instrumental muhitlar interfeyslari bilan tanishish. EMUKP580BM80A, EMUL8085 Ishdan maqsad

2. **Instrumental muhitlar interfeyslari bilan tanishish EMUKP580BM80A,МП Sim8085 Microprocessor Simulator.**

3. **Assembly tilida chiziqli va siklik dasturlarni тушини ўрганиш ва уни EMUKP580BM80A,МП Sim8085 иш жараёнини bajarish bo'yicha amaliy ko'nikmalarga ega bo'lish.**

Bugungi kunda mikroprotsektorlar hayotimizning bir qismiga aylandi va tom ma'noda har kuni ular uchun yangi imkoniyatlar ochilmoqda.

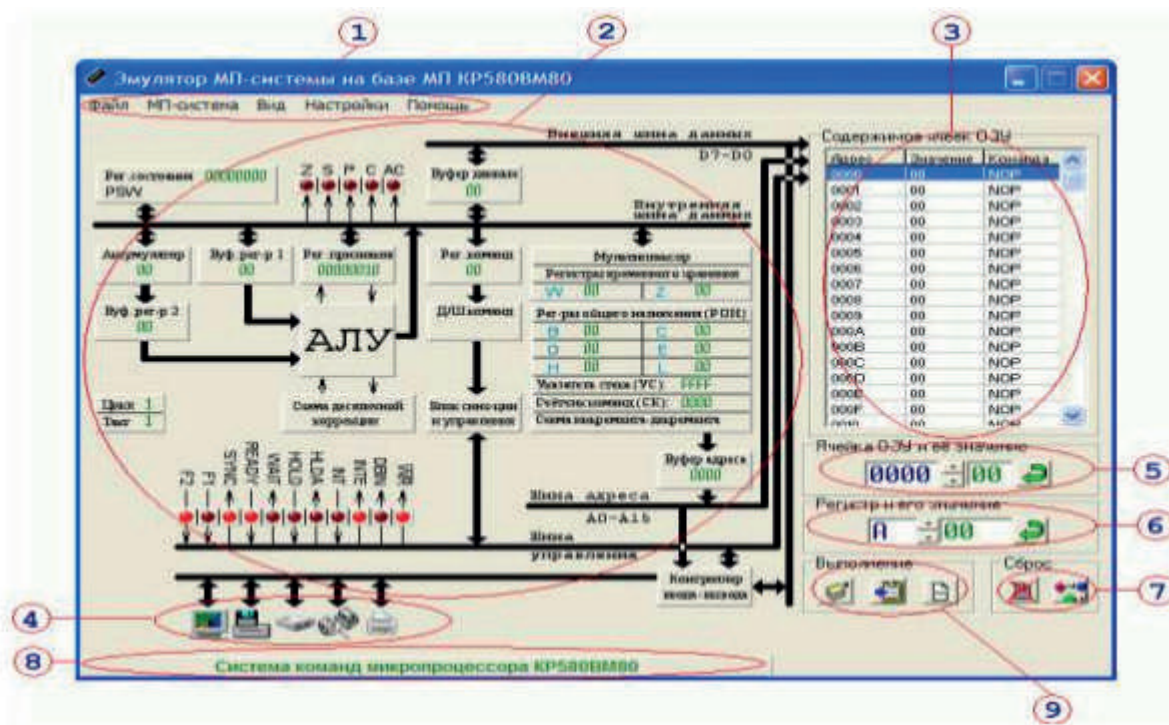

1. Dasturning bosh menyusi;
2. MP tizimining blok sxemasi;
3. MP tizimi RAM tarkibi jadvali;
4. Portlarga ulangan tashqi tashqi qurilmalar MP tizimlari;
5. Tanlangan (joriy) yacheyka qiymatini tahrirlash paneli MP tizim operativ xotirasi;
6. Tanlangan tarkibning qiymatini tahrirlash paneli MP tizimining umumiy maqsadli reestri;
7. Barcha RAM hujayralarini qayta o'rnatish uchun "Reset" tugmalari guruhi va MP tizimining umumiy maqsadli registrlari;
8. Buyruqlar tizimi paneli MP KR580VM80A (yashirin ko'rinish);

Foydalanilga

adabiyot

1. Abasxanova, X. Yu. "Textbook for college students majoring in" digital technology" 5.55. 01.01-" Telecommunication technologies" Tashkent." (2021).
2. Abaskhanova, X. Yu, and I. N. Juraev. "Khoshimova FR Textbook for college students majoring in" digital technology" 5.55. 01.01-" Telecommunication technologies". Tashkent." (2021).
3. Abaskhanova, H. Yu, and K. Sherjanova. "Creating microprocessor systems for people with disabilities creating microprocessor systems for people with disabilities. Collection of reports of the republican scientific-practical conference" prospects for the development of information and communication technologies." Karshi-2018." 87-89.
4. Abaskhanova, H. Y. "Applying infocommunication technologies to agriculture." Current problems of modern science. Xalqaro konferentsiya. Chicago USA-2022.-6.
5. Yu, Abaskhanova Kh. "Analysis of information and communication technologies in green environment monitoring." International conference on information science and communications technologies applications, trends and opportunies: ICISCT. 2022.



MURAKKAB TARKIBLI OLTIN TARKIBLI RUDALARNI FLOTATSIYALANISH
XUSUSIYATLARINI TADQIQ QILISH

Azimova Aziza Bozorovna

Navoiy davlat konchilik va texnologiyalar universiteti
magistranti

Doniyarov Nodirjon Abduxakimovich

Navoiy davlat konchilik va texnologiyalar universiteti
texnika fanlari doktori

Asrorov Anvar Axror o'g'li

Navoiy davlat konchilik va texnologiyalar universiteti
texnika fanlari falsafa doktori

Telefon: +998935381700

oygulazimova194@gmail.com

ANNOTATSIYA. So'nggi yillarda murakkab tarkibli sulfidli oltin rudalarini boyitishda boyitmaning chiqishi oshirish, murakkab tarkibli oltin rudalarini yuzasini ochish bilan birgalikda eksplutatsion va kapital sarf xarajatlarni kamaytirish dolzarb vazifa bo'lib kelmoqda. Murakkab tarkibli oltin rudalarni boyitish bo'yicha katta ishlar olib borilmoqda, ayniqsa flotatsiya usulida boyitish bo'yicha ko'pgina natijalarga erishilmoqda, ular flotatsiyaning texnik iqtisodiy samaradorligini ta'minlaydi, bioksidlash texnologiyasini, boyitish jarayoni texnologiyasini atrof muhit himoyasini yaxshilagan holda texnik iqtisodiy ko'rsatkichlarini yuqori bo'lishini ta'minlaydi.

KALIT SO'ZLAR: flotatsiya, texnik iqtisodiy samaradorlik, kompleks foydalanish, sulfidli minerallar, murakkab tarkibli ruda, flotareagentlar, xostafлот M-91, dibenzoldisulfat, ditiofosfat natriy.

Boyitish amaliyoti shuni ko'rsatadiki, so'nggi o'n yilliklarda kapital qo'yilmalarning yuqoriligi, ajratib olish darajasining pastligi va boyitish jarayonining murakkabligi tufayli ilgari foydasiz deb topilgan konlarni o'zlashtirishning barqaror tendentsiyasi kuzatilmoqda. Ammo boy, oson qayta ishlanadigan rudalarning jahon zahiralarning tugashi, shuningdek, qimmatbaho metallarga global talabning tobora ortib borishi munosabati bilan foydali qazilmalarni qayta ishlash bilan shug'ullanuvchi kompaniyalar murakkab tarkibli ruda konlarini qayta ishlashga majbur bo'lmoqda.

Ushbu turdagi rudalarni boyitish nafaqat gravitatsiya, flotatsiya va kuydirish kabi an'anaviy boyitish usullaridan, balki biotexnologiya va gidrometallurgiyadan ham foydalanishni o'z ichiga oladi. Ushbu usullarning barchasini ma'lum bir ketma-ketlikda qo'llash yuqori boyitish ko'rsatkichlariga erishish va sezilarli iqtisodiy samarani olish imkonini beradi. Oltin qazib olish sohasida jahon yetakchilarining tajribasi bunday loyihalarning samaradorligi va yuqori rentabelligini isbotlaydi.

Qoraqutan konining rudasi murakkab tarkibli ruda bo'lib, sulfid bo'lmagan minerallardan birlamchi ajralish flotatsiya yo'li bilan amalga oshiriladi, bu holda sorbsion yuvish (siyanlash) ga tayyorlash uchun asosiy operatsiya sifatida foydalaniladi.

1-jadval

Qoraqo'tan konining oksidlanish zonasidagi foydali qazilmalar ro'yxati

Asosiy	Ikkinchi darajali	Kamyob
Fe gidroksidlari	Pettitsit	Kovelin
Skorodit	Serussit	Xalkozin
Au yombilari	Krokoit	Uran slyudasi
Mimetezit	Xrizokola	Mn oksidlari
Pirargirit	Kalsit	Vulfenit
Anglezit	Gips	Malaxit

Ularning boyitiluvchanligining qiyinligi nodir metallarni sulfidli minerallari bilan mayin zarracha holda kelishi va bir konda bir necha minerallarning birikib kelishi bilan izohlanadi. Bunday rudalar uchun qayta ishlash texnologiyasining muhim jihati boyitish uchun maxsus ratsional sharoitni ishlab chiqish lozimligidadir. Foydali qazilmalardan kompleks foydalanish, kambag'al rudalarni iqtisodiy



jihatdan samarali qilishga, maxsulot olish tan narxini pasaytirishga va davlatning moddiy resurslarini ko'tarishga imkon yaratadi.

Bugungi kunda sulfidli oltin tarkibli rudalarini flotatsiya usulida boyitishda xostafлот M-91, dibenzoldisulfat, ditiofosfat natriy reagentlardan foydalanilmoqda.

Ilmiy natijalar, asoslar va xulosalar laboratoriya jihozlarida o'tkazilgan ko'plab tajribalar natijalari bilan tasdiqlangan ko'plab eksperimental ma'lumotlarga asoslanadi. Taqdim etilgan natijalarning ishonchliligi zamonaviy fizik-kimyoviy tadqiqot usullari, asboblari, texnikalaridan foydalanish, ularni metrologik o'rganish, tadqiqot natijalarini rejalashtirish va tahlil qilish bilan tasdiqlanadi. GMZ-1 sharoitida Qoraqo'tan koni sulfidli oltin tarkibli rudalarini boyitishda flotatsiya jarayonini tadqiq qilgan holda boyitish samaradorligini oshirish uchun reagentlar sarfini oshirish natijasida vaqtni kamaytirish hamda vaqtni oshirgan holda reagentlar sarfini kamaytirish variantlarini ko'rib chiqdik.

Shuningdek reagentlar sonini oshirish flotatsiya jarayonini selektivligini oshiradi va flotatsiyalanish vaqtini qisqartiradi.

Adabiyotlar ro'yxati

[1] P.Forson, M.Zanin, W.Skinner "Differential flotation of pyrite and arsenopyrite: Effect of pulp aeration and the critical importance of collector concentration" 169 pp.

[2] Emin Cafer Cilek, Gozde Tuzci "Flotation behaviour of native gold and gold-bearing sulphide minerals in a polymetallic gold ore" 128-156 pp.

[3] Zafir Ekmekci, Ozcan Gulsoy, Emre Altun "An investigation of the flotation behaviour of the sulphide gold ores" 28-36 pp.

[4] Afanasova A.V, Aburova V.A, Lushina E.A "Investigation of the depressors on flotation-active rock-forming minerals in sulphide gold-bearing ore flotation" 56-58 pp.

[5] E.Avelor, C.Evans, R.Dunne, K.Runge "The effect of ph and collector dosage on the flotation performance of arsenopyrite and pyrite". 77-83 pp.

ФИЗИКА-МАТЕМАТИКА ФАНЛАРИ ЮТУҚЛАРИ
ЙЎЛИДАГИ ТАДҚИҚОТЛАР

КО'PHADLARGA DOIR MASALALARNI QULAY USULDA YECHISH

Qurbonova Dildor BoltayevnaXorazm viloyati Bog'ot tumani 45-son maktab
matematika fani o'qituvchisi**Sobirova Dilafroz Xushnudovna**Xorazm viloyati Bog'ot tumani 45 son maktab
matematika fani o'qituvchisi
Telefon: +998507262577

Annotatsiya: Ushbu maqolada ko'phadlarga doir masalalarning qulay va oson yechilish usullari batafsil yoritib ko'rsatilgan.

Kalit so'zlar: ko'phad, Bezu teoremasi, to'la kvadrat, eng kata va eng kichik qiymat, qoldiq, natural son.

Biz o'rganmoqchi bo'lgan ko'phadlarning muhim tushunchalari va masalalari asosan olimpiada materiallarida keng qo'llanilgan bo'lib, bunday ko'rinishdagi misollar asosan Matematikadan olimpiadalarga tayyorgarlik ko'rayotganlar uchun qo'l keladi. Biz bu ko'phadlarga doir masalalarimizning qisqaroq va qulayroq yechish usullarini keltirib o'tamiz. Biz o'rganayotgan tenglama va tengsizliklarning yechish usullari bizning shaxsiy tajribamizga asoslangan holda kelib chiqqan bo'lib avvalgi usullardan osonroq va tushunish hamda tushuntirish uchun qulayroq. O'ylaymizki bizning bu maqolamizdan o'zingizga kerakli bo'lgan zarur bilim va ko'nikmalarga ega bo'lasiz degan umiddamiz.

Ko'phadlarga doir masalalar

Ko'phadlarga doir masalalar algebrada keng qo'llanilib, ular orqali bir qancha murakkab matematik muammolarni hal qilish mumkin. Ko'phadlarga doir masalalar olimpidalarda ham berib boriladi. Ko'phadlarga doir muhim teoremlar ham mavjud va ulardan biri bu Bezu teoremasi bo'lib, biz keltirgan masalalarimizda ushbu teoremdan keng foydalanamiz. Buni quyidagi misollar yordamida qarab chiqamiz:

1-misol. Ko'paytuvchilarga ajrating $(3x - 2y)^3 + (2y - 2)^3 - (3x - 2)^3$;

Yechish: Berilgan ifodani ko'paytuvchilarga ajratish uchun quyidagi belgilashlarni kiritib olamiz:

$$3x - y = a, \quad 2y - 2 = b, \quad 3x - 2 = a + b$$

Demak yuqoridagi belgilashlardan keyin berilgan ifoda quyidagi soda shakilga kelib qoladi.

$$\begin{aligned} (3x - 2y)^3 + (2y - 2)^3 - (3x - 2)^3 &= a^3 + b^3 - (a + b)^3 = \\ &= -3a^2b - 3ab^2 = -3ab(a + b) = -3(3x - y)(2y - 2)(3x - 2) \end{aligned}$$

Javob: $-3(3x - y)(2y - 2)(3x - 2)$.

2-misol. $2x^2 + 5y^2 - 4xy - 4x - 2y + 2021$ ifodaning eng kichik qiymatini toping

Yechish: *Javob:* 2016.



$$\begin{aligned} & 2x^2 + 5y^2 - 4xy - 4x - 2y + 2021 = \\ & = x^2 - 4xy + 4y^2 + x^2 - 4x + 4 + y^2 - 2y + 1 + 2016 = \\ & = (x - 2y)^2 + (x - 2)^2 + (y - 1)^2 + 2016 \end{aligned}$$

Biror ifoda kvadratining eng kichik qiymati nolga teng bo'lgani uchun bizga berilgan ko'phadning eng kichik qiymati 2016 ga teng bo'ladi.

3-misol. $x^{2021} + 3x^{2020} + 3x + 13$ ko'phadni $x + 3$ ga bo'lgandagi qoldiqni toping.

Yechish: $x^{2021} + 3x^{2020} + 3x + 13$ ni $x + 3$ ga bo'lgandagi qoldiqni topish uchun $x + 3$ ni nolga tenglab x ni topamiz va uni $x^{2021} + 3x^{2020} + 3x + 13$ ga qo'yib hisoblaymiz. Chiqqan natija qoldiq hisoblanadi

$$\begin{aligned} x + 3 &= 0 \\ x &= -3 \end{aligned}$$

$$P(x) = x^{2021} + 3x^{2020} + 3x + 13$$

$$P(-3) = (-3)^{2021} + 3(-3)^{2020} + 3(-3) + 13 = 4$$

Yuqorida foydalangan usul Bezu teoremasi hisoblanadi

Javob: 4

4-misol $a^6 + b^6$ ko'phadni $a + b$ va ab orqali ifodalang.

Yechish:

Ifodani quyidagicha soddalashtiramiz:

$$\begin{aligned} a^6 + b^6 &= (a^2 + b^2)(a^4 - a^2b^2 + b^4) = ((a + b)^2 - 2ab)((a^2 + b^2)^2 - 3a^2b^2) = \\ &= ((a + b)^2 - 2ab)((a + b)^2 - 2ab)^2 - 3a^2b^2 \end{aligned}$$

5-misol. $2x^2 + 5y^2 - 4xy - 4x - 2y + 2021$ ifodaning eng kichik qiymatini toping

Yechish: *Javob: 2016.*

$$\begin{aligned} & 2x^2 + 5y^2 - 4xy - 4x - 2y + 2021 = \\ & = x^2 - 4xy + 4y^2 + x^2 - 4x + 4 + y^2 - 2y + 1 + 2016 = \\ & = (x - 2y)^2 + (x - 2)^2 + (y - 1)^2 + 2016 \end{aligned}$$

Biror ifoda kvadratining eng kichik qiymati nolga teng bo'lgani uchun bizga berilgan ko'phadning eng kichik qiymati 2016 ga teng bo'ladi.

Mustaqil yechish uchun:

1. $x^{100500} + mx^{77} + 7$ ko'phadni $x + 1$ ga bo'lganda 0 qoldiq qolsa, $m = ?$

2. $x^3 + x^2 - 13x + 7$ ko'phad $ax^2 + bx + 98$ ko'phadga ko'paytirildi. Natijada x^4 ni ham x^3 ni ham o'z ichiga olmagan ko'phad hosil bo'ldi. a va b koeffitsiyentlarni toping.

Foydalanilgan adabiyotlar

1. Ayupov Sh., Rihsiyev B., Quchqorov O. "Matematika olimpiadalari masalari" 1, 2 qismlar. T.: Fan, 2004

2. Bahodir Kamolov, Ne'matjon Kamalov. Matematikadan bilimlar bellashuvi va olimpiada masalalari. "Quvanchbek-Mashhura" MCHJ nashriyoti, 2018y



БИМЕДИЦИНА ФАНЛАРИНИ РИВОЖЛАНТИРИШ ЙЎЛИДАГИ ТАДҚИҚОТЛАР

ПОВЫШЕНИЕ ВНУТРИГЛАЗНОГО ДАВЛЕНИЯ ПОСЛЕ ПРОЦЕДУРЫ ЛАЗЕРНОЙ КОАГУЛЯЦИИ ПО ПОВОДУ ДР У ПАЦИЕНТА С ДИАБЕТИЧЕСКОЙ КАТАРАКТОЙ: СЛУЧАЙ ИЗ ПРАКТИКИ

Ильясов Шоодил Шосайдмагруппович,
Академик Ё.Х.Туракулов номидаги Республика
ихтисослаштирилган эндокринология
илмий амалий тиббиёт маркази
куз шифокори. микрожаррох
Телефон: +998946512228
ilyasov.shoodil86@gmail.com

Аннотация. Число людей, страдающих сахарным диабетом, устойчиво возрастает по всему миру, и на данный момент оценивается примерно в 130 миллионов. По прогнозам Всемирной организации здравоохранения, к 2025 году это число увеличится до 380 миллионов человек [1].

Диабет занимает первое место среди причин слепоты у пациентов в возрастной группе 20–70 лет. Диабетическая ретинопатия (ДР) является одним из самых распространенных и серьезных сосудистых осложнений СД и занимает одно из первых мест среди причин, приводящих к полной потере зрения [2, 3, 4]. Зарубежные исследователи сообщают, что у 30–60% пациентов с сахарным диабетом развивается диабетическая ретинопатия (ДР), с 3–10% из них в пролиферативной стадии. Относительный риск развития ДР при сахарном диабете 1 типа на 1,79 раза выше, чем при сахарном диабете 2 типа [5]. Продолжительность сахарного диабета напрямую связана с частотой встречаемости ДР: у пациентов с сахарным диабетом 1 типа через 5–7 лет после начала заболевания клинические симптомы ДР проявляются в 15–20% случаев, через 10 лет – в 50–60%, и почти у всех пациентов через 30 лет. При сахарном диабете 2 типа из-за поздней диагностики клинические признаки ДР обнаруживаются при обнаружении сахарного диабета у 15–30% пациентов, через 10 лет – в 50–70%, и более чем у 90% пациентов через 30 лет [6, 7, 8].

Среди поздних осложнений сахарного диабета, особое внимание уделяется катаракте, которая приводит к ухудшению зрения и, в конечном итоге, к потере зрения. У пациентов с сахарным диабетом оперативное вмешательство по удалению катаракты крайне важно для оценки состояния глазного дна и проведения своевременной лазерной коагуляции сетчатки с целью предотвращения прогрессирования диабетической ретинопатии. Это также помогает предотвратить развитие конечной стадии диабетической ретинопатии, таких как отслойка сетчатки, рубцовая глаукома и в конечном итоге, полная потеря зрения [9].

Благодаря прогрессу в медицине, пациентам с сахарным диабетом становится доступным широкий спектр лечебных методов, включая и хирургические вмешательства. Это стало возможным за счет улучшения качества медицинской помощи, повышения эффективности контроля уровня сахара в крови среди пациентов с диабетом и увеличения продолжительности их жизни.

Цель исследования: проанализировать морфофункциональные изменения органа зрения у пациента с диабетической катарактой после проведения коагуляции сетчатки по поводу диабетической ретинопатии.

Материал и методы исследования. В настоящем исследовании представлены результаты обследования пациента с сахарным диабетом и признаками диабетической катаракты. Пациенту были выполнены стандартные офтальмологические исследования, включая визометрию с кераторефрактометрией для определения максимально скорректированной остроты зрения,



бесконтактную тонометрию, статическую периметрию на компьютерном автопериметре APS-6000BER, а также биомикроскопию переднего отрезка глаза и биомикроофтальмоскопию с применением высокодиоптрийных линз (60 и 78D). Оптическая когерентная томография была выполнена на томографе DRI OCT Triton, который позволяет проводить как мультимодальную визуализацию глазного дна, так и томографию по технологии Swept Source. Отическая биометрия была проведена на аппарате Sonomed Escalon VuPad (США) в А, В режимах и UBM. Кроме того, пациенту были проведены рутинные лабораторные исследования, включая измерение уровней глюкозы в крови, биохимический анализ крови, липидограмму и другие. Также он консультировался со специалистами других областей медицины, таких как эндокринолог, невропатолог, оториноларинголог, нефролог и т. д. Пациент дал добровольное информированное согласие на участие в обследовании и опубликование результатов его обследования в специализированной печати.

Результаты исследования. Случай №1. В Консультативную поликлинику РСНПМЦЭ им. Академика Ё.Х. Туракулова обратилась молодая девушка К. 1998 года рождения (26 лет) с диагнозом Сахарный диабет 1 типа, со стажем заболевания 18 лет. Жалоб со стороны органа зрения пациентка не предъявляла. Показатели визометрии свидетельствовали о незначительном снижении остроты зрения до 0,9 на обоих глазах, которая коррекции не поддавалась. Показатели рефрактометрии sph +0,25 на обоих глазах. Патологических изменений переднего отрезка (роговица, конъюнктива, передняя камера) на обоих глазах обнаружено не было. На обоих глазах пациентки были обнаружены незначительные помутнения хрусталика, не смотря на молодость пациентки. Вероятно, помутнения были обусловлены длительным течением СД 1 типа и слабым контролем гликемии. В тоже время по данным ультразвуковой биомикроскопии утолщения хрусталика, достаточного для смещения иридохрусталиковой диафрагмы зарегистрировано не было. Параметры UBM на правом глазу глубина ПК 2.74 мм, ширина хрусталика 3.68 мм; соответственно на левом глазу ПК 2.50 мм, ширина хрусталика 3.95 мм (рис 1). Внутриглазное давление в обоих глазах не превышало нормы и составило 16 и 17 мм рт. ст. на пневмотонометре Nidek. При офтальмобиомикроскопии на глазном дне были обнаружены микроаневризмы, геморрагии по ходу сосудистых аркад, интравитреальные микрососудистые аномалии, мягкие экссудаты, в макулярной области сосуды были штопорообразно извитыми. Наиболее значимые изменения были зарегистрированы на ОКТ (рис.2-3). Карта общей толщины внутренних и наружных слоев составлялась на основании протокола Retina Map при исследовании девяти зон: фовеа (диаметр 1 мм), парафовеа (диаметр 3 мм), перифовеа (диаметр 5 мм). Пара- и перифовеа делились на четыре квадранта: верхний, нижний, носовой и височный. Также при помощи протокола GCS определяли толщину комплекса ганглиозных клеток сетчатки, объем их фокальных и глобальных потерь (рис.2-3).



Рис. 1. UBM пациентки до лазерной коагуляции



По результатам ОКТ на обоих глазах пациентки К. зарегистрировано истончение сетчатки в макулярной области в 7 из 9 зон Macular Map. Средняя толщина сетчатки в этой зоне составила 247,4 μm на правом глазу и 250,5 μm на левом глазу, общий объем макулярной зоны составил 6,99 mm^3 на правом глазу и 7,08 mm^3 на левом глазу. Наиболее значимое истончение на обоих глазах регистрировали в слое нервных волокон сетчатки (RNFL) одинаково в нижнем и верхнем сегментах. А в слое ганглиозных клеток (GCC) истончение было более выраженным в нижнем сегменте. По данным лабораторных анализов у нашей пациентки повышенными были лишь уровни гликемии, оставшиеся показатели оставались в пределах возрастной норма.

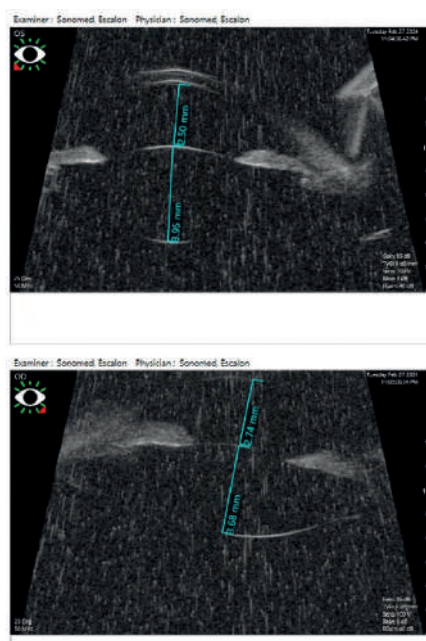

Рис. 2. ОКТ правого глаза пациентки.



Рис. 3. ОКТ левого глаза пациентки.

Было решено провести первый сеанс панретинальной лазерной коагуляции сетчатки обоих глаз. После процедуры лазерной коагуляции пациентке были назначены капли НПВС в оба глаза на 10 дней и контрольный осмотр по истечении этого времени. Через 5 дней пациентка сообщила о снижении зрительных функций и по поводу этого была приглашена на контрольный осмотр на 6 день после лазерной коагуляции сетчатки.

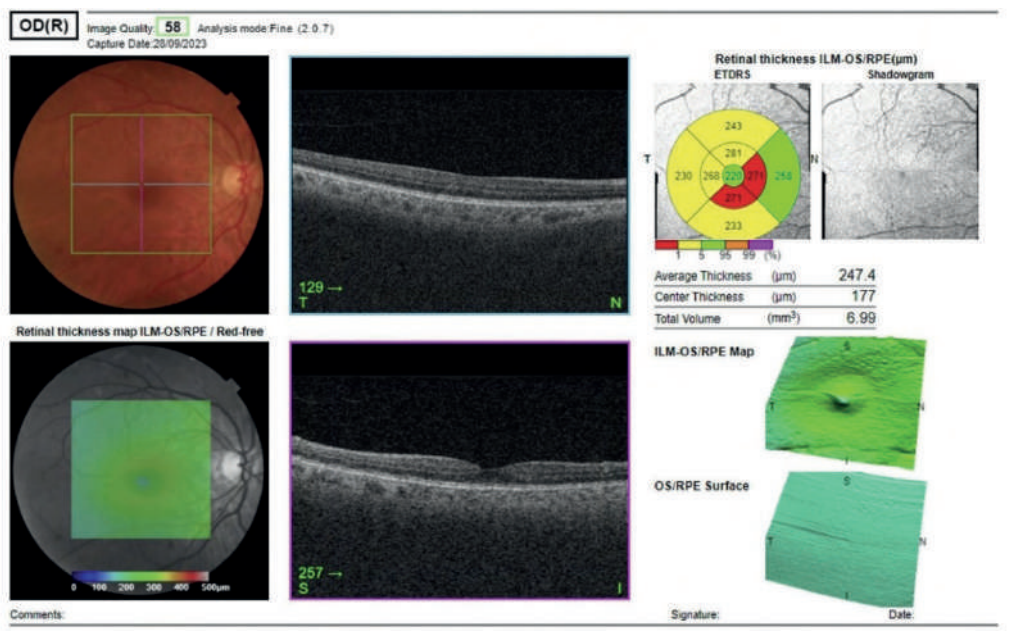

При контрольном обследовании через 6 дней после проведенной лазерной коагуляции сетчатки, были выявлены нижеследующие данные.

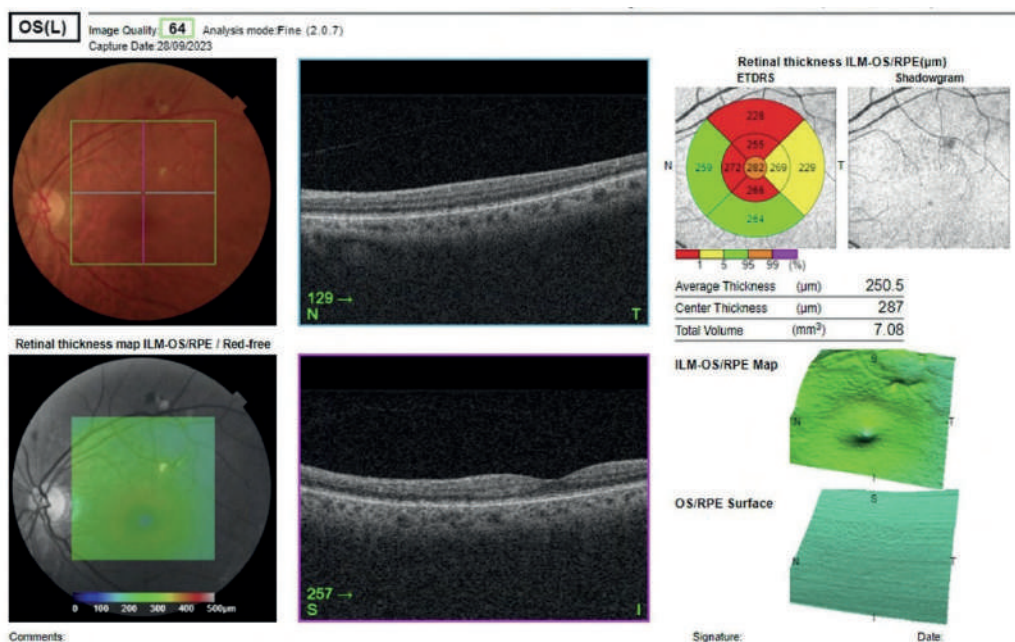
Показатели визометрии свидетельствовали о снижении остроты зрения до 0,7-0,8 на обоих глазах, которая коррекции не поддавалась. Показатели рефрактометрии sph +0,75 на обоих глазах. Патологических изменений переднего отрезка (роговица, конъюнктивa, передняя камера) на обоих глазах обнаружено не было. На обоих глазах пациентки были обнаружены незначительные помутнения хрусталика. Параметры UBM на правом глазу глубина ПК 2.17 мм, ширина хрусталика 4.19 мм; соответственно на левом глазу ПК 1.96 мм, ширина хрусталика 4.25 мм (рис 4). В результате, внутриглазное давление в обоих глазах превысило норму и составило 22 и 23 мм рт. ст. на пневмотонометре Nidek. При офтальмобиомикроскопии также как и до лазерного воздействия были обнаружены микроаневризмы, геморрагии по ходу сосудистых аркад, интратретинальные микрососудистые аномалии, мягкие экссудаты, по ходу сосудистых аркад лазерные коагуляты. ОКТ показатели без особых изменений.



Рис. 4. UBM пациентки после лазерной коагуляции.

Заключение. Выявленные у нашей пациентки структурные изменения хрусталика по данным UBM могут свидетельствовать об изменениях в хрусталиковой ткани, увеличении его в объеме со сдвигом иридохрусталиковой диафрагмы, что в свою очередь содействовало повышению внутриглазного давления. Данное положение требует пристального внимания и дальнейшего изучения воздействия лазерного излучения на глаза в комплексе с системными механизмами, воздействующими на изменения хрусталиковой ткани и катарактогенеза у пациентов с сахарным диабетом.

Список литературы.

1. Дедов И.И., Шестакова М.В. Сахарный диабет. – М.: Универсум паблишинг, 2003.
2. Миленькая Т.М. // Диабетическая Ретинопатия – Москва – 2000 г.– С.3.
3. UK Prospective Diabetes Study (UKPDS) Group: Tight blood pressure control and risk of macrovascular and microvascular complications in type 2 diabetes (UKPDS 38) // BMJ - 1998 – № 317 – P. 703–713.
4. Wilczynski M., Dziegielewska K. // Klin Oczna – 2005 – № 107 (10–12) – P. 672–674.
5. Al-Till M.I., Al-Bdour M.D., Ajlouni K.M. // Eur J Ophthalmol – 2005 Jan.–Feb. – № 15(1) – P. 62–68.



6. Dowse G.K., Humphrey A.R. at al. – Prevalence and risk factors for diabetic retinopathy in the multiethnic population of Mauritius // *Am. J. Epidemiol* – 1998 – № 147 – P. 448–457.
7. Mensah E., Kohner E. // *Topic Endocrinol* – 2002 – №19 – P. 14–18.
8. Olivarius N., Nielsen N.V., Andreassen A.H. – Diabetic retinopathy in newly diagnosed middle-aged and elderly diabetic patients. Prevalence and interrelationship with microalbuminuria and triglycerides // *Graefes. Arch. Clin. Exp. Ophthalmol.* – 2001 – Vol. 239 – №.9 – P. 664–672.
9. Балаболкин М.И., Клебанова Е.М., Креминская В.М. Лечение сахарного диабета и его осложнений. – М.: Медицина, 2005



УДК: 611.423.428:616.438-053.31

ЯНГИ ТУҒИЛГАН ЧАҚАЛОҚЛАР ТИМУСИНИНГ ГИСТИТОПОГРАФИК ХОС
ТУЗИЛИШИ

Худойқулова Шохида Худойқуловна

Тошкент тиббиёт академияси

Гистология ва тиббий биология кафедраси ассистенти

Телефон: +998(90)9524293

xudoyqulovashohida1988@g-mail.com

Аннотация. Муддатдаги туғруқ 37-41 хафталикда туғилган чақалоқлар тимуснинг гиститопографик тузилишининг ўзига хослиги, пўстлоқ қавати тўқима ва хужайравий таркибини ўрганиш шуни кўрсатдики, ташқи тономдан бириктирувчи тўқимали фиброз парда билан ўралган, ундан бошланган трабекулалар пўстлоқ қаватидан ўтиб, мағиз қаватида қон ва лимфа томирлар учун уяли тўр ясади. Пўстлоқ қават стромасида ретикуляр ва эпителий тўқимасидан пайдо бўлган бир нечта хужайралар махсус ретикуляр тўрни пайдо қилади. Улардан энг аҳамиятлиси ретикулоэпителий хужайра бўлиб, тимоцитларни тарбиялашда “энага хужайра” сифатида хизмат қилади. Унинг цитоплазмаси ўнлаб тимоцитларни қамраб олиб, ўзига яраша энагалик вазифасини бажариб, тимоцитларни Т-лимфоцитларга айлантиради. Бу эса, айнан муддатда туғилганлиги белгисини ифодаловчи морфологик мезонлар сифатида қабул қилинади.

Калит сўзлар: чақалоқ, тимус, анатомия, топография, вазни, ўлчамлари, шакли.

Материал ва усуллар. Материал сифатида янги туғилган чақалоқлар тимуси РПАМ болалар патологияси бўлимида амалга оширилган аутопсия текширувида ажратиб олинди. Дастлаб тимус атроф тўқималардан тозаланиб, тўқимасининг ранги, юзасининг тузилиши, бўлақларининг бир-бири билан боғланганлигик алоқаси ва симметрияси ўрганилиб, бўлақларининг ҳар бири алоҳида торсион торазида вазни ўлчанди. Чақалоқларнинг жинси бўйича тимусни анатомик жиҳатдан ўнг ва чап бўлақлари бир-биридан ажратилиб, узунлиги, эни ва қалинлиги ммда ўлчанди. Тимус бўлақларининг симметрияси, шакли ва нечта бўлақдан иборатлиги аниқланди.

Натижа ва муҳокама. Тимус пўстлоқ қавати тўқима ва хужайравий таркибини ўрганиш шуни кўрсатдики, ташқи тономдан бириктирувчи тўқимали фиброз парда билан ўралган, ундан бошланган трабекулалар пўстлоқ қаватидан ўтиб, мағиз қаватида қон ва лимфа томирлар учун уяли тўр ясади. Ундаги лимфа томирлар оралик модда суюқлигига туташган бўлиб, лимфа томирларини пайдо қилиб, тимус давросидан чиқади. Пўстлоқ қават стромасида ретикуляр ва эпителий тўқимасидан пайдо бўлган бир нечта хужайралар махсус ретикуляр тўрни пайдо қилади. Улардан энг аҳамиятлиси ретикулоэпителий хужайра бўлиб, тимоцитларни тарбиялашда “энага хужайра” сифатида хизмат қилади. Унинг цитоплазмаси ўнлаб тимоцитларни қамраб олиб, ўзига яраша энагалик вазифасини бажариб, тимоцитларни Т-лимфоцитларга айлантиради (2-расм). Бундан ташқари пўстлоқ қават стромасида ретикулобластлар, дендритли ретикуляр хужайралар ва чин эпителий хужайралари ҳам учрайди. Ушбу ҳар хил турдаги ретикуляр ва эпителиал хужайралар орасида тимоцитлар ва якккам-дуккам ҳолда макрофаглар жойлашади. Тимус пўстлоқ қаватининг яна бир ўзига хослиги шундаки, тимоцитлар орасида кўп сонли апоптозга учраган лимфоцитлар аниқланади. Апоптозга учраб, нобуд бўлган лимфоцитларнинг махсулотлари макрофаглар томонидан детерминацияланиб, кераклиси соғ қолган тимоцитларга узатилади, чиқинди метаболитлари эса мағиз қават Гассал таначалари орқали утилизация қилинади.

Тимус пўстлоқ қавати зич ҳолда жойлашган тимоцитлардан ва уларнинг орасида сийрак кўринишдаги ретикуляр тўқимали строма хужайралари жойлашган. Пўстлоқ қават стромаси ретикулобластлардан, дендритли ретикуляр ва ретикулоэпителий хужайралардан иборат. Пўстлоқ қаватининг ҳар жой- ҳар жойида ретикуляр толалардан иборат тўқима тутамлари мавжуд бўлиб, уларнинг таркибида тимоцитларнинг миграцияланганлиги аниқланади. Пўстлоқ қаватда тимоцитлар диффуз ва умумий кўринишда зич ҳолдаги тўпламларни пайдо қилганлиги, тимоцитларнинг аксарияти майда ва гиперхромли хужайралар эканлиги аниқланади (3-расм). Уларнинг орасида кам бўлсада ядроси нисбатан очроқ бўялган пролимфоцитлар мавжудлиги кузатилади.



Фойдаланилган адабиётлар.

1. Ерофеева Л. М. Особенности микроанатомии и цитоархитектоники тимуса человека в детские возрастные периоды / Л. М. Ерофеева // Конференция памяти Д. А. Жданова, сентябрь 1998 г. ММА им. И. М. Сеченова. - М., 1998. - С. 44-45.
2. Иегерт Л. Структура и функция иммунной системы / Л. Иегерт // Клиническая иммунология и аллергология. -М.: Медицина, 1990. - Т. 1. - С. 17-60.
3. Лупырь В.М. Морфофункциональные особенности кровоснабжения вилочковой железы у плодов и новорожденных / В.М. Лупырь, Д.Н. Шиян // Клиническая анатомия и оперативная хирургия. - 2010. - Т. 9, № 2. - С. 66-69.
4. Сапин М.Р., Этинген Л.Е. Иммунная система человека: Рук-во. - М: Медицина, 1996. - с. 38 - 64.
5. Сапин, М.Р. Иммунная система человека / М.Р. Сапин, Л.Е. Этин-ген. - М. : Медицина, 1996. - 304 с.
6. Хлыстова З.С. Становление системы иммуногенеза плода (морфологические основы) / З.С. Хлыстова. - М.: Медицина, 1978. - С. 70-95.
7. Кузнецов С.Л., Мушкамбаров Н.Н. Гистология, Цитология и эмбриология / Учебник. – Медицина МИА, 2016. – С.341-343.
8. Кемилёва, З. Вилочковая железа / З. Кемилёва; перевод с болг. А. И. Иванова. - М. : Медицина, 1984. - 256 с.
9. Кравченко, Л. В. Состояние иммунной системы у детей первых месяцев жизни с герпесвирусной инфекцией / Л.В. Кравченко // Педиатрия. — 2008. - Т. 87, № 1. - С. 52- 57.
10. Kendall M. Thymus. Histology / M. Kendall // Surgery of the Thymus / ed. by J.-C. Givel. – Berlin : Springer, 1990. – P. 27-39.
11. Зайратьянц, О. В. Патология вилочковой железы и аутоиммунные болезни : дис. ... д-ра мед. наук. - М., 1992. - 357 с.



УДК: 611.423.428:616.438-053.31

ГЕСТАЦИОН МУДДАТДАГИ ЧАҚАЛОҚЛАР ТИМУСИНИНГ АНАТОМИК ВА
ТОПОГРАФИК ХОС ЖИХАТЛАРИ

Худойқулова Шохида Худойқуловна

Тошкент тиббиёт академияси

Гистология ва тиббий биология кафедраси ассистенти

Телефон: +998(90)9524293

Xudoyqulovashohida1988@g-mail.com

Аннотация. Муддатдаги туғруқ 37-41 хафталикда туғилган чақалоқлар тимуснинг ўртача вазни ўғил болаларда 16,4 г, қиз болаларда 11,6 г, аксарият ҳолларда бўлақлари бир-бири билан симметрик, $\frac{1}{4}$ қисмида асимметрик ва $\frac{1}{7}$ ҳолларда бўлақлари 2 тадан кўплиги аниқланди. Тимус бўлақларининг узунлиги ва эни ўғил болаларда ҳам ўнг, ҳам чап бўлақлари бир хил узунликда эканлиги, қиз болаларда чап бўлағига қараганда, ўнг бўлағи бироз узун эканлиги топилди. Бўлақларнинг қалинлиги қиз болаларда фарқ қилди, яъни ўнг бўлақнинг қалинлиги 1,4 ммга қалин эканлиги аниқланди.

Калит сўзлар: чақалоқ, тимус, анатомия, топография, вазни, ўлчамлари, шакли.

Муаммонинг долзарблиги: Тимус яқка турдаги аъзо, кўкс ораллигининг юқориги қисмида, тўш суягининг орқасида жойлашган. Аксарият ҳолларда (70,8%) симметрик чўзинчоқ шаклдаги, олди ва орқасига қараб яссиланган, айрим ҳолларда думалоқ шакли бўлақчалардан иборат (М.Р. Сапин, 1987 О.В., Зайрятанц, 1992). Чап бўлағи $\frac{2}{3}$ ҳолларда ўнг бўлағидан узунроқ, бўлақлари бир-бирига жипс жойлашган, айрим ҳолларда бир-бирига кириб туради (З. Кемилёва, 1984 1987; Т.Е. Ивановская, 1996). Тимуснинг олдинги юзаси бўртиб чиқиб туради, орқа юзаси ботиқ кўринишда. Айрисимон без аксарият ҳолларда ўртада (91,2%), кам ҳолларда паст (5,6%) ва юқори (3,2%) ҳолатда жойлашади. Агар кўкрак қафаси тор бўлса тимуснинг пастки юзаси диафрагмага тегиб туради. Тимуснинг бўйин қисми кўкрак-тилошти ва кўкрак-қалқонсимон мушаклар орқасида жойлашади (Кузьменко И.Г., 2002; Кузьменок О.И., 1992) ва унинг юқориги ингичкаланишган учи кўкрак бўшлиғидан 1-2,5 см чиқиб туради. Тимуснинг латерал юзаси ўпканинги ўнг ва чап медиастинал юзаси билан чегараланган (И.В. Кравченко, 2008). Тимуснинг иккала бўлағи пастки қирраси 3-4-қавурғалар ораллиғига тўғри келади, ёш ўтиши билан юқorigа кўтарилади. Тимуснинг орқасида трахея, аорта ва ўпка артериясини ёпиб турадиган перикарднинг юқориги қисми жойлашган. Қиз болалар тимуси, ўғил болаларникига нисбатан кичикроқ бўлади (И.А. Баландина, 2007). Тимуснинг шакли 68,8% ҳолларда баргсимон, 9,6% - цилиндрсимон, 7,2% - конуссимон, кам ҳолларда овал ёки ловиясимон шаклда бўлади. Чақалоқлар тимуси қон томирларга бой ҳисобланади.

Материал ва усуллар. Материал сифатида янги туғилган чақалоқлар тимуси РПАМ болалар патологияси бўлимида амалга оширилган аутопсия текширувида ажратиб олинди. Дастлаб тимус атроф тўқималардан тозаланиб, тўқимасининг ранги, юзасининг тузилиши, бўлақларининг бир-бири билан боғланганлиги алоқаси ва симметрияси ўрганилиб, бўлақларининг ҳар бири алоҳида торсион торазида вазни ўлчанди. Чақалоқларнинг жинси бўйича тимусни анатомик жиҳатдан ўнг ва чап бўлақлари бир-биридан ажратилиб, узунлиги, эни ва қалинлиги ммда ўлчанди. Тимус бўлақларининг симметрияси, шакли ва нечта бўлақдан иборатлиги аниқланди.

Натижа ва муҳокама. Тадқиқот натижалари шуни кўрсатдики, 48-та ҳолатдан 26 таси ўғил, 22-таси қиз бола эканлиги, қиз болаларда тимуснинг вазни ўртача 11,6 г, ўғил болаларда 16,4 г эканлиги аниқланди. Жами (26), ўғил болалардан 16 таси (61,5%) капалаксимон иккита бўлақчалардан иборатлиги, 6-таси (23,1%) асимметрик бўлақчалардан ва 4 тасида (15,3%) бўлақчалари 2тадан кўплиги аниқланди (1-жадвал). Қиз (22) болалардан 13 таси (59,1%) капалаксимон иккита бўлақчалардан иборатлиги, 6-таси (27,3%) асимметрик бўлақчалардан ва 3 тасида (13,6%) бўлақчалари 2тадан кўплиги аниқланди. 48-та тимусдан энг вазни кичиклиги 4,8 гр, энг юқори вазниси 28,2 гр лиги, ўртача 14,6 гр ни ташкил қилди.



1-жадвал. Чақалоқларнинг жинси бўйича вазни, симметрик ёки асимметрик кўрсаткичлари.

Жинси	Сони - n	Ўртача вазни, г	Симметрик бўлакли, сон	Асимметрик бўлакли	Бўлаклари $2 \leq$
Ўғил	26	16,4	16 – 61,5%	6 – 23,1%	4 – 15,3%
Қиз	22	11,6	13 – 59,1%	6 – 27,3%	3 – 13,6%

Кўкс оралиғида аниқланган айрисимон без оч бинафша рангли, консистенцияси юмшоқ, юзаси майда донатор нисбатан кичик аъзолиги аниқланди. Узунлиги ўртача 5,2 см, эни 4,3 см, қалинлиги 6,2 см эканлиги аниқланди. Чап бўлаги 62,5% ҳолларда ўнг бўлагилан узунроқ эканлиги, 84,6% ҳолларда кўкс оралиғининг ўртасида, 7,2% - пастроқ, 8,2% юқорироқ жойлашганлиги тасдиқланди. Тимуснинг анатомик шакли ўрганилганда маълум бўлдики, конуссимон (1), баргсимон (2), тақасимон (3), битта бўлакли (4), икки бўлакли (5), уч бўлакли (6) (1-расм) шаклга эгаллиги аниқланди. Айрисимон без бўлаклари нечталигини ўрганиш шуни кўрсатдики, иккита бўлақдан иборатлиги 85,8%, битта бўлақлиси 5,6%, учта бўлақлиги 9,3%, қўшимча бўлақлар борлиги 3,5%ни ташкил қилди. Ушбу маълумотлар тимуснинг эмбрионал, фетал даврларида она организми патологик ҳолатлари таъсирида шаклланиши, дифференциалланишининг бузилиши натижасида юз берганлигини тасдиқлайди.

Фойдаланилган адабиётлар.

1. Ерофеева Л. М. Особенности микроанатомии и цитоархитектоники тимуса человека в детские возрастные периоды / Л. М. Ерофеева // Конференция памяти Д. А. Жданова, сентябрь 1998 г. ММА им. И. М. Сеченова. - М., 1998. - С. 44-45.
2. Иегерт Л. Структура и функция иммунной системы / Л. Иегерт // Клиническая иммунология и аллергология. -М.: Медицина, 1990. - Т. 1. - С. 17-60.
3. Лупырь В.М. Морфофункциональные особенности кровоснабжения вилочковой железы у плодов и новорожденных / В.М. Лупырь, Д.Н. Шиян // Клиническая анатомия и оперативная хирургия. - 2010. - Т. 9, № 2. - С. 66-69.
4. Сапин М.Р., Этинген Л.Е. Иммунная система человека: Рук-во. - М: Медицина, 1996. - с. 38 - 64.
5. Сапин, М.Р. Иммунная система человека / М.Р. Сапин, Л.Е. Этин-ген. - М. : Медицина, 1996. - 304 с.
6. Хлыстова З.С. Становление системы иммуногенеза плода (морфологические основы) / З.С. Хлыстова. - М.: Медицина, 1978. - С. 70-95.
7. Кузнецов С.Л., Мушкамбаров Н.Н. Гистология, Цитология и эмбриология / Учебник. – Медицина МИА, 2016. – С.341-343.
8. Кемилёва, З. Вилочковая железа / З. Кемилёва; перевод с болг. А. И. Иванова. - М. : Медицина, 1984. - 256 с.
9. Кравченко, Л. В. Состояние иммунной системы у детей первых месяцев жизни с герпесвирусной инфекцией / Л.В. Кравченко // Педиатрия. — 2008. - Т. 87, № 1. - С. 52- 57.
10. Kendall M. Thymus. Histology / M. Kendall // Surgery of the Thymus / ed. by J.-C. Givel. – Berlin : Springer, 1990. – P. 27-39.
11. Зайратьянц, О. В. Патология вилочковой железы и аутоиммунные болезни : дис. ... д-ра мед. наук. - М., 1992. - 357 с.



КИМЁ ФАНЛАРИ ЮТУҚЛАРИ ЙЎЛИДАГИ ТАДҚИҚОТЛАР

О'QUVCHILARNI FAN TO'GARAKLARIDA FAOLLASHTIRISH VA FANGA QIZIQTIRISH USULLARI

Sharopova Nargiza Sadirovna
Sotvoldiyeva Yulduz Tulkinovna

Farg'ona shahar 4-maktab kimyo fani o'qituvchilari

Annotatsiya: O'quvchilarni darsdan tashqari vaqtlarini mazmunli tashkillash, fan to'garaklariga bo'lgan qiziqishlarini orttirish orqali fanga bo'lgan o'rganishlarini kuchaytirish mumkin. Maqolada kimyo fanidan darslarda va darsdan tashqari mashg'ulotlarda zamonaviy ta'limning didaktik imkoniyatlaridan foydalanish haqida so'z boradi.

Kalit so'zlar: kuzatuvchanlik sinovi, davrlararo, narvon, kreativlik mashg'uloti, kimyoga baraka.

O'quvchilarni fanga qiziqitira olish bugungi globallashtirish zamonida o'qituvchilar oldidagi eng ma'suliyatli vazifa hisoblanadi. O'quvchisini darsiga qiziqitira olgan o'qituvchi, fanini ham qiyinchiliklarsiz o'quvchilarga o'rgata oladi. Darslarda turli didaktik o'yinlardan foydalanish esa o'quvchilar uchun anchayin qiziqarli mashg'ulot hisoblanadi. Darsdan tashqari mashg'ulotlarda jumladan fan to'garaklaridan maqsadli foydalanilsa, to'g'ri tashkillansa o'quvchilarda mustaqillik, kreativlik rivojlanadi. Fan to'garaklarida o'quvchilarni mustaqil izlanishga yo'naltiradigan usullar va o'qitish vositalaridan foydalanilsa, o'quvchilarda ongli ravishda bilim olish, o'zlashtirish qobiliyatlari shakllanadi. Quyida shu usullar namunalari asosida tayyorlangan bellashuv namunasi berilgan.

7-sinflar o'rtasida bellashuv. "Kimyoda yigitlar"

1-Shart. Tanishtiruv.

Bu shartda o'quvchilar o'zlarini emas, balki kimyoni bir o'quv yili davomida o'rganganlari asosida "Kimyo biz uchun ..." shiori ostida tanishtiruv tayyorlaydilar. Bu shart o'quvchilarni ijodiy izlanishga, mustaqil fikrlashga, o'z fikrlarini erkin bildira olishga o'rgatadi. Bundan tashqari bu shartda o'quvchilar o'z fikrlarini rasmlar yordamida ham izohlashlari mumkin albatta.

2-shart. Kim ko'p element biladi. "Kuzatuvchanlik sinovi".

Bu shart o'quvchilarni kimyoviy elementlarni ko'proq yodlashga, ularni o'rganishga bo'lgan qiziqishlarini yanada orttirishga yordam beradi. Bu shart uchun rasmdagi kabi elementlar har xil tartibda joylashtirilgan jadval tayyorlanadi va 1 daqiqa ichida qancha elementni tartib raqamlari ketma-ketligida ayta olishadi, tekshirib, baholab boriladi. Bu metoddan ham har kunlik darslarda foydalanib borilsa ham yaxshi natijalarga erishiladi.

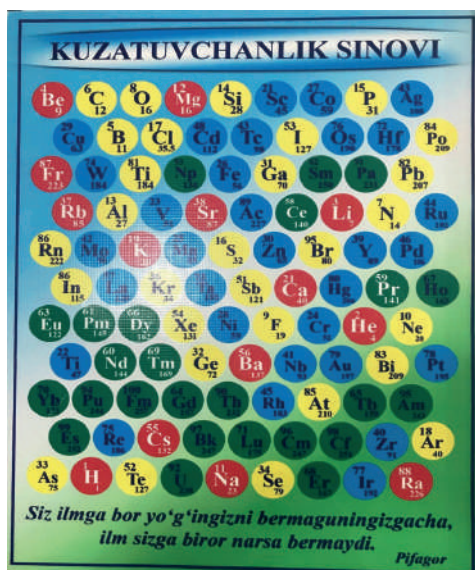



3-shart. Moslikni toping.

Bu metod o'quvchilarni kimyoning anorganik sinfini o'rganganda ularni bir biridan ajratish, farqlay olishni o'rgatadi. Buning uchun o'quvchilarga ikkitadan qog'oz beriladi. Birinchi qog'ozda tartibsiz moddalar, ikkinchisiga esa jadval beriladi. Jadvalga berilgan tartibda moddalarni to'ri va tez bajarishlari shart bo'ladi. Berilgan ma'lumotlar asosida moslikni aniqlang.

K	Al	Br	Ca
HCl		CO	H ₂ SO ₄
C	Ar	Ne	H
Si		Na ₂ O	BaO
ZnO	Mg		FeO
	H ₂ CO ₃	S	H ₃ PO ₄
HBr	Fe		Ar
		Cu	P
			CL
Metallar	Metalmaslar	Oksidlar	Kislotalar

4-shart. Davrlararo (yohud "Narvon") metodi.

Bu metodda o'quvchilar berilgan elementlarni nisbiy atom massalari ortib borish tartibida joylashtirishadi. Bu usul ham o'quvchilarni elementlarni og'irliklarini yod olishga yordam beradi.

"Narvon"	
1.Ca	1.
2.N	2.
3.F	3.
4.Br	4.
5.Al	5.
6.Si	6.
7.Be	7.
8.C	8.
9.K	9.
10.S	10.



35-shart. Kimyo va sport.

Fanlararo bog'liqlikni ta'minlagan holda bu shartda o'quvchilar estafetada ishtirok etib, yugurib topshiriqni bajarishadi.

Reaksiyani tugallang.

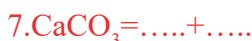
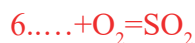
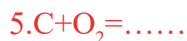
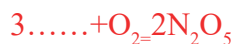
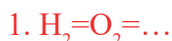

6-Shart. "So'zlar bizga ko'ringani kabi emas" (kreativlik mashqi).

Topshiriq sharti so'zlar bir-biriga mantiqan mos kelsin. Bu o'quvchilarda ijodiy fikrlashni shakllantiradi. Bunda istalgan so'zni berishi va o'quvchilar har bir so'zning harfini oching, ammo shartli so'zlar bir biriga mantiqan mos kelsin.

"So'zlar bizga ko'ringani kabi emas" (kreativlik mashqi).

1. Yaxshi

2. Kuch

3. Olma

Masalan: olma (olim litiy moddasini aniqladi),(oltinning litiydan massasi ancha).

7-Shart. Kimyoga Baraka.

Bu metoddan ham foydalanish uchun rasmdagi ko'rinishda ko'rgazma tayyorlanadi. Bu metod o'z nomi bilan kimyoga baraka ya'ni o'quvchilarning kimyoviy bilimlariga barakadir. Faqat bu metodning sharti ilingan rasmlar ayni shu narsaning o'zi bo'lishi kerak, masalan: rushka rasmlari topshiriqni tanlagan o'quvchi shu sovg'ani ham tanlagan bo'ladi. Bunda ham istalgan mavzudan topshiriqlar berilishi mumkin, o'quvchilar o'zi hohlagan rasm ostidagi topshiriqqa javob berib, ham sovg'aga, ham bahoga ega bo'lishadi.

Eng, eng, englarini aniqlang.

1. Eng ko'p tarqalgan metal. Javob: Al

2. Eng qattiq metal. Javob: Cr

3. Eng ko'p ishlatiladigan metal. Javob: Fe

4. Eng yumshoq metal. Javob: Cs

5. Eng qiyin suyuqlanuvchi metal qaysi. Javob: W

6. Eng cho'ziluvchan metal. Javob: Au

7. Eng qimmat metal. Javob: Cf

8. Sizga bonus ball

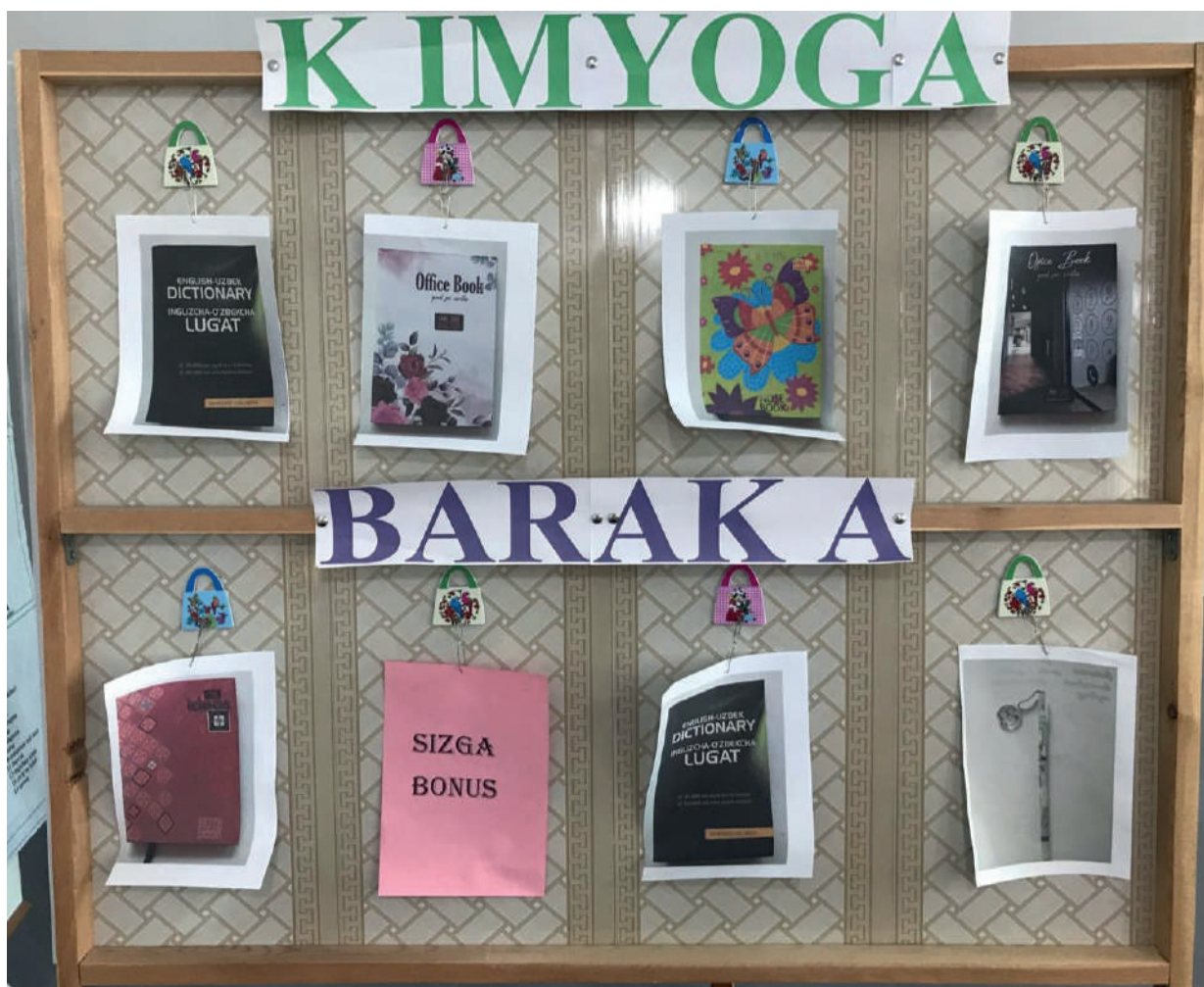

FOYDALANILGAN ADABIYOTLAR RO'YXATI

1. O'zbekiston Respublikasi Prezidentining 2020 yil 12 avgustdagi "Kimyo va biologiya yo'nalishlarida uzluksiz ta'lim sifatini va ilm-fan natijadorligini oshirish chora tadbirlari to'g'risida"gi PQ-48-05son qarori. Qonun hujjatlari ma'lumotlari milliy bazasi, 13.08.2020, 07/20/4805/1174-son
2. Berdiqulov R.SH. Kimyo ta'limida deduktiv tahlil va uni amalga oshirish masalalari to'g'risida.// Uzluksiz ta'lim jurnali, T.2019-№4. – B. 22-28.
3. Kadirova G.X. Kimyoviy tajribalarni tashkil etish va o'tkazish texnologiyasini takomillashtirish.// Ta'lim, fan va innovatsiya.-Toshkent. 2021. №5, - B.78-84.
4. Kimyo. Umumiy o'rta ta'lim maktablarining 7-sinfi uchun darslik. Tuzuvchilar: I. Asqarov, K. Gopirov, D. Azamatova, Sh. Ganiyeva



KIMYO DARSLARIDA PEDAGOGIK TEXNOLOGIYALARNING AHAMIYATI

Nafisa Primova To'ychiyevna

Qarshi tumani 62 – maktab kimyo fani o'qituvchisi

Annotatsiya: ushbu maqolada kimyo darslarida pedagogik texnologiyalarning qo'llashning ahamiyati, ta'limdagi yangiliklar haqida yoritilgan.

Kalit so'zlar: pedagogik texnologiyalar, xalqaro baholash, Pisa, Timms, Talis.

“Bugungi kunda mamlakatimizda olib borilayotgan islohotlar samarasi, avvalambor, yuksak ma'naviyatli, mustaqil fikrlaydigan, vatanimiz taqdiri va istiqboli uchun mas'uliyatni o'z zimmasiga olishga qodir yosh kadrlar safini kengaytirishga bog'liq”

O'zbekiston Respublikasi Prezidentining farmoniga² muvofiq umumiy o'rta va maktabdan tashqari ta'limni tizimli isloh qilishning ustuvor yo'nalishlarini belgilash, o'sib kelayotgan yosh avlodni ma'naviy – axloqiy va intellektual rivojlanishni sifat jihatidan yangi darajaga ko'tarish, o'quv – tarbiya jarayoniga ta'limning innovatsion shakllari va usullarini joriy etish maqsadida, O'zbekiston Respublikasining 2030 – yilga kelib PISA xalqaro dasturi reytingida jahonning birinchi 30 ta ilg'or mamlakatlari qatoriga kirishiga erishish hamda xalq ta'limi sifatini baholash sohasidagi xalqaro tadqiqotlarni tashkil etish asosida o'quvchilarning o'qish, matematika va tabiiy yo'nalishdagi kimyo – biologiya, fizika fanlardan savodxonlik darajasini baholashga yo'naltirilgan ta'lim sifatini baholashning milliy tizimini yaratish vazifalari belgilangan.

Shunday ekan biz kimyo fani o'qituvchilari o'z oldimizga o'quvchilarning xalqaro ta'lim standartlariga mos holda o'qitishimiz kerak. Buning uchun biz PISA asosida o'quvchilarning testlarga tayyorlashimiz ularga PISAning asl mohiyatini tushuntirishimiz, yangi pedagogik texnologiyalardan foydalanishimiz kerak. Hozirgi kunda bizni oldimizdagi eng katta muammolardan biri PISA xalqaro dasturi reytingiga tayyorgarlik ko'rsatish va kuchli natijalarni egallashimiz kerak.

PISA xalqaro baholash dasturi o'quvchilarning ta'lim olishga bo'lgan munosabati va motivatsiyasi haqida qimmatli ma'lumotlar to'playdi hamda ularning muammoni hal qila olsh ko'nikmalarini, masalan, global ahamiyatga ega masalalarni hal etishda o'quvchi yoshlarning fikr – mulohazalari va ular bergan taklif va yechimlarni baholaydi.³

Mamlakatimiz innovatsion taraqqiyot yo'lida shiddat bilan rivojlanib borayotgan bir davrda kelajagimiz davomchilari bo'lmish yoshlarni ijodiy g'oyalari va ijodkorligini har tomonlama qo'llab-quvvatlash, ularning bilim, ko'nikma va malakalarini shakllantirish hamda ilg'or xorijiy tajribalar, xalqaro mezon va talablar asosida baholash tizimini takomillashtirish, shu yo'lda xalqaro tajribalarni o'rganish, mavjud tizimni har tomonlama qiyosiy tahlil qilish, tegishli yo'nalishdagi xalqaro va xorijiy tashkilotlar, agentliklar, ilmiy-tadqiqot muassasalari bilan yaqindan hamkorlik qilish muhim ahamiyatga egadir.

Shu maqsadda, O'zbekiston Respublikasi Vazirlar Mahkamasining “Xalq ta'limi tizimida ta'lim sifatini baholash sohasidagi xalqaro tadqiqotlarni tashkil etish chora-tadbirlari to'g'risida” 2018-yil 8-dekabrda 997-sonli qarori bilan O'zbekiston Respublikasi Vazirlar Mahkamasi huzuridagi Ta'lim sifatini nazorat qilish davlat inspeksiyasi huzurida Ta'lim sifatini baholash bo'yicha xalqaro tadqiqotlarni amalga oshirish Milliy markazi tashkil etildi. Shu bilan birga, ta'lim sifatini baholash bo'yicha xalqaro tadqiqotlarda ishtirok etish vazifalari belgilandi. Kimyo fanidan masala yechishni bilish predmetni ijodiy o'zlashtirishning asosiy mezoni hisoblanadi.

Kimyoni o'qitishda zamonaviy texnologiyalari fani bo'lg'usi kimyo o'qituvchilarining metodik tayyorgarligini orttirishga zamin tayyorlaydi. Kimyo o'qituvchisi o'zining pedagogik faoliyatida pedagogik zamonaviy texnologiyalardan foydalanish uchun zarur bo'lgan bilim, ko'nikma va malakalar va kompetensiyani egallagan bo'lishi shart.

Pedagogik texnologiyaning eng asosiy negizi - o'qituvchi va o'quvchining belgilangan maqsaddan kafolatlangan natijaga hamkorlikda erishishlari uchun tanlagan texnologiyalariga bog'liq. O'qitish jarayonida, maqsad bo'yicha kafolatlangan natijaga erishishda qo'llaniladigan har bir ta'lim texnologiyasi o'qituvchi va o'quvchi o'rtasida hamkorlik faoliyatini tashkil eta olsa, har ikkalasi ijobiy natijaga erisha olsa, o'quv jarayonida o'quvchilar mustaqil fikrlab, ijodiy ishlab, izlanib, tahlil etib, o'zlari xulosa qila olsalar, o'zlariga, guruhga, guruh esa ularga baho bera olsa, o'qituvchi esa ularning bunday faoliyatlari uchun imkoniyat va sharoit yarata olsa, bizning fikrimizcha, ana shu - o'qitish jarayonining asosi hisoblanadi.



Har bir dars, mavzu, o'quv predmetining o'ziga xos texnologiyasi bor o'quv jarayonidagi pedagogik texnologiya - bu aniq ketma-ketlikdagi yaxlit jarayon bo'lib, u o'quvchining ehtiyojidan kelib chiqqan holda bir maqsadga yo'naltirilgan, oldindan puxta loyihalashtirilgan va kafolatlangan natija berishiga qaratilgan pedagogik jarayondir.

Foydalanilgan adabiyotlar:

1. Sh.M.Mirziyoev Buyuk kelajagimizni mard va olijanob xalqimiz bilan birga quramiz. Toshkent: "O'zbekiston", 2017. – 488 b.
2. X.Ibragimov, U. Yo'ldashev, X. Bobomirzayev "Pedagogik psixologiya" Toshkent 2007. 407 b.
3. O'Tolipov, D.Ro'ziyeva. Pedagogik texnologiya va pedagogik maxorat.- T.:Innovatsiyo-ziyo, 2019.
4. Interfaol metodlar: mohiyati va qo'llanilishi / Metodik qo'llanma. Tuzuvchilar: D.Ro'zieva, M.Usmonboeva, Z.Holiqova. – Toshkent: Nizomiy nomidagi TDPU nashriyoti, 2013. – 136 bet.



МУНДАРИЖА \ СОДЕРЖАНИЕ \ CONTENT

**ХУҚУҚ ФАНЛАРИНИ РИВОЖЛАНТИРИШ ЙЎЛИДАГИ
ТАДҚИҚОТЛАР**

Asadov Eldorjon Nizomiddin o'g'li DAVLAT BUDJETI IJROSI USTIDAN PARLAMENT NAZORATINI AMALGA OSHIRISH MEKANIZMLARI	5
Davranov Suxrobjon Rustamovich NODAVLAT NAZORAT TIZIMI SIFATIDA AUDITORLIK NAZORATNING YURIDIK TABIATI VA UNI TASHKIL ETISH ZARURIYATI	7
Mustanov Ilhom Abdivalijonovich TIJORAT BANKLARIDA TEKSHIRUV O'TKAZISHNING TARTIBGA SOLINISHI BO'YICHA RIVOJLANGAN DAVLATLAR TAJRIBASI, ULARNI O'ZBEKISTON SHAROITIDA QO'L- LASHNING O'ZIGA XOS JIHATLARI.....	9
Нуритдинов Жамшидхон Мамутхонович ФУҚАРОЛИК, ИҚТИСОДИЙ, ЖИНОЯТ, МАЪМУРИЙ СУД ИШЛАРИ ВА МАЪМУРИЙ ХУҚУҚБУЗАРЛИК ТЎҒРИСИДАГИ ИШЛАРНИ КЎРИШ БИЛАН БОҒЛИҚ БЎЛГАН ЧИҚИМЛАРНИНГ АҲАМИЯТИ	11
Dilshoda Saydullayeva DAVLAT XIZMATCHILARINI ROTATSIYA QILISHNING HUQUQIY ASOSLARINI RIVOJLANTIRISH MASALALARI	14

**ТАРИХ САҲИФАЛАРИДАГИ ИЗЛАНИШЛАР ЙЎЛИДАГИ
ТАДҚИҚОТЛАР**

Аллаберганова Илмира Сатимбоевна ЎЗБЕК ХАЛҚНИНГ ИЖТИМОЙ ТУРМУШИДА ДИНИЙ ТАСАВВУРЛАРНИНГ ЎРНИ 18 Эгамбердиева Зарина Уктамовна, Сапаева Шукуржон Улугбек кизи АРХИТЕКТУРНЫЕ ПАМЯТНИКИ И ИСТОРИЯ ДРЕВНЕГО ХОРЕЗМА.....	20
---	----

**СОЦИОЛОГИЯ ВА ПОЛИТОЛОГИЯНИНГ ЖАМИЯТИМИЗДА ТУТГАН ЎРНИ
ЙЎЛИДАГИ ТАДҚИҚОТЛАР**

Sharof Agabayev SIYOSIY MADANIYAT VA TOLERANTLIK - JAMIYAT TARAQQIYOTIDA MUHIM OMIL	24
Sharof Agabayev JAMIYAT TARAQQIYOTIDA TOLERANTLIK VA PLYURALIZIMNING O'ZIGA XOS XUSU- SIYATLARI	27
Yuldashev Kudrat Abduvaxatovich GLOBALLASHUV VA IJTIMOY-SIYOSIY BARQARORLIK	29
Yuldashev Kudrat Abduvaxatovich TURLI TAHDIDLAR SHAROITIDA JAMOAT XAVFSIZLIGINI TA'MINLASH MASALALARI	31
Nesiybeli Zaretdinova Qurbanbaevna, Hakimniyazova Mavluda Batir qizi MIYNET MIGRACIYASI.....	33

**ЖУРНАЛИСТИКА ЙЎЛИДАГИ
ТАДҚИҚОТЛАР**

Erimbetov.A.O., Erjanova.A.K. SAWASHTA ERLIK KORSETKEN ATAMIZ QUDAYBERGENOV YUSUPBEK ERLIKLERI MANGI YADIMIZDA.....	35
--	----



ФИЛОЛОГИЯ ФАНЛАРИНИ РИВОЖЛАНТИРИШ ЙЎЛИДАГИ
ТАДҚИҚОТЛАР

Abdujabborova Shohista Adiljonovna INGLIZ VA O‘ZBEK TOPISHMOQLARINING STRUKTURAL-SEMANTIK TURLARI (SOD- DA SENTENSEMALI TOPISHMOQLAR MISOLIDA).....	37
Ulasheva Umida BOSHLANG‘ICH TA‘LIMDA BADIY ADABIYOT ORQALI INGLIZ TILI O‘QITISH METO- DIKASINI TAKOMILLASHTIRISH	40
Vafoqulova Go‘zal Ochilovna QO‘SHMA GAP VA UNING TURLARI HAMDA QO‘SHMA GAP QISMLARINI BOG‘LOVCHI VOSITALAR MAVZUSINI O‘QITISH	42
Sharipova Dilnoza Shavkatovna SOME ANALYSIS AND CONSIDERATION OF THE SYMBOL	44
Zaripova Barno Bahodirovna ONA TILI DARSLARIDA “SO‘ZLAR XAZINASI” O‘YIN TOPSHIRIG‘IDAN FOYDALANISH	46
M.N. Kasimova, Botir Obloqulov Jabbor O‘g‘li AMIR TEMUR IST LIEBER -HEILIGEN, ANHÄNGLICHKEIT, MURIEL.....	48
(MIR SEIED BARAKA, SCHAMSIDDIN KULOL)	48

АДАБИЁТ ФАНЛАРИНИ РИВОЖЛАНТИРИШ ЙЎЛИДАГИ
ТАДҚИҚОТЛАР

Xudayberganova Sanobar Madraximovna ABDULLA QAHNORNING OBRAZ YARATISH MAHORATI.....	50
---	----

ИҚТИСОД ФАНЛАРИНИ РИВОЖЛАНТИРИШ ЙЎЛИДАГИ
ТАДҚИҚОТЛАР

Masharipova Xosiyat Matrasulovna RAQAMLI MARKETING VOSITALARIDAN FOYDALANISHDA O‘ZBEKISTON TAJRIBA- SI: TENDENSIYALAR VA ISTIQBOLLAR.....	52
M.O.Абдурахимова, Ш.Ф.Холмирзаева ЕРЛАРДАН ФОЙДАЛАНИШ САМАРАДОРЛИГИНИ ОШИРИШДА ХУСУСИЙЛАШТИРИШНИНГ АҲАМИЯТИ.....	54
Abdulazizov Bekzod, Sirajiddinov Nishanbay THE CRITICAL ROLE OF WATER RESOURCES IN CENTRAL ASIA’S DEVELOPMENT....	57

АДАБИЁТ ФАНЛАРИНИ РИВОЖЛАНТИРИШ ЙЎЛИДАГИ
ТАДҚИҚОТЛАР

Rasulova Zamira Sirojiddinovna МАКТАБГАЧА КАТТА YOSHDAGI BOLALARNING TILLARNI O‘RGANISHDAGI NUTQINI RIVOJLANTIRISHDA DIDAKTIK O‘YINNING АҲАМИЯТИ	61
G‘afurova Sayyora TARBIYASI QIYIN VA BO‘SH O‘ZLASHTIRUVCHI O‘QUVCHILAR FAOLIYATINI STIMULLASHTIRISH	63
Qambarova Naziraxon Barxanovna 3-7 YOSHLI BOLALAR NUTQINI O‘STIRISHNING MAQSAD VA VAZIFALARI	66
Sa‘dullayeva Mohinurbegim TA‘LIM JARAYONIDA TALABALAR ONG BARQARORLIGINI RIVOJLANTIRISH.....	68
Primova Yulduz To‘ychiyevna BOSHLANG‘ICH SINFLARNI O‘QITISHDA ZAMONAVIY METODLAR.....	70



Dilfuza Fayziyeva O‘SMIR SHAXSI SHAKLLANISHIGA TA‘SIR ETUVCHI OMILLAR VA PSIXOLOGIK SHART-SHAROITLAR	72
Hamroyeva Robiya AL-ADAB AL-MUFRAD” ASARIDA PSIXOLOGIK SHART SHAROITLARNING TARBIYA OMILI BILAN O‘ZARO BOG‘LIQLIGI	74
Jurayeva Umida Yuldashevna FIZIKA DARSLARINI UMUMTA‘LIM MAKTABLARIDA SAMARALI TASHKIL ETISH USULLARI.....	77
Jumamuratova Iroda Buvaxonovna O‘SMIRLIK DAVRINING O‘ZIGA XOS XUSUSIYATLARI	79
Xudoyqulova Maxfuza Zoxidjonovna XOTIRA TUSHUNCHASI VA UNI RIVOJLANTIRISH	81
Крюкова Ольга Сергеевна РАЗВИТИЕ ЛИТЕРАТУРНЫХ НАВЫКОВ У УЧАЩИХСЯ 7 КЛАССОВ	83

**ЖИСМОНИЙ ТАРБИЯ ВА СПОРТ ЙЎЛИДАГИ
ТАДҚИҚОТЛАР**

Ro‘zmetova Marjona Ulug‘bek qizi O‘QUVCHILARNI JISMONIY TARBIYALASH.....	86
Choriyev Komil Ismoilovich JISMONIY TARBIYADA KO‘RGAZMALI METODLAR	87

**ТАСВИРИЙ САЊАТ ВА ДИЗАЙН ЙЎЛИДАГИ
ТАДҚИҚОТЛАР**

Karshiboyeva D. B., Abdumajidova O‘.R. MANZARA JANRINING TASVIRIY SAN‘ATDAGI O‘ZIGA XOS O‘RNI	89
Karshiboyeva D.B., Abdumajidova O‘.R. RANGLAR OLAMI ILA UYG‘UNLASHGAN KITOBXONLIK	91
Karshiboyeva D.B., Abdumajidova O‘.R. ENG BUYUK KASHFIYOT	92
Karshiboyeva D. B., Boqiyeva T. B. RANGLAR OLAMIDA BADIYLIK HAQIDAGI MULOHAZALAR	94

**МУСИҚА ВА ҲАЙТ ЙЎЛИДАГИ
ТАДҚИҚОТЛАР**

Jumabaeva Rano Yaqipbay qizi BALALAR BAQSHASI SISTEMASINDA MUZIKANIŊ ROLI	96
---	----

**ТЕХНИКА ВА ТЕХНОЛОГИЯ СОҲАСИДАГИ ИННОВАЦИЯЛАР ЙЎЛИДАГИ
ТАДҚИҚОТЛАР**

Ruziyeva Soxibjamol Nuraliyevna INSTRUMENTAL MUHITLAR INTERFEYSLARI BILAN TANISHISH. EMUKP580B-M80A, EMUL8085	97
Azimova Aziza Bozorovna, Doniyarov Nodirjon Abduxakimovich, Asrorov Anvar Axror o‘g‘li MURAKKAB TARKIBLI OLTIN TARKIBLI RUDALARNI FLOTATSIYALANISH XUSUSIYATLARINI TADQIQ QILISH.....	99

**ФИЗИКА-МАТЕМАТИКА ФАНЛАРИ ЮТУҚЛАРИ
ЙЎЛИДАГИ ТАДҚИҚОТЛАР**

Qurbonova Dildor Boltayevna, Sobirova Dilafruz Xushnudovna KO‘PHADLARGA DOIR MASALALARNI QULAY USULDA YECHISH	101
---	-----



БИОМЕДИЦИНА ФАНЛАРИНИ РИВОЖЛАНТИРИШ ЙЎЛИДАГИ
ТАДҚИҚОТЛАР

Ильясов Шоодил Шосаидмагруппович

ПОВЫШЕНИЕ ВНУТРИГЛАЗНОГО ДАВЛЕНИЯ ПОСЛЕ ПРОЦЕДУРЫ ЛАЗЕРНОЙ
КОАГУЛЯЦИИ ПО ПОВОДУ ДР У ПАЦИЕНТА С ДИАБЕТИЧЕСКОЙ КАТАРАКТОЙ:
СЛУЧАЙ ИЗ ПРАКТИКИ 103

Худойкулова Шохида Худойкуловна

ЯНГИ ТУФИЛГАН ЧАҚАЛОҚЛАР ТИМУСИНИНГ ГИСТИТОПОГРАФИК ХОС
ТУЗИЛИШИ 108

Худойкулова Шохида Худойкуловна

ГЕСТАЦИОН МУДДАТДАГИ ЧАҚАЛОҚЛАР ТИМУСИНИНГ АНАТОМИК ВА
ТОПОГРАФИК ХОС ЖИХАТЛАРИ 110

КИМЁ ФАНЛАРИ ЮТУҚЛАРИ ЙЎЛИДАГИ
ТАДҚИҚОТЛАР

Sharopova Nargiza Sadirovna, Sotvoldiyeva Yulduz Tulkinovna

О'QUVCHILARNI FAN TO'GARAKLARIDA FAOLLASHTIRISH VA FANGA QIZIQTIRISH
USULLARI..... 112

Nafisa Primova To'uchiyevna

KIMYO DARSLARIDA PEDAGOGIK TEXNOLOGIYALARNING AHAMIYATI..... 116

TADQIQOT.UZ
ТОМОНИДАН ТАШКИЛ ЭТИЛГАН

”ЯНГИ ЎЗБЕКИСТОН: ИЛМИЙ ТАДҚИҚОТЛАР” МАВЗУСИДАГИ РЕСПУБЛИКА
64-КЎП ТАРМОҚЛИ
ИЛМИЙ МАСОФАВИЙ ОНЛАЙН КОНФЕРЕНЦИЯ МАТЕРИАЛЛАРИ

(1-қисм)

Маъсул муҳаррир: Файзиев Шохруд Фармонович
Мусахҳих: Файзиев Фаррух Фармонович
Саҳифаловчи: Хуршид Мирзахмедов

Эълон қилиш муддати: 31.05.2024
